

Fitting instructions

Make: Nissan

Juke; 2010 ->

Type: 5377

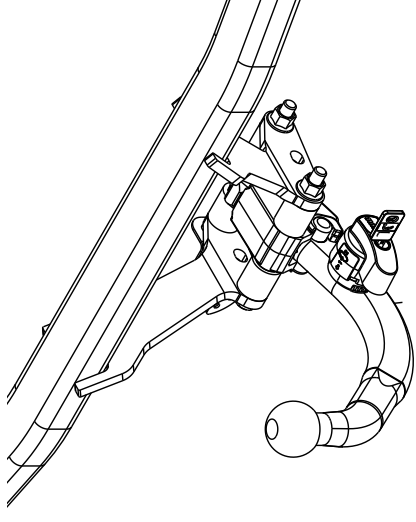

Couplingsclass: A50-X



euro tested

ECE/R55

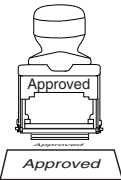

Approved

E11 55R 018037

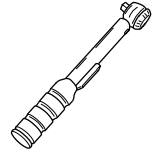

0km



+



1000km

Max. mass trailer : 1250 kg

Max. vertical load : 75 kg

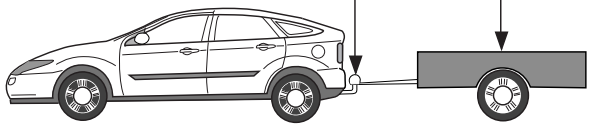
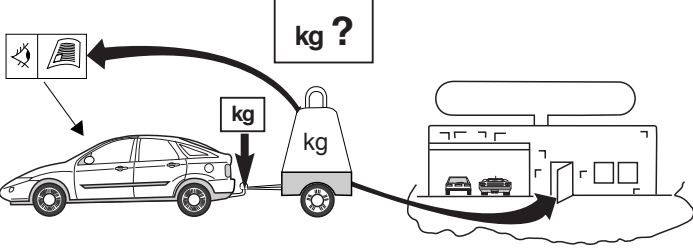







kg ?

kg

kg

D-Value: 8,5 kN



	8.8
	10.9
	8
	10

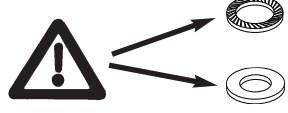

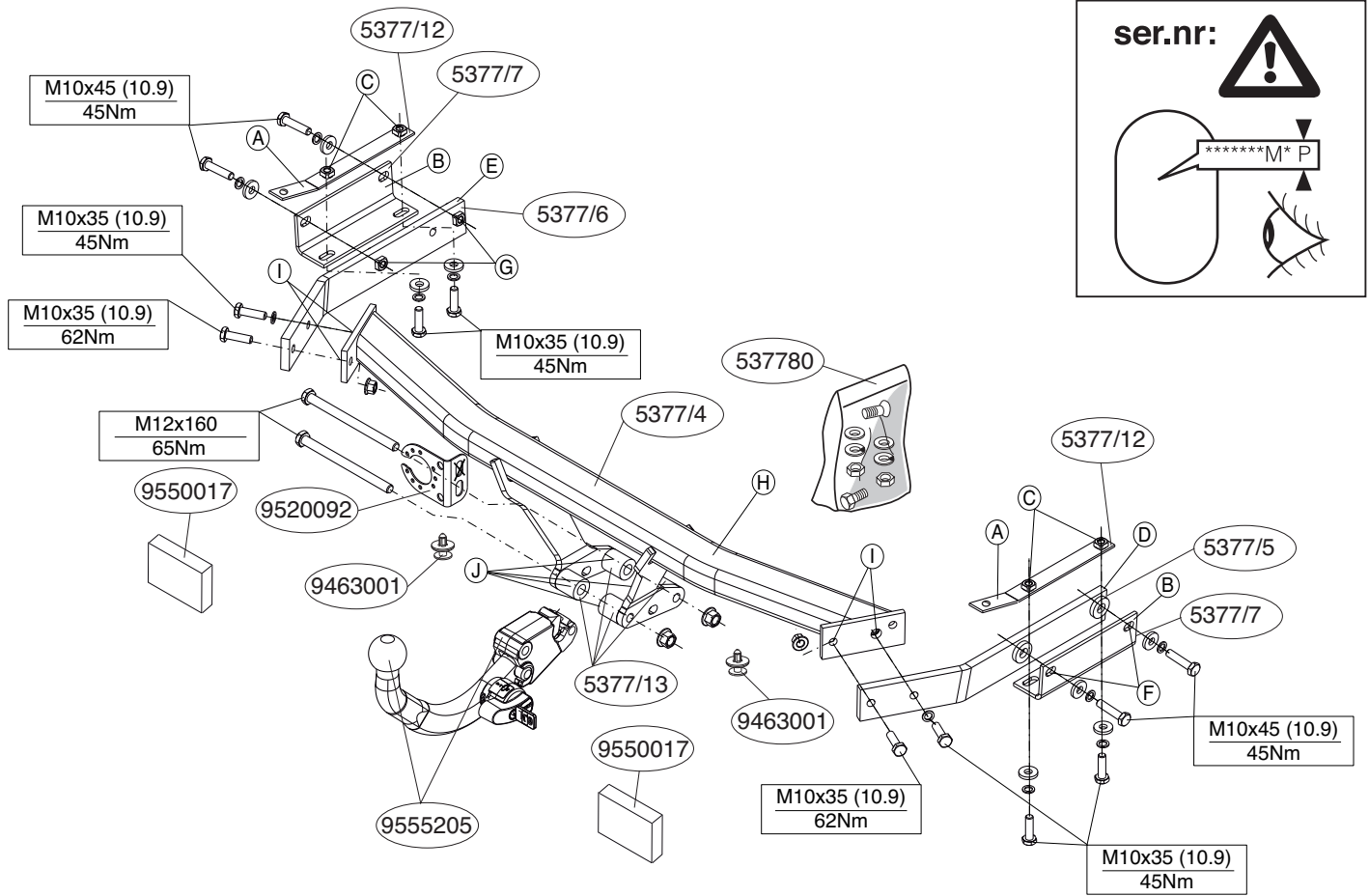

© 537770/16-12-2010/2

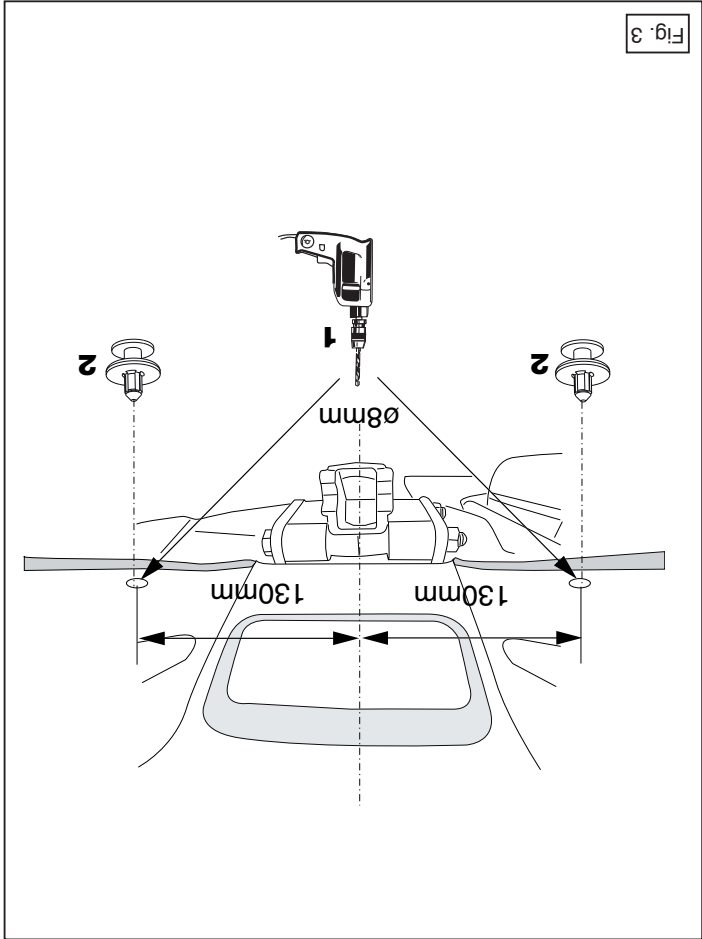

Fig. 3

NL MONTAGEHANDLEIDING:

Voordat u met de montage begint dient u op het typeplaatje te kijken welke schets, in de handleiding, van toepassing is.

1. Demonteer de bumper inclusief de stalen stootbalk van het voertuig, de stootbalk wordt niet meer gebruikt. Herplaats de bouten. Zie figuur 1.

2. Demonteer het aangegeven deel. Zie figuur 2.

3. Zaag overeenkomstig figuur 2 het aangegeven deel uit. (En herplaats) Plaats de contras A.

4. Plaats de stennen B en bevestig deze t.p.v. de punten C, monteer het geheel los-vast.

5. Plaats de stennen D en E en bevestig deze t.p.v. de punten F en G, monteer het geheel los-vast.

6. Plaats de stennen D en E en bevestig deze t.p.v. de punten F en G, monteer het geheel los-vast.

7. Monteer het balkgedeelte H op de punten I handvast.

8. Monteer het kogelhuis inclusief stekkerplaat en afstandsbussen J.

9. Draai alle bouten en moeren overeenkomstig schets vast.

10. Plaats de twee PE schuimblokken als afdichting in de chassisspalen.

11. Zaag het aangegeven deel uit de bumper met behulp van de sjabloon. (Sjabloon op buitenzijde van bumper plaatsen)

12. Herplaats het onder punt 1 en 2 verwijderde.

13. Zet onderzijde bumper vast. Zie figuur 3.

NL

MONTAGEHANDLEIDING:

Voordat u met de montage begint dient u op het typeplaatje te kijken welke schets, in de handleiding, van toepassing is.

1. Demonteer de bumper inclusief de stalen stootbalk van het voertuig, de stootbalk wordt niet meer gebruikt. Herplaats de bouten. Zie figuur 1.

2. Demonteer het aangegeven deel. Zie figuur 2.

3. Zaag overeenkomstig figuur 2 het aangegeven deel uit. (En herplaats) Plaats de contras A.

4. Plaats de stennen B en bevestig deze t.p.v. de punten C, monteer het geheel los-vast.

5. Plaats de stennen D en E en bevestig deze t.p.v. de punten F en G, monteer het geheel los-vast.

6. Plaats de stennen D en E en bevestig deze t.p.v. de punten F en G, monteer het geheel los-vast.

7. Monteer het balkgedeelte H op de punten I handvast.

8. Monteer het kogelhuis inclusief stekkerplaat en afstandsbussen J.

9. Draai alle bouten en moeren overeenkomstig schets vast.

10. Plaats de twee PE schuimblokken als afdichting in de chassisspalen.

11. Zaag het aangegeven deel uit de bumper met behulp van de sjabloon. (Sjabloon op buitenzijde van bumper plaatsen)

12. Herplaats het onder punt 1 en 2 verwijderde.

13. Zet onderzijde bumper vast. Zie figuur 3.

Fig. 2

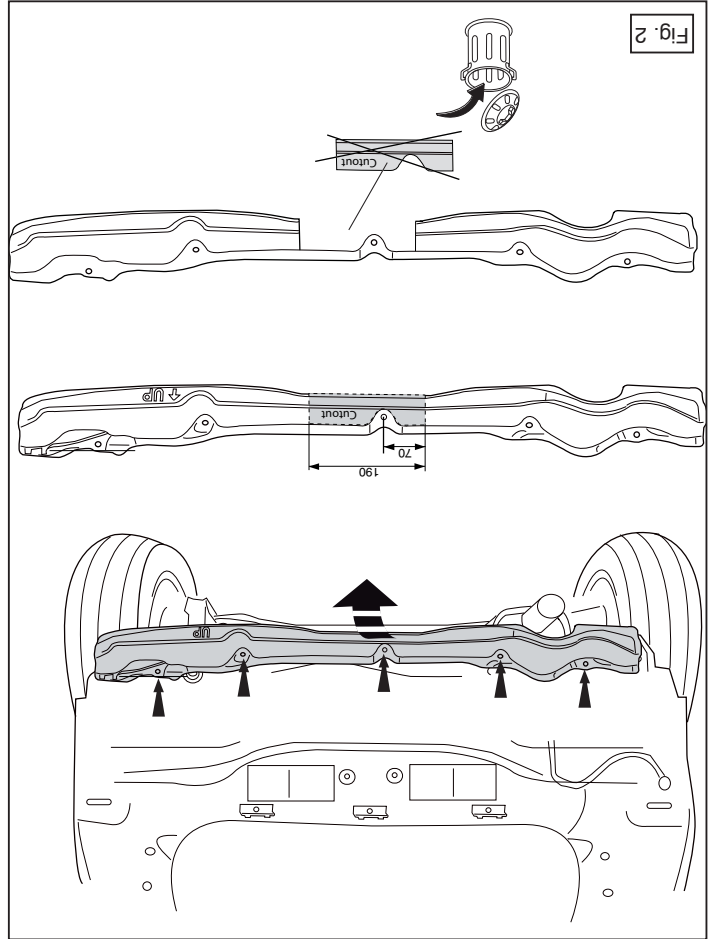

GB FITTING INSTRUCTIONS:

Before you start the fitting you must check the type plate to determine which sketch, in the fitting instruction, is applicable.

1. Remove the bumper and the steel buffer beam from the vehicle. The buffer beam will no longer be needed. Replace the bolts. See figure 1.

2. Remove the part indicated. See figure 2.

3. Saw out the indicated section in accordance with figure 2. (And replace)

4. Position backplates A.

5. Position the supports B and attach them at points C, then fit the whole thing without fully tightening.

6. Position the supports D and E and attach them at points F and G, then fit the whole thing without fully tightening.

7. Fit the member section H finger-tight at points I.

8. Fit the ball housing, including socket plate and spacer tubes J.

9. Tighten all nuts and bolts to the torque indicated in the drawing.

10. Place the two PE foam blocks as spacers in the chassis members.

11. Use the template to saw out the indicated section from the bumper. (Place the template on the outside of the bumper)

12. Replace the items removed in step 1 and 2.

13. Fix bottom side of the bumper. See figure 3.

For dismantling and fitting the vehicle parts, see the site handbook.
 For fitting instructions and attachment method, see drawing.
 See the assembly manual supplied for instructions on fitting the removable ball system.

NOTE:

* Should this installation process entail the cutting of the bumper – conformation **MUST** be obtained by the installation engineer of the customer's acceptance prior to completion. Thule Towing Systems do not accept responsibility for any matters arising as a result of this miscommunication.

* **All measurements are in mm!**

* The dealer should be consulted for possible necessary adjustment(s) "of the vehicle".

* Remove the insulating material from the contact area of the fitting points.

* Consult your dealer for the maximum tolerated pull weight and ball hitch pressure of your vehicle.

* **Do not drill through electrical-, brake- or fuellines.**

* Remove (if present) the plastic caps from the spot welding nuts.

* This fitting instruction has to be enclosed in the vehicle documents after fitting the towbar.

* Thule is not liable for damage caused directly or indirectly by incorrect assembly, including the use of unsuitable tools, the use of other assembly methods and means than the ones outlined, and the incorrect interpretation of these assembly instructions.

D MONTAGEANLEITUNG:

Vor Beginn des Einbaus ist anhand der Typplakette der Anhängerkupplung festzustellen welches Bild in der Einbauanleitung maßgebend ist.

1. Die Stoßstange einschließlich des stählernen Stoßbalkens vom Fahrzeug abmontieren. Der Stoßbalken wird nicht mehr benötigt. Die Schrauben wieder anbringen. Siehe Abbildung 1.
2. Den angegebenen Teil abmontieren. Siehe Abbildung 2.

3. Gemäß Abb. 2 das angegebene Teil ausschneiden. (Den wieder einsetzen).
4. Die Gegenplatten A anlegen.
5. Die Halterungen B anlegen und bei den Punkten C befestigen. Alles halbfest montieren.
6. Die Halterungen D und E anlegen und bei den Punkten F und G befestigen. Alles halbfest montieren.
7. Den Balkenteil H an den Punkten I handfest montieren.
8. Das Kugelgehäuse einschließlich Steckdosenplatte und Distanzhülsen montieren.
9. Alle Schrauben und Muttern gemäß den Angaben in der Abbildung festdrehen.
10. Die zwei PE-Schaumblöcke als Dichtung in den Fahrgestellträger einsetzen.
11. Den angegebenen Teil mit Hilfe der Schablone aus der Stoßstange ausschneiden. (Schablone außen auf der Stoßstange anlegen)
12. Das unter Abschnitt 1 und 2 Entfernte wieder anbringen.
13. Die Unterseite der Stoßstange befestigen. Siehe Abbildung 3.

Für die Demontage und Montage von Fahrzeugteilen das Werkstatt-Handbuch zu Rate ziehen.

Für die Montage und die Befestigungsmittel die Skizze zu Rate ziehen.

Für die Montage und Demontage des abnehmbaren Kugel systems die beiliegende Montageanleitung zu Rate ziehen.

HINWEISE:

* Für (eine) eventuell erforderliche Anpassung(en) "des Fahrzeugs" ist der Händler zu Rate zu ziehen.

* Im Bereich der Anlageflächen muß Unterbodenschutz, Hohlraumkonservierung (Wachs) und Antiröhnmateriale entfernt werden.

* **Vor dem Bohren prüfen, daß keine, dort eventuell vorhandene Leitungen beschädigt werden können.**

* Alle Bohrspäne entfernen und gebohrte Löcher gegen Korrosion schützen.

* Entfernen Sie "falls vorhanden", die Plastikkappen von den Punktschweißmuttern.

© 537770/16-12-2010/4

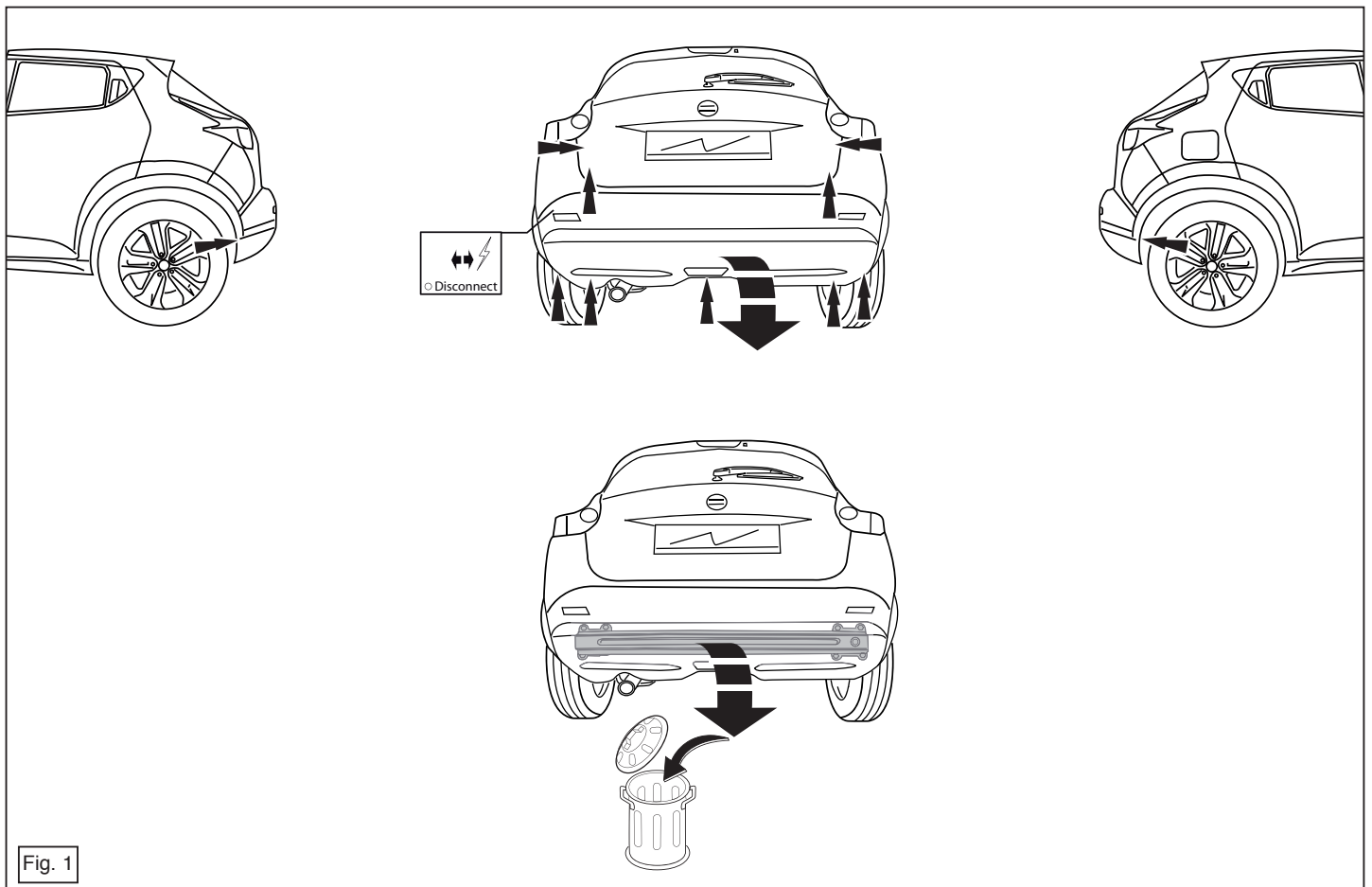

Fig. 1

- * Für das höchstzulässige Zuggewicht und der erlaubte Kugeldruck Ihres Fahrzeugs ist Ihr Händler zu befragen.
- * Die Quetschmutter müssen nach einem späteren lösen der Mutter gegen neue ausgetauscht werden, da ansonsten die Sicherungswirkung nicht mehr garantiert ist!
- * Thule hatet nicht für Schäden, die als direkte oder indirekte Folge einer nicht ordnungsgemäßen Montage auftreten, darunter fallen auch die Benennung Montageverfahren und Montagewerkzeuge sowie eine fehlerhafte Interpretation der betreffenden Montageanweisung.

F INSTRUCTIONS DE MONTAGE:

Avant de commencer le montage veuillez vérifier la plaque signalétique de l'attelage afin de déterminer la figure correspondante dans la notice de montage.

1. Déposer le pare-chocs du véhicule y compris la traverse en acier ; la traverse ne sera plus utilisée. Remettre les boulons de fixations en place. Voir la figure 1.
2. Démonter la partie indiquée. Voir la figure 2. (Et remplacer)
3. Scier la partie indiquée conformément à la figure 2. (Et remplacer)
4. Positionner les contre-pièces A.
5. Positionner les supports B et les fixer à l'emplacement des points C, monter l'ensemble sans serrer.
6. Positionner les supports D et E et les fixer à l'emplacement des points F et G, monter l'ensemble sans serrer.
7. Monter la partie barre H sur les points I en serrant à la main.
8. Monter le logement de la rotule y compris la prise électrique et les entretoises J.
9. Serrer tous les boulons et écrous conformément au schéma.
10. Placer les deux blocs de mousse en polyéster en guise de colmatage dans les longérons de châssis.
11. Scier la partie du pare-chocs indiquée avec le gabarit. (Placer le gabarit sur le côté extérieur du pare-chocs).
12. Remettre en place les éléments déposés au point 1 et 2.

1. Demontera stöttångaren inklusive stöttranden av stål från fordonet, stöttranden förfaller. Sätt tillbakaskruvar. Se figur 1.
2. Demontera den angivna delen. Se figur 2.
3. Säg ut de angivna delarna enligt figur 2. (Och byt)

Före du startar monteringen måste du kontrollera typskylten för att kunna bedöma vilken monteringsanvisning som skall användas.

S MONTERINGSANVISNINGAR:

inexacte des présentes instructions de montage.
l'utilisation d'outils inappropriés et l'utilisation d'un mode d'emploi et de moyens autres que ceux prescrits, ou bien résulter d'une interprétation

- * Thule décline toute responsabilité pour les dommages qui pourraient résulter de l'attelage.
- * Cette notice de montage doit être conservée à bord du véhicule après montage de l'attelage.
- * Retirer "si présents" les embouts en plastique des écrous de soudure par point.

fin et de carburant.
*** Veiller en perçant à ne pas endommager les conduites de électrique, de**

- * Pour connaître le poids de traction maximum et le poids en fiche sur la rotule autorisée du véhicule, veuillez consulter votre concessionnaire.
- * Pour un/eddes adaptations indispensables sur le véhicule, veuillez consulter le concessionnaire.
- * Enlever la couche de bitume ou d'anti-tremblement qui recouvre éventuellement les points de fixation.

REMARQUE:
Pour un/eddes adaptations indispensables sur le véhicule, veuillez consulter le concessionnaire.

ce de montage jointe.

Consulter les croquis pour voir le montage et les moyens de fixation.
ce du fabricant.

Pour le montage et le démontage des pièces du véhicule, consulter la notice du fabricant.

13. Fixer la partie inférieure du pare-chocs. Voir la figure 3.

4. Montera motbrickorna A.
5. Placera stöden B och fäst dem vid punkterna C, fäst sedan det hela utan att dra åt ordentligt.
6. Placera stöden D och E och fäst dem vid punkterna F och G, fäst sedan det hela utan att dra åt ordentligt.
7. Fäst balkdelen H vid punkterna I, men dra bara åt med händerna.
8. Montera kulhuset inklusive kontaktplattan och distansbussningarna J.
9. Momentdrag alla skruvar och muttrar enligt figuren.
10. Placera de båda PE-skumblocken som tätning i chassibalkarna.
11. Såga ut den angivna delen ur stötfångaren med hjälp av schablonen. (placera schablonen mot stötfångarens utsida).
12. Montera de delar som demonterades under punkt 1 och 2.
13. Montera stötfångarens nedre del. Se figur 3.

Se verkstadshandboken för demontering och montering av fordonets delar.

Se skissen för montering och monteringsmaterial.

Se de bifogade monteringsanvisningarna för montering och demontering av det löstagbara kulsystemet.

OBS:

- * Kontakta återförsäljaren om fordonet eventuellt bör modifieras.
- * Om det finns ett bitumen- eller stötdämpande lager vid kontaktytor skall detta avlägsnas.
- * Kontakta din återförsäljare för ditt fordons max. dragvikt och tillåtna kultryck.
- * **Vid borring skall man se till att elektrisk-, broms- och bränsleledningarna inte skadas.**
- * Avlägsna de små plastlocken - om dessa finns - från punktsvetsmuttrarna.
- * Efter att draget är monterat, placera monteringsanvisningen tillsammans med bilens övriga dokument.
- * Thule är inte ansvariga för skada som orsakats direkt eller indirekt av felaktig montering, inklusive användning av olämpliga verktyg, andra monteringsmetoder och processer än de som beskrivs, samt felaktig tolkning av dessa monteringsinstruktioner.

A szétszerelés és a jármű alkatrészek összeillesztése érdekében, lásd a munkahelyi kézikönyvet.

Az összeillesztési utasítás és a csatlakozási eljárás érdekében, lásd a rajzot.

Az eltávolítható gömbrendszér összeszerelése érdekében, lásd a összeszerelési kézikönyvet.

FONTOS

- * Amennyiben a gépkocsin módosításra van szükség, kérjük felvilágosítást kereskedőnké.
- * Amennyiben a csatlakozási pontok bitumennel, vagy zajcsökkentő anyaggal van bevonva, ezeket távolítsuk el.
- * A jármű által maximálisan vontatható megengedett teher mértékérő tájékozódjunk kereskedőnké.
- * **Fúrás során ügyeljünk arra, hogy elkerüljük az elektromos, a fék- és az üzemenyag-vezetékeket.**
- * Amennyiben ponthegeztéssel rögzített anyákkal találkozunk, vegyük le róluk a manyag sapkát.
- * A felszerelés után az útmutatót őrizzük a gépjármű papírjaival együtt.
- * A Thule nem vállal felelősséget a nem megfelelő szerelésből közvetlen vagy közvetett módon következő károkért. Ez vonatkozik a nem megfelelő szerszámok használatára, a leírtaktól eltérő módszerek és eszközök alkalmazására, valamint a szerelési útmutató téves értelmezésére.

RUS РУКОВОДСТВО ДЛЯ МОНТАЖА:

Перед тем, как начинать монтаж, требуется проверить табличку с типом изделия для того, чтобы определить какую именно из иллюстраций в инструкции по установке нужно использовать.

1. Снять бампер вместе со стальным буферным брусом автомобиля; буферный брус больше не понадобится. Поставить болты на место. См. рисунок 1.
2. Снять указанные детали. См. рисунок 2.
3. Выпилить обозначенную часть, как указано на рис. 2.

DK MONTAGEVEJLEDNING:

For at vælge rigtigt spændingsmoment, er det vigtigt at aflæse serienummeret på typepladen, for at kunne vælge hvilket af de medsendte dia-grammer der skal anvendes.

1. Demonter kofangeren, inklusive køretøjets stålstødbjælke. Denne bliver overflødig. Sæt bolte på plads igen. Se fig. 1.
2. Demonter den angivne del. Se fig. 2.
3. Sav den markerede del ud ifølge figur. 2. (Og erstatte)
4. Anbring spændpladerne A.
5. Anbring støtterne B og monter disse ved punkterne C; monter det hele manuelt.
6. Anbring støtterne D og E og monter disse ved punkterne F og G; monter det hele manuelt.
7. Monter bjælkedelen H håndfast på punkterne I.
8. Monter kuglehuset, inklusive kontaktplade og afstandsbøsningerne J.
9. Spænd alle bolte og møtrikker ifølge tegning.
10. Anbring de to PE-skumblokke som afdækning i chassisvangerne.
11. Sav den angivne del ud af kofangeren ved hjælp af skabelonen (skabelonen anbringes på ydersiden af kofangeren).
12. Monter de dele, som blev fjernet under punkt 1 og 2.
13. Monter den nederste del af kofangeren. Se fig. 3.

Rådfør for demontering og montage af dele til køretøjet arbejdspladshåndbogen.

Rådfør for montage og montagemidler skitsen.

Rådfør for montage og demontering af det aftagelige kuglesystem den vedlagte montagevejledning.

BEMÆRK:

- * Kontakt forhandleren i forbindelse med eventuelle påkrævede ændring(er) på køretøjet.
- * Undervognsbehandlingen skal fjernes de steder hvor trækket ligger an mod bilen.

© 537770/16-12-2010/6

4. Поставить упорные кронштейны А.
5. Поставить кронштейны В и прикрепить их в точках С, закрепив не до конца.
6. Поставить кронштейны D и E и прикрепить их в точках F и G, закрепив не до конца.
7. Закрепить брус H в точках I, слегка затянув гайки.
8. Установить корпус с шаром, вместе со штепсельной платой и распорные втулки J.
9. Затянуть все болты и гайки в соответствии со значениями, указанными на рисунке.
10. В качестве уплотнения, вставить два полиэтиленовых элемента в балки шасси.
11. Выпилить указанную часть из бампера при помощи шаблона. (Нанести шаблон на наружную сторону бампера.)
12. Поставить на место детали, снятые во время шага 1 и 2.
13. Закрепите нижнюю часть бампера. См. рисунок 3.

Для инструкций по снятию и установке деталей автомобиля, обращайтесь к руководству для работников гаражей.

Информацию о монтаже и средствах крепления вы найдете в схеме.

Для инструкций по установке и снятию съемного крюка с шаром, обращайтесь к прилагаемому руководству по монтажу.

ВНИМАНИЕ:

- * Если потребуются изменения конструкции транспортного средства, следует посоветоваться с дилером автомобиля.
- * Если в точках крепления имеется слой битума или противощумовой материал, его следует удалить.
- * Сведения о максимально допустимой массе буксируемого прицепа Вы можете получить у дилера автомобиля.
- * При сверлении следите за тем, чтобы не задеть электропроводку и линии тормозной цепи и подачи горячего.
- * Удалите (если они имеются) пластмассовые затычки из приваренных гаек.
- * После монтажа крюка следует хранить настоящее руководство в комплекте с технической документацией автомобиля.
- * Фирма Thule не отвечает за ущерб, являющийся прямым или косвенным следствием неправильного монтажа, в том числе использования неподходящих

© 537770/16-12-2010/11

ČZ POKYNY K MONTÁŽI:

Před instalací je nutno zkontrolovat typový štítek, abyste zjistili, který nářez v pokynech pro instalaci máte použít.

1. Odstraňte nárazník o ocelovou nosník nárazníku z vozidla. Nosník nárazníku již nebudete potřebovat. Vyměňte šrouby. Viz schéma 1.

2. Odstraňte označenou část. Viz schéma 2.

3. Vyznačte označenou část podle obrázku 2. (A nahradit)

4. Umístěte opěrné destičky A.

5. Umístěte vzpěry B a připevněte je v bodech C, pak připevněte celou tuto část aniz byste jí přineh utáhli.

6. Umístěte vzpěry D a E a připevněte je v bodech F a G, pak připevněte celou tuto část aniz byste jí přineh utáhli.

7. Namontujte nosník H a dotáhněte rukou v bodech I.

8. Připevněte kryt tažné koule včetně zásuvkové destičky se zásuvkou a rozpeřně trubčičky J.

9. Utáhněte všechny matice a šrouby kroutivou silou uvedenou ve vykrese.

10. Umístěte dva PE pěnové bloky jako rozpěry na nosník podvozku.

11. Použijte šablounu k odměřání označené části nárazníku. (umístěte šablounu zvenku nárazníku)

12. Vyměňte díly odstraněné v kroku 1 a 2.

13. Upevněte spodní stranu nárazníku. Viz schéma 3.

Před demontáží a montáží částí vozidla konzultujte montážní příručku.

Před montáží pokyny a metoda připevnění die nářezu.

Před montáží vyměňte jeho systém tažné koule konzultujte montážní příručku.

DŮLEŽITÉ

* Pokud je potřeba provést na vozě úpravy, obraťte se na svého prodejce.

* Pokud je misto montáže opatřeno nátěrem nebo vrstvou nátěru snižující hluk, odstraňte je.

E

INSTRUCCIONES DE MONTAJE:

* DENNEN MONTERINGSVEJLEDNING SKAL MEDBRINGES VED SYN.

* Fjern plasticpropperne "om de findes" fra de punktvisede mærkater. Thule er ikke ansvarlig for skade der direkte eller indirekte er forårsaget af forkert montage, herunder også ideregnet brug af forkert værktøj og anvendelse af anden montage metode og andre montage midler end de foreskrevne samt fejltilknytning af den medfølgende montagevejledning.

* Ved forsigtig ikke at bore i ledninger, bræmser eller benzinslange

* Kontakt Deres forhandler for oplysninger om den maksimale trækraft og det tilladte kugletyng.

* Desmontar el parachoques inclusive el tope de acero del vehículo, el tope no se vuelve a utilizar. Volver a colocar tornillos. Véase la figura 1.

2. Desmontar la parte indicada. Véase la figura 2. (Y reemplazar)

3. Corte la sección indicada según se muestra en la figura 2.

4. Instalar las contratueras A.

5. Colocar los soportes B y fijarlos a la altura de los puntos C, montar el conjunto sin apretar mucho.

6. Colocar los soportes D y E y fijarlos a la altura de los puntos F y G, montar el conjunto sin apretar mucho.

7. Coloque la sección viga H apretada a mano en los puntos I.

8. Montar la caja de la bola inclusive placa enchufe y los tubos distancia-dores J.

9. Apretar todos los tornillos y tuercas de acuerdo con los puntos del gráfico.

10. Instalar los dos bloques de espuma PE para sellar los largueros del chasis.

11. Serrar la parte indicada del parachoques con ayuda de la plantilla. (instalar la plantilla en el lado exterior del parachoques).

I

ISTRUZIONI PER IL MONTAGGIO:

* Per informazioni o massimali năkădu povelnenă k taženă se obraťte na svēho prodăce.

* Pŕi vŕtănăi dbjeťe zvŕšene pozornostĭ, zejmăna co se tŕče elek-trickŕch, brzdoevch a palĭvoevch kontaktŭ.

* Pokud jsou na maticích bodovéhó svarovăni plastovă vĭčka, odstraňte je.

* Po montăži uschovejte tento manuăl k ostatnĭm dokladŭm vozidla.

* Společnost Thule neodpovídă za pŕĭmė ani nepŕĭmė škody zpŭsobene nesprăvnou montăží, včetně použitĭ nevhodnŕch nástrojŭ, použitĭ jinŕch metod montăže a prostŕedkŭ nez uvedenŕch a nesprăvnĭm pochopenĭm tĕchto pokynŭ k montăži.

1. Utăhniťe el a jărmŭrŭi az ũtkŕzŕt ęs az acėi ũtkŕzŕrudat. Az ũtkŕzŕrudă dra măr nem lesz szŭksėg. Csereľje ki a csavarokat. Lăsd az ábrăt 1.

2. Tăvĭltsa el a feľtŭntetett rėszt. Lăsd az ábrăt 2.

3. Fŕszesszei văgja ki a jeľzett rėszt a 2 ábrănak megfeleľden. (ĕs csere) Heľyessze fel a(z) A alătěteket.

4. Heľyessze el a B tămasztėkokat ęs illessze a C pontokhoz, majd szereľje fel az egėsz tărgyat lazăn felcsavarva.

5. Heľyessze el a D ęs E tămasztėkokat ęs illessze a F ęs G pontokhoz, majd szereľje fel az egėsz tărgyat lazăn felcsavarva.

6. Heľyessze el a tartŕrėszt H erŕsen a I pontokral.

7. Szerelje a gŕmbhăzat, az illesztėlemezzeľ ęs tăvoľsăgtărtŕt csovėket omatėkig.

8. Szorítsa be az ęsszes anyăt ęs csavarat a rajzon feľtŭntetett csavarŕny-omatėkig.

9. Heľyessze a kėt PE habtŕmbŕt tăvoľsăgtărtŕkėnt az alvăz elemėiben.

10. Hasznălja a sablont a feľtŭntetett cikklă kĭrŕrėszesszeľsėhez az ũtkŕzŕdŕbŕl. (heľyessze a sablont az ũtkŕzŕt kŭľsŕ rėszere) Tegyev vissza az 1 ęs 2 lėpėsbėn eľtăvŕlŕtt darabokat.

11. A lŕkhărĭtŕt alsŕd rėszėt csinhălja meg. Lăsd az ábrăt 3.

12. Volver a poner lo retirado bajo punto 1 y 2.

13. Coloque el lado inferior del parachoques. Véase la figura 3.

14. Consultar para el desmontaje y montaje de piezas del vehiculo el manual de instalación de taller.

15. Consultar el croquis para el montaje y medios de fijación. Consultar para el montaje y desmontaje del sistema de la bola extraible las instrucciones de montaje adjuntas.

N.B.: * Para (una) eventual(es) adaptación(es) 'del vehiculo' consŭltese al concesionario.

* Si en los puntos de fijación hay una capa de betŭn o anti-choque hay que quitarla.

* Consulte a su concesionario para el peso măximo de tracciŕn y la presiŕn de la bola admĭtida de su vehiculo.

* No agujerear cable de elėctrico, tubos de freno o gasolina

* Retirar, si presentes, los capuchones de plăstico de las tuercas de soldadura por punto.

* Guarde estas instrucciones junto a la documentaciŕn del vehiculo despuės del montaje del enganche.

* Thule no se responsabiliza por daňos causados, directa o indirectamente, por un montaje incorrecto, incluyendo el uso de herramientas inadecuadas, por el uso de mėtodos de montaje y medios distintos a los indicados y por la interpretaciŕn incorrecta de estas instrucciones de montaje.

1. Desmontar el paraurti e la barra d'acciaio dal veicolo; la barra in acciaio non dovră piŭ essere montata. Rimontare bulloni. Vedi figura 1.

2. Smontare il pezzo indicato. Vedi figura 2.

3. Segare via la parte indicata in figura 2. (E sostituire).

4. Posizionare le contropiastre A.
5. Posizionare i sostegni B e fissarli manualmente in corrispondenza dei punti C.
6. Posizionare i sostegni D ed E e fissarli manualmente in corrispondenza dei punti F ed G.
7. Fissare manualmente la traversa H in corrispondenza dei punti I.
8. Montare l'alloggiamento della sfera, completa di portapresa ed le bussole distanziatrici J.
9. Serrare tutti i dadi e bulloni alle coppie di serraggio indicate nel disegno.
10. Umieścić dwa klocki piankowe PE jako szczeliwo w poprzecznicach ramy podwozia.
11. Con l'ausilio della sagoma, segare via dal paraurti la parte indicata. (posizionare la sagoma sul lato esterno del paraurti).
12. Rimontare quanto rimosso al punto 1 e 2.
13. Fissate la parte inferiore del paraurti. Vedi figura 3.

Per lo smontaggio ed il montaggio dei componenti del veicolo consultare il manuale tecnico dell'officina.

Consultare il disegno per il montaggio ed i dispositivi di fissaggio.

Per il montaggio e lo smontaggio del sistema a sfera rimovibile, consultare le istruzioni di montaggio allegate.

N.B.:

- * Per eventuali necessari adattamenti "del veicolo" si consiglia di consultare il fornitore.
- * Rimuovere lo strato di materiale isolante dai punti d'attacco.
- * Per il peso complessivo trainabile della Vostra vettura, consultate il Vostro rivenditore autorizzato.
- * **Praticando i fori, prestare attenzione a non danneggiare i cavi elettrici, i cavi del freno e i condotti del carburante.**
- * Rimuovere, se presenti, i coperchietti in plastica dai dadi di saldatura per punto.
- * Questa istruzione di montaggio deve essere allegata ai documenti del veicolo dopo l'installazione del gancio.
- * Thule non può essere ritenuta responsabile per eventuali danni diretta-

załączoną instrukcją montażu .

Wskazówki:

- Po przejechaniu 1000 km dokręcić wszystkie elementy skręcane.
- **Podczas ewentualnych odwrotów upewnić się czy w pobliżu nie znajdują się przewody instalacji elektrycznej, przewody hydrauliczne lub przewody paliwowe.**
- Wszystkie ubytki powłoki lakierniczej zabezpieczyć przed korozją.
- Należy wyjąć ewentualne plastikowe zaślepki w punktach przyspawanych nakrętek.
- Stosować nakrętki oraz śruby gatunkowe dostarczone w komplecie.
- Utrzymywać kulę w czystości, oraz pamiętać o regularnym jej smarowaniu.
- Hak holowniczy zarejestrować w stacji diagnostycznej.

Zastosowanie się do powyższych wskazań gwarantuje Państwu bezpieczeństwo, niezawodność i sprawność naszego wyrobu przez cały okres jego użytkowania.

- * Firma Thule nie ponosi odpowiedzialności za straty poniesione pośrednio lub bezpośrednio na skutek niewłaściwego montażu, w tym użycia niewłaściwych narzędzi i sposobów montażu niezgodnych z instrukcją, oraz niezastosowanie się do treści instrukcji.

SF ASENNUSOHJEET:

Ennen asennusta, selvitä tyypikilvestä, mikä asennusohjeen piirros koskee kyseistä autoa

1. Irrota ajoneuvosta puskuri sekä teräksinen iskunvaimenninpalkki, iskunvaimenninpalkkia ei enää käytetä. Aseta pultit takaisin paikalleen. Ks. kuva 1.
2. Irrota merkitty osa. Ks. kuva 2.
3. Saha merkitty osa irti kuvan 2 mukaisesti. (Ja vaihda)
4. Aseta taustalevyt A.
5. Aseta kannattimet B ja kiinnitä ne kohtiin C, kiinnitä ne kaikki löyhästi.

mente o indirettamente dovuti ad un errato montaggio, intendendo con ciò anche l'uso di attrezzi non idonei e l'uso di metodi e mezzi di montaggio diversi da quelli prescritti, nonché all'errata interpretazione delle seguenti istruzioni di montaggio.

PL INSTRUKCJA MONTAŻU:

Przed rozpoczęciem montażu należy sprawdzić tabliczkę znamionową, żeby ustalić, który z szablonów znajdujących się w instrukcji montażowej należy wykorzystać.

1. Zdemontować z pojazdu zderzak wraz ze stalową belką zderzakową, belka zderzakowa nie będzie ponownie używana. Zderzak ponownie śruby. Patrz rysunek 1.
2. Zdemontować zaznaczony odcinek. Patrz rysunek 2.
3. Wypilować zgodnie z rysunkiem 2 wskazany odcinek. (I zamień)
4. Umieścić przeciwnakrętki A.
5. Umieścić wsporniki B i umocować je w punktach C, lekko przymocować całość.
6. Umieścić wsporniki D i E i umocować je w punktach F i G, lekko przymocować całość.
7. Wprowadzić element ręcznie H do oporu w punktach I.
8. Zamontować obudowę kuli wraz z płytą z gniazdem wtykowym i tuleje odległościowe J.
9. Dokręcić wszystkie śruby i nakrętki zgodnie z rysunkiem.
10. Umieścić dwa klocki piankowe PE jako szczeliwo w poprzecznicach ramy podwozia.
11. Wypilować wskazany odcinek zderzaka korzystając z szablonu. (szablon umieścić na zewnętrznej stronie zderzaka).
12. Ponownie umieścić to, co zostało zdemontowane w punkcie 1 i 2.
13. Przymocuj dolną część zderzaka. Patrz rysunek 3.

Co do montażu i montowania części pojazdu zapoznać się z podręcznikiem warsztatowym.

Co do montażu i środków montażowych zapoznać się ze schematem.

Co do montażu i demontażu zdejmowanej kuli zapoznać się z

© 537770/16-12-2010/8

6. Aseta kannattimet D ja E ja kiinnitä ne kohtiin F ja G, kiinnitä ne kaikki löyhästi.
7. Kiinnitä palkkiosa H löyhästi kohtiin I.
8. Kiinnitä kuulakotelo sekä pistorasialevy ja välirenkaat J.
9. Kiristä kaikki pultit ja mutterit piirroksen mukaisesti.
10. Aseta molemmat PE-vaahdonuovikappaleet tiivisteeksi alustapalkkeihin.
11. Saha merkitty osa puskurista sablonin avulla. (asetta sabloni puskurin ulkopuolelle)
12. Aseta takaisin paikalleen kohdan 1 ja 2 osat.
13. Kiinnitä puskurin alapuoli. Ks. kuva 2.

Ajoneuvon osien purkamis- ja asennusohjeet, ks. työpaikalla käytetty käsi-kirja.

Asennus- ja kiinnitysohjeet, ks. piirros.

Irrotettavan kuulajärjestelmän asennus- ja purkamisohjeet, ks. oheinen asennusopas.

TÄRKEÄÄ:

- * "Ajoneuvoa" koskevasta mahdollisesta tarpeellisesta sovellutuksesta sovellutuksista on kysyttävä neuvoa jälleenmyyjältä.
- * Mikäli kiinnityskohdissa on bitumi- tai tärinänestokerros, se on poistettava.
- * Auton vetämää sallittua enimmäiskuormitusta on tiedusteltava jälleenmyyjältä.
- * **Porattaessa on huolehdittava siitä, että ei jouduta kosketuksiin sähkö-, jarru- tai polttoainejohtojen kanssa.**
- * Poista, "mikäli olemassa", pistehitsausmuttereiden muovisuojukset.
- * Nämä asennusohjeet on asennuksen jälkeen säilytettävä yhdessä ajoneuvoa koskevien papereiden kanssa.
- * Thule ei ole vastuussa vioittumisesta, joka on suoraan tai epäsuoraan aiheutunut väärästä asennuksesta samoin kuin sopimattomien työkalujen käytöstä, muiden kuin ohjeissa mainittujen asennusmenetelmien tai välineiden käytöstä sekä kyseisten asennusohjeiden väärintulkinnasta.

© 537770/16-12-2010/9

5377 Template

Place on outside bumper

