Fitting instructions

Make: Citroën/Fiat/Peugeot

Nemo/Fiorino/Bipper; 2008->

Type: 4980

Permanently

linked to

quality

Couplingsclass: A50-X

94/20/EC

Approved

e11 00-7023

0km

+

1000km

Max. mass trailer : 1300 kg

Max. vertical load : 75 kg

kg ?

kg

kg

D-Value: 7,5 kN

10.9

10

© 498070/04-03-2008/1

© 498070/04-03-2008/18

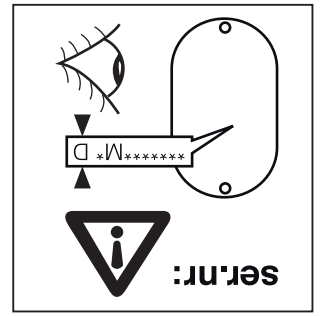
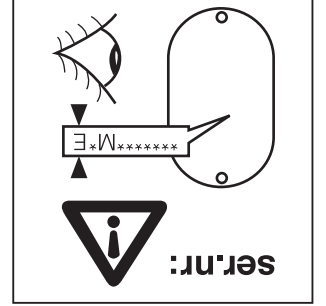
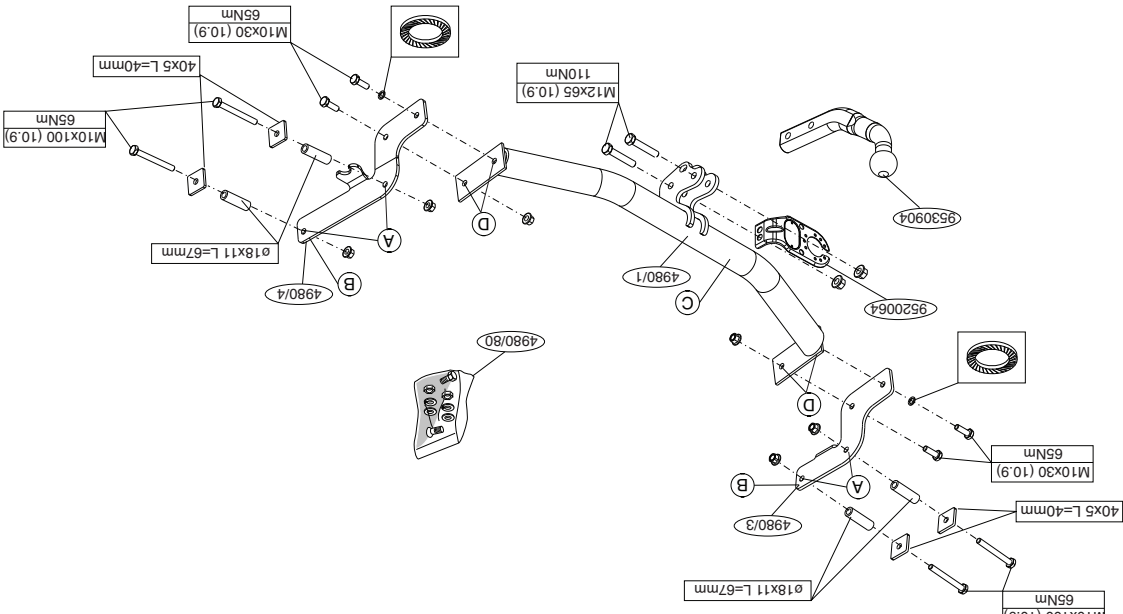

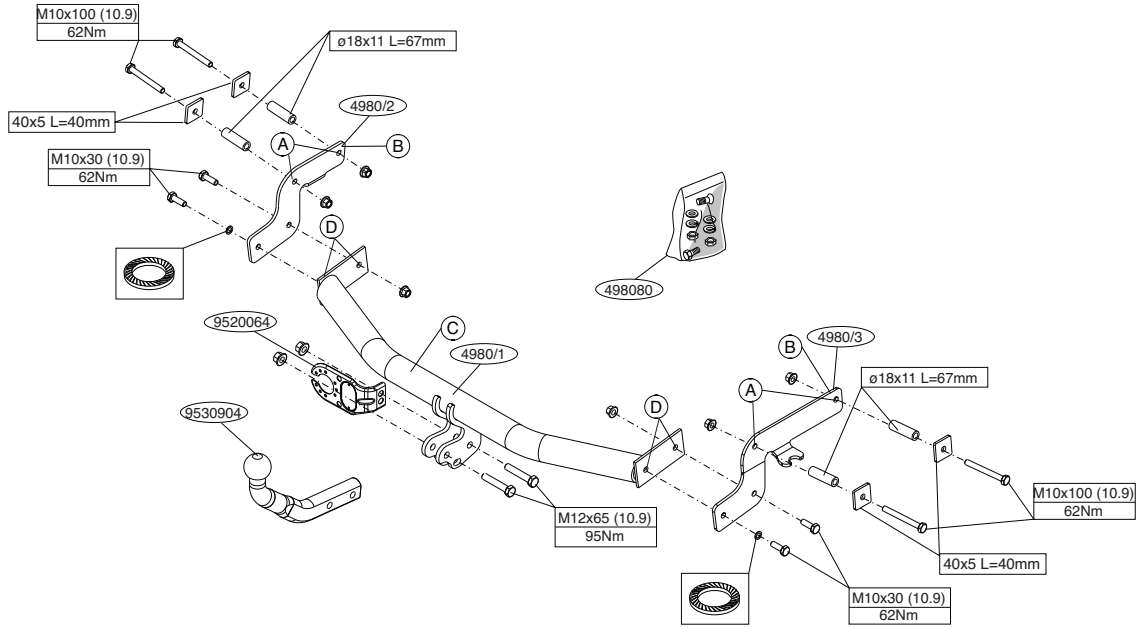
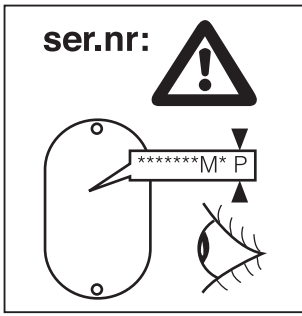

© 498070/04-03-2008/3



Dispositivo di traino tipo: 4980
 Per autoveicoli: Citroën Nemo/Fiat Fiorino/Peugeot Bipper; 2008->
 Tipo funzionale:

Classe e tipo di attacco: A50-X
 Omologazione: e11 00-7023
 Valore D: 7,5 kN
 Carico Verticale max. S: 75 kg
 Larghezza rimorchiabile per Caravan e T.A.T.S.: 2,45m vedere CARTA di CIRCOLAZIONE VEICOLO (motrice) + 70 cm = ...arrotondare ai 5 cm superiore (vedi D.M.28/05/85)
 Massa rimorchiabile: vedi carta di circolazione dell' autoveicolo

Per verificare l' idoneità del dispositivo di traino omologato a norma CEE 94/20, all' installazione sulla vettura su cui si intende procedere al montaggio, compilare la seguente formula (se necessario declassare la massa rimorchiabile):

$$D = \frac{T \times C}{T + C} \times 0,00981 \quad 7,5 \text{ kN}$$

dove: T= Massa Complessiva Max. della motrice (in kg)
 C= Massa Rimorchiabile Max. della motrice (in kg)

DA COMPILARE PER IL COLLAUDO

DICHIARAZIONE DI CORRETTO MONTAGGIO: la sottoscritta Ditta dichiara di aver montato in maniera corretta ed in conformità/ alle prescrizioni sia del costruttore del veicolo che del costruttore del dispositivo stesso il seguente dispositivo di attacco meccanico:

tipo:.....
 Il dispositivo di attacco sopra indicato è stato installato su autoveicolo
 modello:.....
 targa:.....
 Data:.....

TIMBRO e FIRMA

Si dichiara inoltre di aver informato l'utente del veicolo sull'USO e MANUTENZIONE del dispositivo stesso.



MONTAGEHANDLEIDING:

Voordat u met de montage begint dient u op het typeplaatje te kijken welke schets, in de handleiding, van toepassing is.

1. Laat het reserve wiel zakken.
2. Demonteer de in figuur 1 aangegeven delen.
3. Verwijder t.p.v. de aangegeven punten de rubberen doppen (zie fig. 1).
4. Verwijder t.p.v. de contactvlakken van de trekhaak met het voertuig de aanwezige kit of wax.
5. Boor de gaten A rond 11 mm door en door (Zie fig. 2a).
6. Vergroot de gaten A naar 18 mm. (Zie fig. 2b).
7. Plaats de contra's en afstandsbusen over de bouten en plaats het geheel in de zojuist geboorde gaten.
8. Monteer de steunen B handvast aan de chassisbalken.
9. Monteer de dwarsbalk C tussen de steunen B op de punten D, monteer het geheel handvast.
10. Monteer de kogelstang inclusief stekkerplaat.
11. Draai alle bouten en moeren overeenkomstig schets vast.
12. Monteer het verwijderde.

Raadpleeg voor demontage en montage van voertuig onderdelen het werkplaats handboek
Raadpleeg voor montage en bevestigingsmiddelen de schets.

BELANGRIJK:

- * Voor eventueel noodzakelijke aanpassing(en) "van het voertuig" dient men de dealer te raadplegen.
- * Indien op de bevestigingspunten een bitumen of anti-dreunlaag aanwezig is, dient deze verwijderd te worden.
- * Voor de max. toegestane massa, welke uw auto mag trekken, dient u uw dealer te raadplegen.
- * Bij het boren dient men er zorg voor te dragen, dat elektriciteits-, rem- en

Before you start the fitting you must check the type plate to determine which sketch, in the fitting instruction, is applicable.

FITTING INSTRUCTIONS:

1. Lower the spare wheel.
2. Remove the parts indicated in figure 1.
3. Remove the rubber caps at the points indicated (see fig. 1).
4. Remove any wax or glue present where the tow bar is in contact with the vehicle.
5. Drill holes A all the way through to a diameter of 11mm. (See fig. 2a)
6. Enlarge holes A to 18 mm. (See fig. 2b)
7. Place the backplates and the spacer tubes over the bolts and position the assembly in the just drilled holes.
8. Fit the brackets B loosely to the frame-members on the car.
9. Fit the cross beam C between supports B at points D and fit the whole thing finger-tight.
10. Fit the ball hitch, including socket plate.
11. Tighten all nuts and bolts to the torque indicated in the drawing.
12. Fit the section removed.

For dismantling and fitting the vehicle parts, see the site handbook
For fitting instructions and attachment method, see drawing.

NOTE:

- * Should this installation process entail the cutting of the bumper – confirmation MUST be obtained by the installation engineer of the customer's acceptance prior to completion. Thule Towing Systems do not accept responsibility for any matters arising as a result of this miscommunication.

*** All measurements are in mm!**

- * The dealer should be consulted for possible necessary adjustment(s) "of the vehicle".
- * Remove the insulating material from the contact area of the fitting points.
- * Consult your dealer for the maximum tolerated pull weight and ball hitch pressure of your vehicle.
- * **Do not drill through electrical-, brake- or fuellines.**
- * Remove (if present) the plastic caps from the spot welding nuts.
- * This fitting instruction has to be enclosed in the vehicle documents after fitting the towbar.

D MONTAGEANLEITUNG:

Vor Beginn des Einbaus ist anhand der Typplakette der Anhängerkupplung festzustellen welches Bild in der Einbauanleitung maßgebend ist.

1. Das Ersatzrad herunter lassen.
2. Die in Abbildung 1 angegebenen Teile abmontieren.
3. Bei den angegebenen Punkten die Gummikappen entfernen (siehe Abb. 1).
4. Bei den Berührungsflächen der Anhängervorrichtung mit dem Fahrzeug den vorhandenen Kitt oder das Wachs entfernen.
5. Die Löcher A mit einem Durchmesser von 11 mm durchbohren (siehe Abb. 2a).
6. Die Löcher A auf 18 mm vergrößern (siehe Abb. 2b).
7. Die Gegenplatten und Distanzhülsen über den Schrauben anlegen und das Ganze in die soeben gebohrten Löcher einsetzen.
8. Die Halterungen B halbfest am Fahrgestellträger anbringen.
9. Den Querträger C zwischen den Halterungen B bei den Punkten D halbfest anbringen.
10. Die Kugelstange einschließlich Steckdosenplatte montieren.
11. Alle Schrauben und Muttern gemäß den Angaben in der Abbildung festdrehen.
12. Das Entfernte montieren.

Für die Demontage und Montage von Fahrzeugteilen das Werkstatt-Handbuch zu Rate ziehen.

Für die Montage und die Befestigungsmittel die Skizze zu Rate ziehen.

HINWEISE:

- * Für (eine) eventuell erforderliche Anpassung(en) "des Fahrzeugs" ist der Händler zu Rate zu ziehen.
- * Im Bereich der Anlageflächen muß Unterbodenschutz, Hohlraumkonservierung (Wachs) und Antidröhnmaterial entfernt werden.
- * **Vor dem Bohren prüfen, daß keine, dort eventuell vorhandene Leitungen beschädigt werden können.**
- * Alle Bohrspäne entfernen und gebohrte Löcher gegen Korrosion schützen.
- * Entfernen Sie "falls vorhanden", die Plastikkappen von den Punktschweißmuttern.
- * Für das höchstzulässige Zuggewicht und der erlaubte Kugeldruck Ihres Fahrzeugs ist IhrHändler zu befragen.
- * Die Quetschmuttern müssen nach einem späteren lösen der Muttern gegen neue ausgetauscht werden, da ansonsten die Sicherungswirkung nicht mehr garantiert ist!

F INSTRUCTIONS DE MONTAGE:

Avant de commencer le montage veuillez vérifier la plaque signalétique de l'attelage afin de déterminer la figure correspondante dans la notice de montage.

1. Abaisser la roue de secours.
2. Démonter les pièces indiquées sur la figure 1.
3. Enlever les bouchons en caoutchouc à l'emplacement des points indiqués (voir la fig.1).
4. Retirer le mastic ou la cire qui se trouve sur les surfaces de contact de l'attache-remorque avec le véhicule.
5. Percer les trous A de 11 mm de diamètre, de part en part (voir la fig. 2a).

© 498070/04-03-2008/5

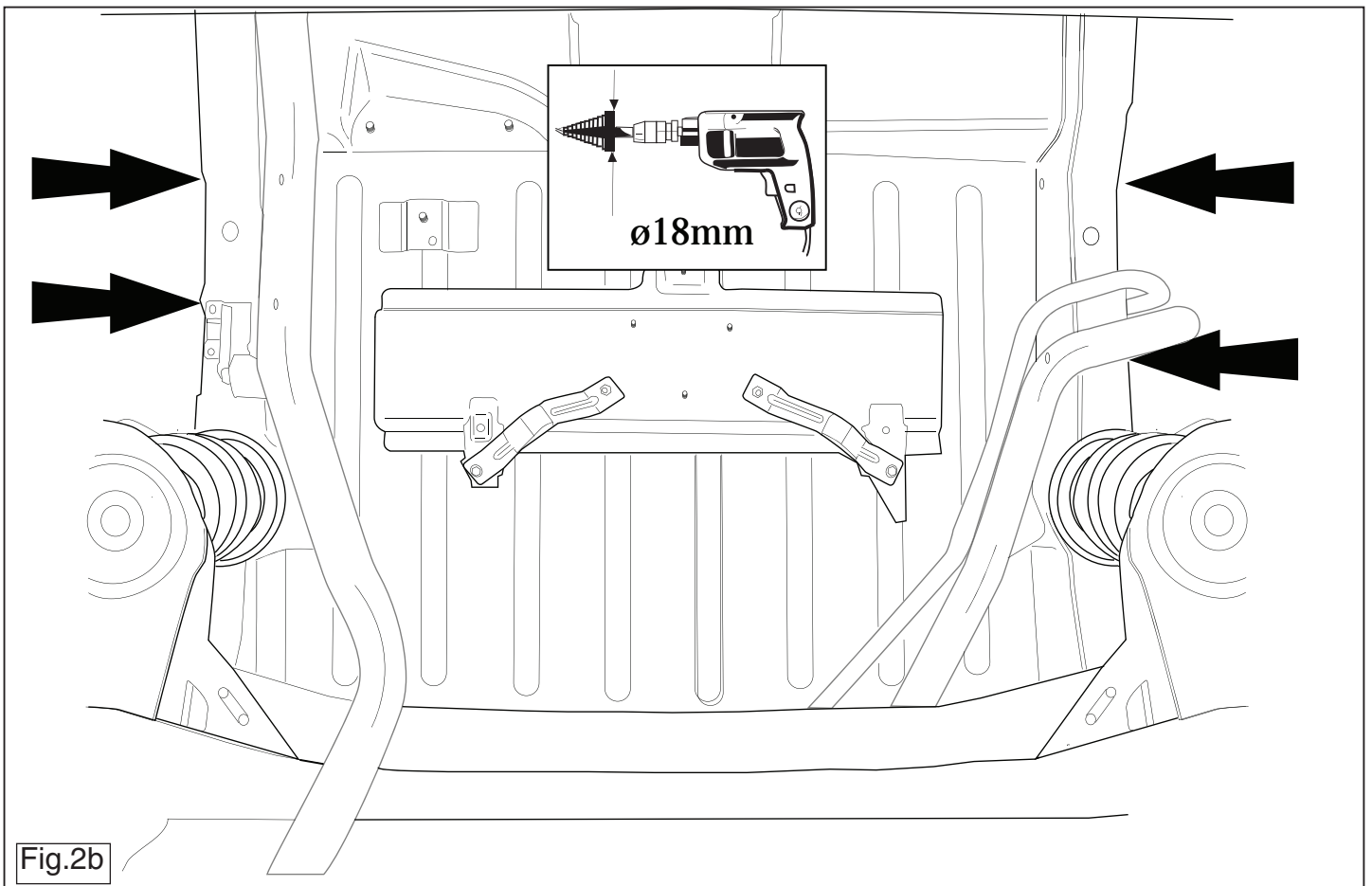

© 498070/04-03-2008/14

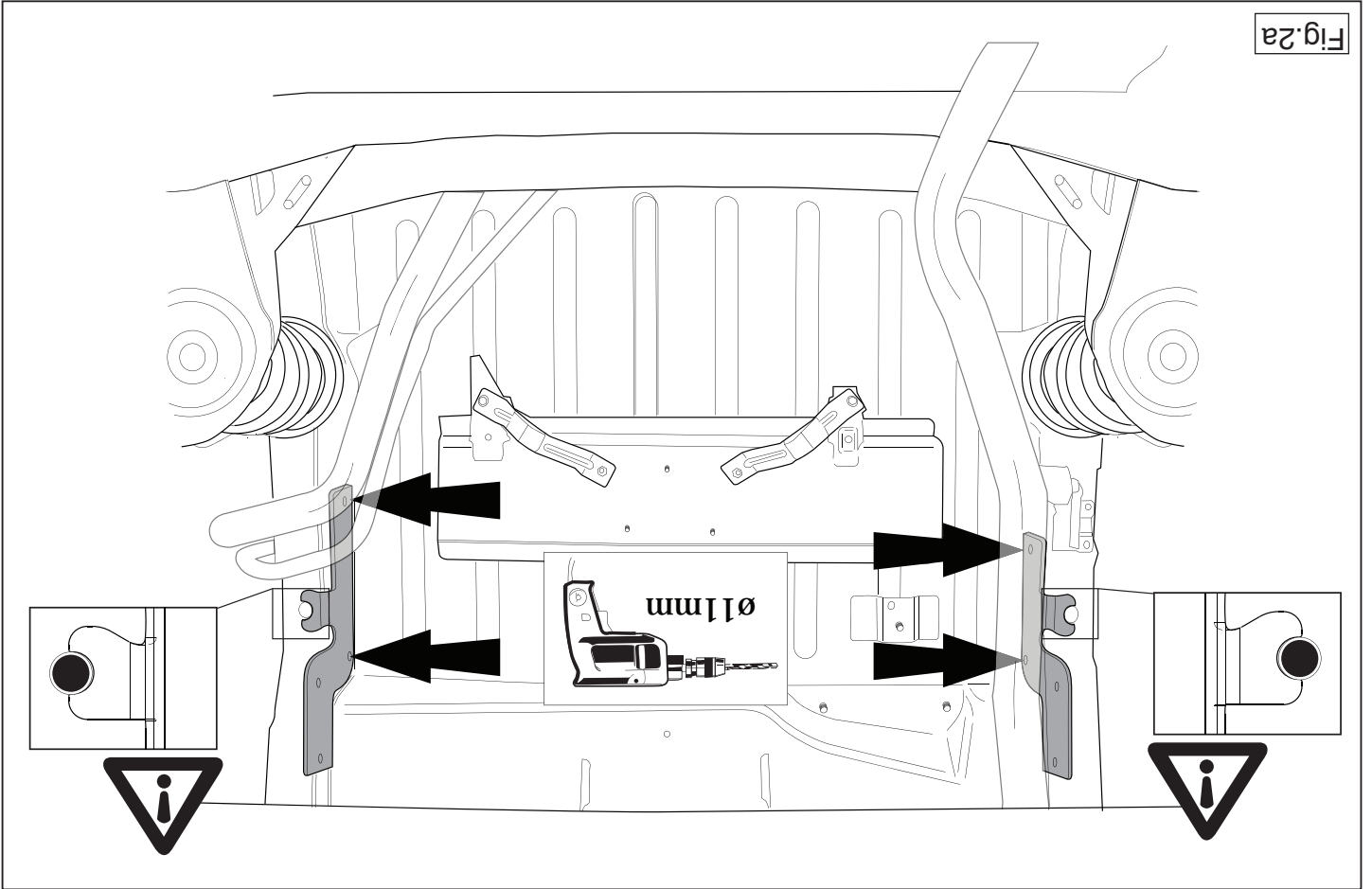

Fig.2a

1. Sänk ned reservdäcket.

2. Demontera de delar som anges i figur 1.

3. Avlägsna gummikåporna vid de markerade punkterna (se fig. 1).

4. Avlägsna all belägning eller vax från dragkrokens kontaktytor med

fordonet.

5. Borra hålen A med en diameter på 11 mm (se fig. 2a).

6. Förstora hålen A, till 18 mm. (se fig. 2b).

7. Placera motorikorna och distansbusningarna och placera det hela i

de nyss borrarade hålen.

8. Montera gavlarna B löst i bilens rambalkar.

9. Fäst tvärbalk C mellan hållarna B vid punkterna D utan att dra åt helt.

10. Montera kulstången inklusive kontaktpattan.

11. Momentdrag alla skruvar och muttrar enligt figuren.

12. Montera det som avlägsnats.

Se verkstadsmanualen för demontering och montering av fordonets delar.

Se skissen för montering och monteringsmaterial.

OBS:

* Kontakta återförsäljaren om fordonet eventuellt bör modifieras.

* Om det finns ett bitumen- eller stötdämpande lager vid kontaktytor skall

detta avlägsnas.

* Kontakta din återförsäljare för ditt fordon's max. dragvikt och tillåtna kul-

tyck.

* Vid borring skall man se till att elektrisk-, broms- og bränsleledningar-

na inte skadas.

* Avlägsna de små plastlocken - om dessa finns - från punktsveitsmuttrar-

na.

* Efter att draget är monterat, placera monteringsanvisningen tillsammans

med bilens övriga dokument.

DK MONTAGEVEJLEDNING:

For at vælge rigtig spændingsmoment, er det vigtigt at aflæse serienum-

meret på typepladen, for at kunne vælge hvilke af de medsendte dia-

S MONTERINGSANVISNINGAR:

Före du startar monteringen måste du kontrollera typskylten för att kunna

bedöma vilken monteringsanvisningen som skall användas.

* Pour une/des adaptations indispensables sur le véhicule, veuillez con-

sulter le concessionnaire.

* Enlever la couche de bitume ou d'anti-tremblement qui recouvre éventu-

llement les points de fixation.

* Pour connaître le poids de traction maximum et le poids en flèche sur la

rotule autorisée du véhicule, veuillez consulter votre concessionnaire.

* Veiller en perçant à ne pas endommager les conduites de électrique, de

frein et de carburant.

* Retirer "si présents" les embouts en plastique des écrous de soudure

par point.

* Cette notice de montage doit être conservée à bord du véhicule après

montage de l'attelage.

REMARQUE:

Consulter le croquis pour voir le montage et les moyens de fixation.

Pour le montage et le démontage de la rotule amovible, consulter la noti-

ce de montage jointe.

ce du fabricant.

Pour le montage et le démontage des pièces du véhicule, consulter la noti-

ce du fabricant.

6. Aléser les trous A à 18 mm. (voir la fig. 2b).

7. Positionner les contreplaques et les entretoises sur les boulons et

placer le tout dans les trous venant d'être percés.

8. Monter sans serrer les bras B sur les longerons du véhicule.

9. Monter la barre transversale C entre les supports B sur les points D,

monter l'ensemble sans serrer.

10. Monter la barre de la rotule y compris la prise électrique.

11. Serrer tous les boulons et écrous conformément au schéma.

12. Monter ce qui a été retiré.

grammer der skal anvendes.

1. Løsn reservehjulet.
2. Demonter de i figur 1 nævnte dele.
3. Fjern gummikapslerne ved de markerede punkter (jævnfør fig. 1).
4. Fjern ved kontaktområder mellem køretøjet og anhængertrækket det tilstedeværende kit eller voks.
5. Bor hullerne A 11 mm op og helt igennem (Jævnfør fig. 2a).
6. Forstør hullerne A til 18 mm (Jævnfør fig. 2b).
7. Anbring spændpladerne og afstandsrørene over boltene og anbring helheden i de netop borede huller.
8. Monter beslaget B løst på chassissrammen.
9. Monter tværvangen C mellem beslagene B på punkterne D, fastgør det hele med håndkraft.
10. Monter kuglestangen, inklusive kontaktplade.
11. Spænd alle bolte og møtrikker ifølge tegning.
12. Monter de fjernede dele.

Rådfør for demontering og montage af dele til køretøjet arbejdspladshåndbogen.

Rådfør for montage og montagemidler skitsen.

BEMÆRK:

- * Kontakt forhandleren i forbindelse med eventuelle påkrævede ændring(er) på køretøjet.
 - * Undervognsbehandlingen skal fjernes de steder hvor trækket ligger an mod bilen.
 - * Kontakt Deres forhandler for oplysninger om den maksimale trækraft og det tilladte kugletryk.
 - * **Vær forsigtig ikke at bore i ledninger-,bremse eller benzinslange**
 - * Fjern plasticpropperne "om de findes" fra de punktsvejsede møtrikker.
- * DENNE MONTERINGSVEJLEDNING SKAL MEDBRINGES VED SYN.

E INSTRUCCIONES DE MONTAJE:

Antes de comenzar el montaje por favor, verifique la placa descriptiva del enganche con el fin de determinar la figura correspondiente en la reseña de montaje.

1. Bajar la rueda de repuesto.
2. Retire las partes tal como se indica en la figura 1.
3. Retirar a la altura de los puntos indicados los tapones de goma (véase la fig. 1).
4. Retirar a la altura de las superficies de contacto del gancho de remolque con el vehículo el pegamento o la cera existentes.
5. Realice los agujeros A de parte a parte, con un diámetro de 11 mm. (Vea la fig. 2)
6. Agrandar los orificios A hasta 18 mm. (Vea la fig. 2b)
7. Situar las contratuercas y los tubos distanciadores sobre los tornillos y colocar el conjunto en los orificios que se acaban de taladrar.
8. Montar los soportes B en los largueros del chasis sin apretar del todo.
9. Coloque la viga transversal C entre los soportes B en los puntos D y colóquelo todo apretando a mano.
10. Montar la barra de la bola inclusive placa enchufe.
11. Apretar todos los tornillos y tuercas de acuerdo con los puntos del gráfico.
12. Montar lo retirado.

Consultar para el desmontaje y montaje de piezas del vehículo el manual de instalación de taller.

Consultar el croquis para el montaje y medios de fijación.

N.B.:

- * Para (una) eventual(es) adaptación(es) 'del vehículo' consúltese al concesionario.
- * Si en los puntos de fijación hay una capa de betún o anti-choque hay que quitarla.

© 498070/04-03-2008/7

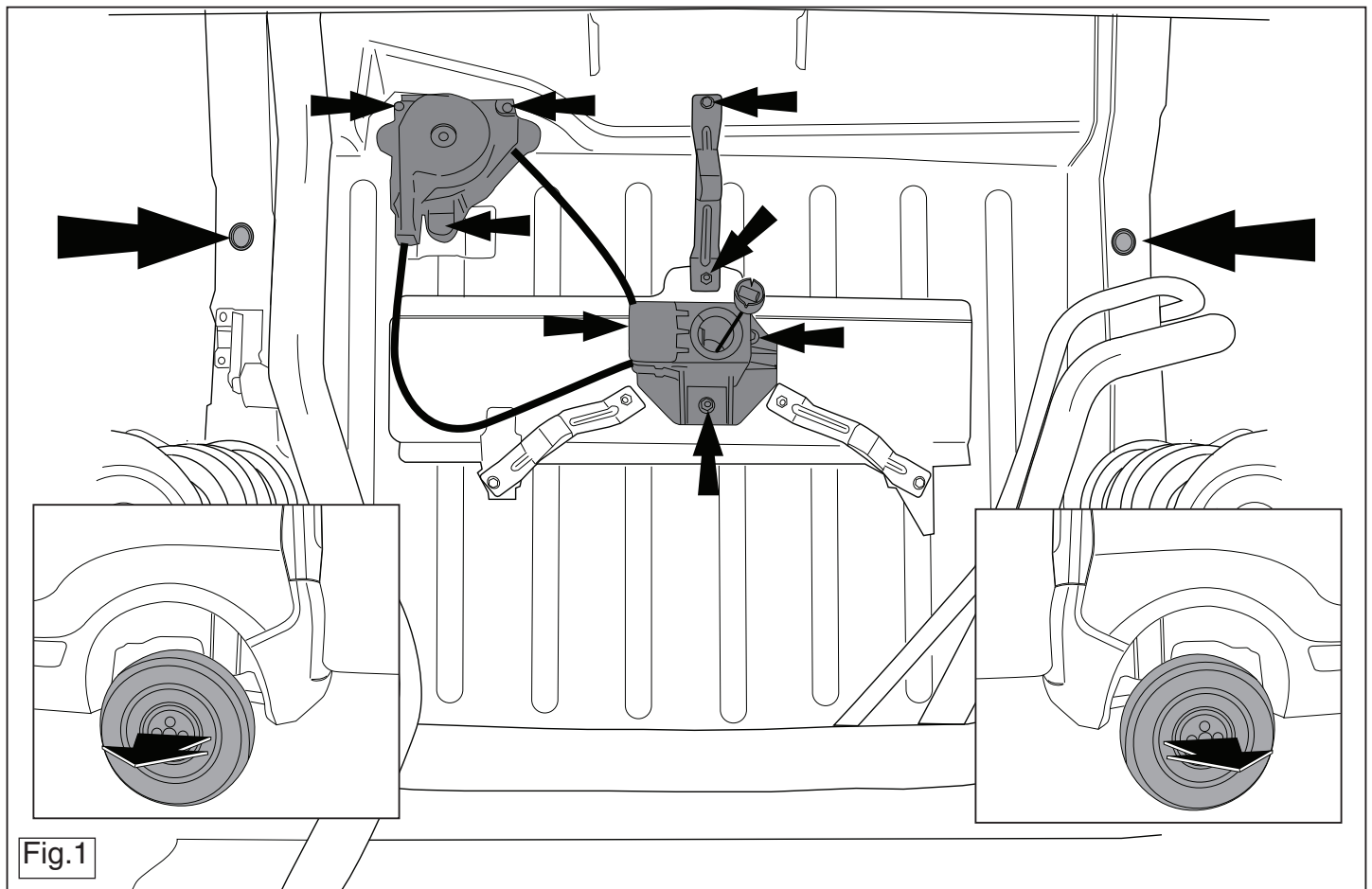

Fig.1

© 498070/04-03-2008/12

Перед тем, как начинать монтаж, требуется проверить таблицу с типом изделия для того, чтобы определить какую именно из иллюстраций в инструкции по установке нужно использовать.

- 1. Опустить запасное колесо.
- 2. Снять детали, указанные в рис. 1.
- 3. Удалить резиновые пробки в указанных точках (см. рис. 1).
- 4. Удалить имеющийся клей или парафин на месте сопряжения буксирного крюка с автомобилем.
- 5. Просверлить отверстие А диаметром 11 мм наковязь (см. рис. 2а).
- 6. Увеличить отверстие А до диаметра 18 мм (см. рис. 2б).
- 7. Поставить упорные конштейны и распорные втулки на болты, затем вставить все детали в только что просверленные отверстия.
- 8. Закрепить конштейны В на балках шасси, слегка затянув гайки.
- 9. Установить поперечный брус Е между опорами В в точках D, затянув крепежный материал не до конца.
- 10. Установить крюк с шаром, вместе со штатной платой.
- 11. Затянуть все болты и гайки в соответствии со значениями, указанными на рисунке.
- 12. Установить снятые ранее детали.

Для инструкции по снятию и установке деталей автомобиля, обращайтесь к руководству для работников гаражей.

Информацию о монтаже и средствах крепления вы найдете в схеме.

ВНИМАНИЕ:

- * Если требуются изменения конструкции транспортного средства, следуйте советам дилера автомобиля.
- * Если в точках крепления имеется слой битума или противомышьяковой материал, его следует удалить.
- * Сведение о максимальной допустимой массе буксирного прицепа вы можете получить у дилера автомобиля.
- * При сверлении следите за тем, чтобы не задеть электротягу и линии

* Consulte a su concesionario para el peso máximo de tracción y la presi-

ón de la bola admitida de su vehículo.

* **No agüjear cable de eléctrico, tubos de freno o gasolina**

* Retirar, si presentes, los capuchones de plástico de las tuercas de sol-

dadura por punto.

* Guardar estas instrucciones junto a la documentación del vehículo despu-

és del montaje del enganche.

I ISTRUZIONI PER IL MONTAGGIO:

Prima di iniziare il montaggio verificare la targhetta per determinare quale disegno, presente nelle istruzioni, è applicabile.

1. Fare scendere la ruota di scorta.
2. Smontare le parti indicate in figura 1.
3. Rimuovere i tappi in gomma dai punti indicati (vedi fig. 1).
4. Rimuovere il mastice o la cera presenti sulle superfici di contatto del gancio traino con il veicolo.
5. Praticare i fori A di 11 mm di diametro, da parte a parte (fig.2a)
6. Allargare i fori A a 18 mm (fig.2b).
7. Applicare le contropiastre e le bussole distanziatrici sui bulloni ed inserire il tutto nei fori appena praticati.
8. Montare la staffe B sulla parte del telaio dell'auto.
9. Montare la traversa C tra i sostegni B e fissarla manualmente in corrispondenza dei punti D.
10. Montare l'asta della sfera, completa di piastra di contatto.
11. Serrare tutti i dadi e bulloni alle coppie di serraggio indicate nel disegno.
12. Montare quanto rimosso.

Per lo smontaggio ed il montaggio dei componenti del veicolo consultare il manuale tecnico dell'officina.

Consultare il disegno per il montaggio ed i dispositivi di fissaggio.

PL INSTRUKCJA MONTAŻU:

Przed rozpoczęciem montażu należy sprawdzić tabliczkę znamionową, żeby ustalić, który z szablonów znajdujących się w instrukcji montażowej należy wykorzystać.

1. Opuścić w dół kolo zapasowe.

2. Zdemontować części zaznaczone na rysunku 1.

3. W oznaczonych miejscach usunąć gumowe nakładki (patrz rys. 1).

4. Usunąć w miejscu powierzchni stykających haka holowniczego z pojazdem znajdujący się tam kit lub wosk.

5. Wywiercić na wylot otwory A do 11 mm (patrz rys. 2a).

6. Powiększyć otwory A do 18 mm (patrz rys. 2b).

7. Umieścić przeciwnakładki i tulejki odległościowe na śrubach, a całość umieścić w wywierconych teraz otworach.

8. Zamocować luzny wspornik B do ramy w pojeździe.

9. Zamontować poprzecznicę C między wspornikami B w punktach D, całość lekko przymocować.

10. Zamontować drąg kuli wraz z płytą z gniazdem wykowym.

11. Dokręcić wszystkie śruby i nakładki zgodnie z rysunkiem.

12. Zamontować to co zostało usunięte.

* Questa istruzione di montaggio deve essere allegata ai documenti del veicolo dopo l'installazione del gancio.

* Rimuovere, se presenti, i coperchietti in plastica dai dadi di saldatura per punto.

* **Praticando i fori, prestare attenzione a non danneggiare i cavi elettrici, i cavi del freno e i condotti del carburante.**

* Vostro rivenditore autorizzato.

* Per il peso complessivo trattabile della Vostra vettura, consultate il

* Rimuovere lo strato di materiale isolante dai punti d'attacco.

* Fare il foratore.

* Per eventuali necessari adattamenti "del veicolo" si consiglia di consuli-

* Consultare il concessionario per il peso massimo di trazione e la presio-

* Consultare il manuale tecnico dell'officina.

* **Non perforare il cavo elettrico, i tubi del freno o la benzina**

* Rimuovere, se presenti, i tappeti in gomma dai punti indicati (vedi fig. 1).

* Rimuovere il mastice o la cera presenti sulle superfici di contatto del gancio traino con il veicolo.

* Praticare i fori A di 11 mm di diametro, da parte a parte (fig.2a)

* Allargare i fori A a 18 mm (fig.2b).

* Applicare le contropiastre e le bussole distanziatrici sui bulloni ed inserire il tutto nei fori appena praticati.

* Montare la staffa B sulla parte del telaio dell'auto.

* Montare la traversa C tra i sostegni B e fissarla manualmente in corrispondenza dei punti D.

* Montare l'asta della sfera, completa di piastra di contatto.

* Serrare tutti i dadi e bulloni alle coppie di serraggio indicate nel disegno.

* Montare quanto rimosso.

© 498070/04-03-2008/11

podręcznikiem warsztatowym.

**Co do montażu i środków montażowych zapoznać się ze schematem.
Co do montażu i demontażu zdejmowanej kuli zapoznać się z
złączoną instrukcją montażu .**

Wskazówki:

- Po przejechaniu 1000 km dokręcić wszystkie elementy skręcane.
- **Podczas ewentualnych odwiertów upewnić się czy w pobliżu nie znajdują się przewody instalacji elektrycznej, przewody hydrauliczne lub przewody paliwowe.**
- Wszystkie ubytki powłoki lakierniczej zabezpieczyć przed korozją.
- Należy wyjąć ewentualne plastikowe zaślepki w punktach przyspawanych nakrętek.
- Stosować nakrętki oraz śruby gatunkowe dostarczone w komplecie.
- Utrzymywać kulę w czystości, oraz pamiętać o regularnym jej smarowaniu.
- Hak holowniczy zarejestrować w stacji diagnostycznej.

Zastosowanie się do powyższych wskazań gwarantuje Państwu bezpieczeństwo, niezawodność i sprawność naszego wyrobu przez cały okres jego użytkowania.

SF ASENNUSOHJEET:

Ennen asennusta, selvitä tyypikilvestä, mikä asennusohjeen piirros koskee kyseistä autoa

1. Laske varapyörä alemmaksi.
2. Irrota kuvassa 1 mainitut osat.
3. Poista kumisuojuukset merkityistä kohdista (ks. kuva 1).
4. Poista mahdollinen kitti ja vaha kohdista, joissa vetokoukku on kosketuksissa ajoneuvoon.
5. Pora reiät A kokonaan läpi noin 11 mm suuruisiksi (ks. kuva 2a).
6. Suurena reiät A noin 18 mm:n suuruisiksi. (ks. kuva 2b).
7. Aseta taustalevyt ja välirenkaat pulttien ylitse ja kiinnitä ne kaikki juuri porattuihin reikiin.

6. Zvětšete otvory A do 18mm. (Viz obr. 2b)
7. Nastavte zadní destičky a rozpěrné trubičky nad šrouby a umístěte tuto sestavu do právě vyvrtaných otvorů.
8. Připevněte svorky B volně na nosníky rámu vozidla.
9. Umístěte příčný nosník C mezi podpěry B k bodům D a utáhněte ručně tento celek.
10. Připevněte kulovou tažnou hlavici včetně destičky se zásuvkou.
11. Utáhněte všechny matice a šrouby kroutivou silou uvedenou ve výkrese.
12. Připevněte odstraněnou část.

Před demontáží a montáží eásti vozidla konzultujte montážní příruku.

Montážní pokyny a metoda připevnění dle nártu.

DŮLEŽITÉ

- * Pokud je potřeba provést na voze úpravy, obraťte se na svého prodejce.
- * Pokud je místo montáže opatřeno asfaltovým nátěrem nebo vrstvou nátěru snižující hluk, odstraňte je.
- * Pro informaci o maximálním nákladu povoleném k tažení se obraťte na svého prodejce.
- * **Při vrtání dbejte zvýšené pozornosti, zejména co se týče elektrických, brzdových a palivových kontaktů.**
- * Pokud jsou na maticích bodového svařování plastová víčka, odstraňte je.
- * Po montáži uschovejte tento manuál k ostatním dokladům vozidla.

H SZERELÉSI ÚTMUTATÓ:

Mielőtt rögzítené az eszközt, ellengrizzza a típusáblát, hogy a rögzítési útmutató alapján melyik ábra alkalmazandó.

1. Engedje le a pótkereket.
2. Távolítsa el az 1. ábrán megadott részeket.
3. Távolítsa el a gumi védőfedelelet a feltüntetett pontokban (lásd az 1.ábrát).

8. Kiinnitá kannattimet B löyhästi paikalleen alustapalkkeihin.
9. Kiinnitá poikittaispalkki C tukien B väliin kohtiin D, kiinnitá kaikki käsin.
10. Kiinnitá kuulavetolaite (hitch) sekä pistorasialevy.
11. Kiristä kaikki pultit ja mutterit piirroksen mukaisesti.
12. Kiinnitá irrotetut osat.

Ajoneuvon osien purkamis- ja asennusohjeet, ks. työpaikalla käytetty käsikirja.

Asennus- ja kiinnitysohjeet, ks. piirros.

TÄRKEÄÄ:

- * "Ajoneuvoa" koskevasta mahdollisesta tarpeellisesta sovellutuksesta/sovellutuksista on kysyttävä neuvoa jälleenmyyjältä.
- * Mikäli kiinnityskohdissa on bitumi- tai tärinänestokerros, se on poistettava.
- * Auton vetämää sallittua enimmäiskuormitusta on tiedusteltava jälleenmyyjältä.
- * **Porattaessa on huolehdittava siitä, että ei jouduta kosketuksiin sähkö-, jarru- tai polttoainejohtojen kanssa.**
- * Poista, "mikäli olemassa", pistehitsausmuttereiden muovisuojuukset.
- * Nämä asennusohjeet on asennuksen jälkeen säilytettävä yhdessä ajoneuvoa koskevien papereiden kanssa.

CZ POKYNY K MONTÁŽI:

Před instalací je nutno zkontrolovat typový štítek, abyste zjistili, který nářes v pokynech pro instalaci máte použít.

1. Spusťte rezervu.
2. Sejměte díly vyznačené na obrázku 1.
3. Odstraňte gumové víčko dle návodu (viz schéma 1).
4. Odstraňte jakýkoliv vosk nebo lepidlo z místa spojení tažné s vozidlem.
5. Provrťteje otvory A o průměru 11mm. (Viz obr. 2a)

© 498070/04-03-2008/9

4. Távolítsa el az összes kenőanyagot illetve ragasztót a vontatórúd a járművel érintkező részeinél.
5. Fúrjon 11 mm átmérőjű átmenő furatokat az A jelű pontokon (lásd a 2a. ábrát).
6. Nagyobbítsa az A lyukakat 18 mm-re (lásd a 2b. ábrát).
7. Helyezze az alátéteket és a távolságtartó csöveket a csavarok fölé és helyezze az alkatrészeket az éppen kifúrt lyukakba.
8. Illessze lazán a A tartókat az autó rámarúdjához.
9. Illessze az C keresztartót az B tartók közé az D pontokban, majd húzza meg ujjal a rögzítéseket.
10. Helyezze fel a gömb alakú rögzítőt, az illesztőlemezzel együtt.
11. Szorítsa be az összes anyát és csavart a rajzon feltüntetett csavarónyomatékig.
12. Helyezze vissza az eltávolított elemet.

A szétszerelés és a jármű alkatrészek összeillesztése érdekében, lásd a munkahelyi kézikönyvet.

Az összeillesztési utasítás és a csatlakozási eljárás érdekében, lásd a rajtot.

FONTOS

- * Amennyiben a gépkocsin módosításra van szükség, kérjünk felvilágosítást kereskedőnkől.
- * Amennyiben a csatlakozási pontok bitumennel, vagy zajcsökkentő anyaggal van bevonva, ezeket távolítsuk el.
- * A jármű által maximálisan vontatható megengedett teher mértékéről tájékozódjunk kereskedőnkől.
- * **Fúrás során ügyeljünk arra, hogy elkerüljük az elektromos, a fék- és az üzemanyag-vezetéseket.**
- * Amennyiben ponthegesszel rögzített anyákkal találkozunk, vegyük le róluk a mianyag sapkát.
- * A felszerelés után az útmutatót őrizzük a gépjármű papírjaival együtt.

© 498070/04-03-2008/10