

Fitting instructions

Make: Mercedes Benz
M-Class; 2005->

Type: 4433

Permanently
linked to
quality

Couplingsclass: A50-X



94/20/EC



e11 00-5922

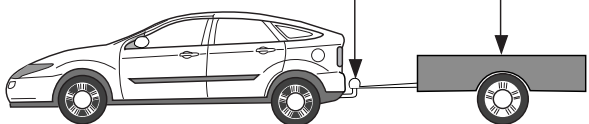

Max. mass trailer : 3500 kg

Max. vertical load : 140 kg

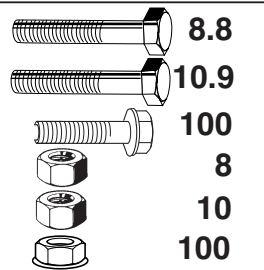

	8.8
	10.9
	100
	8
	10
	100

D-Value: 15,4 kN

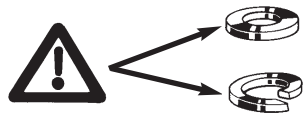

Torque settings for nuts and bolts (8.8)

M12 **19 71 Nm (self-locking)**

Torque settings for nuts and bolts (10.9)

M10 **17 60 Nm (self-locking)**

M16 **24 250 Nm (self-locking)**

Torque settings for flanged bolts and flanged nuts (100)

M10 **17 85 Nm (self-locking)**

0km **+** **1000km**

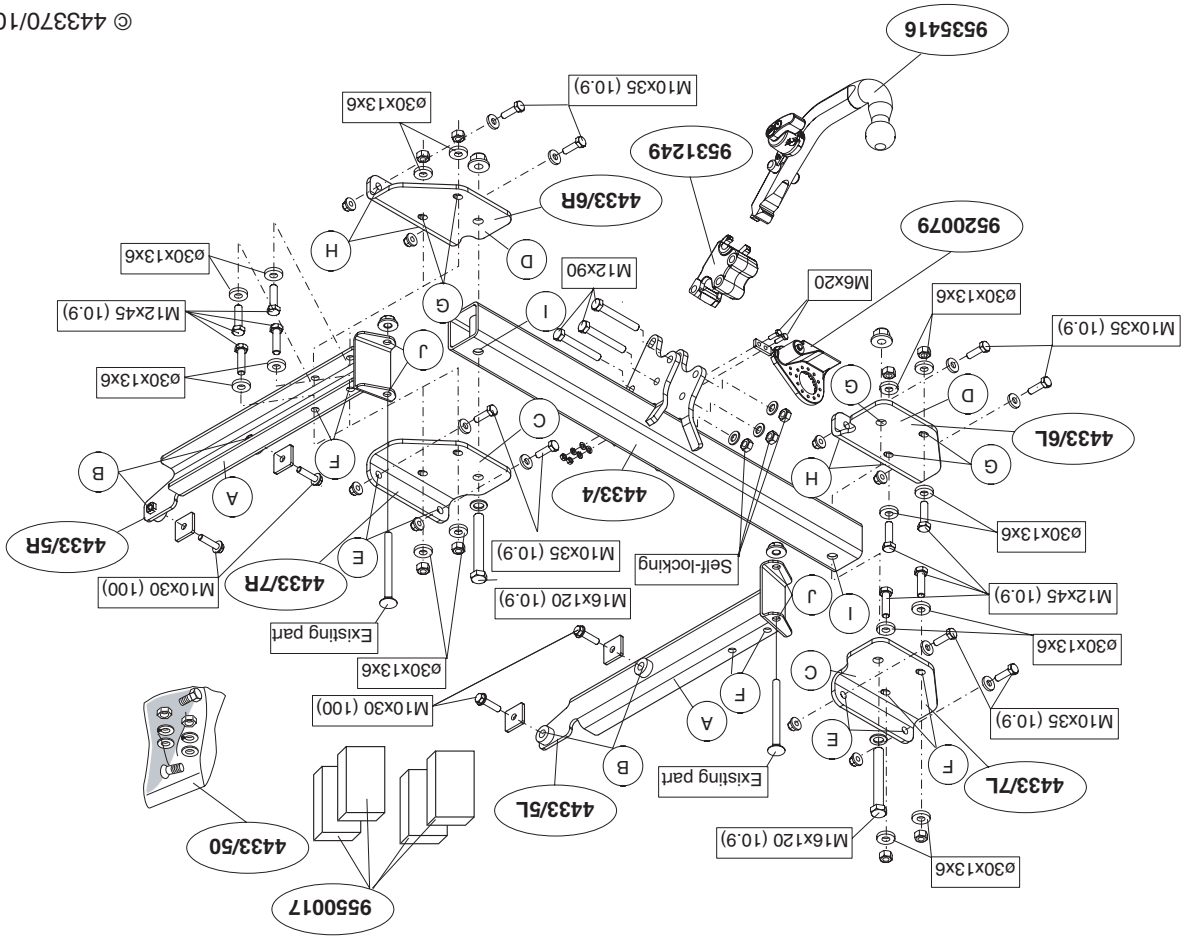

1. Demonteer de zijpanelen uit de bagageruimte.
2. Maak de bodenvloer in de bagageruimte vrij.
3. Demonteer de bumper. Zie figuur 1.
5. Zaag een deel overeenkomstig figuur 2 in het midden aan de onderzijde uit de bumper.
6. Demonteer het bumperbinnenwerk inclusief de bumpersteunen. Zie figuur 3.
7. Demonteer de bumpersteunen links en rechts van het bumperbinnenwerk. Deze komen te vervallen. Zie figuur 3.
9. Plaats de steunen A van de trekhaak in de linker en rechter chassisbalk en bevestig deze op de punten B, monteer het geheel los-vast.
10. Plaats de vier PE schuimblokken als afdichting in de chassisbalken. Zie figuur 4.
11. Plaats de steunen C en bevestig deze op de punten E en F, monteer het geheel los-vast.
12. Plaats het balkgedeelte, inclusief de steunen D en bevestig deze t.p.v. de punten I, G en H.
13. Monteer het kogelhuis.
14. Monteer de wegklapbare stekkerplaat.
15. Monteer het bumperbinnenwerk op de steunen A op de punten J.
16. Draai alle bouten en moeren overeenkomstig tabel vast.
17. Monteer het verwijderde.

Raadpleeg voor demontage en montage van voertuig onderdelen het werkplaats handboek.

Raadpleeg voor montage en bevestigingsmiddelen de schets.

Raadpleeg voor montage en demontage van het afneembare kogelstelsel de bijgevoegde montagehandleiding.

BELANGRIJK:

* Voor eventueel noodzakelijke aanpassing(en) "van het voertuig" dient men de dealer te raadplegen.

* Indien op de bevestigingspunten een bitumen of anti-dreunlaag aanwezig is, dient deze verwijderd te worden.

* Voor de max. toegestane massa, welke uw auto mag trekken, dient u uw dealer te raadplegen.

*** Bij het boren dient men er zorg voor te dragen, dat elektriciteits-, rem- en brandstofleidingen niet worden geraakt.**

* Verwijder "indien aanwezig" de plastic dopjes uit de puntlasmoeren.

* Deze handleiding dient na montage bij de voertuigpapieren gevoegd te worden.

1. Remove the side panels from the luggage compartment.
2. Clear the boot and floor.
3. Remove the bumper. See figure 1.
5. Saw a section out of the middle of the underside of the bumper as shown in fig 2.
6. Remove the bumper inner fittings, including the bumper supports. See figure 3.
7. Remove the bumper supports from left and right along with the bumper inner fittings. They will no longer be needed. See figure 3.
9. Position support A of the tow bar into the left and right chassis member and attach them at points B, then fit the whole thing without fully tightening.
10. Place the four PE foam blocks as spacers in the chassis members. See figure 3.
11. Position the supports C and attach them at points E and F, then fit the whole thing without fully tightening.
12. Position the member section, including the supports D, and attach them at points I, G and H.
13. Fit the ball housing.
14. Fit the foldaway socket plate.
15. Fit the bumper inner fittings to the supports at points J.
16. Tighten all nuts and bolts to the torque indicated in the table.
17. Fit the section removed.

© 443370/10-04-2006/3



Dispositivo di traino tipo: 4433
 Per autoveicoli: Mercedes Benz M- Class; 2005->
 Tipo funzionale:

Classe e tipo di attacco: A50-X
 Omologazione: e11 00-5922
 Valore D: 15,4 kN
 Carico Verticale max. S: 140 kg
 Larghezza rimorchiabile per Caravan e T.A.T.S.: 2,45m vedere CARTA di CIRCOLAZIONE VEICOLO (motrice) + 70 cm = ..arrotondare ai 5 cm superiore (vedi D.M.28/05/85)
 Massa rimorchiabile: vedi carta di circolazione dell' autoveicolo

Per verificare l'idoneità del dispositivo di traino omologato a norma CEE 94/20, all'installazione sulla vettura su cui si intende procedere al montaggio, compilare la seguente formula (se necessario declassare la massa rimorchiabile):

$$D = \frac{T \times C}{T + C} \times 0,00981 = \dots\dots\dots \text{kN}$$

dove: T= Massa Complessiva Max. della motrice (in kg)
 C= Massa Rimorchiabile Max. della motrice (in kg)

DA COMPILARE PER IL COLLAUDO

DICHIARAZIONE DI CORRETTO MONTAGGIO: la sottoscritta Ditta dichiara di aver montato in maniera corretta ed in conformità/ alle prescrizioni sia del costruttore del veicolo che del costruttore del dispositivo stesso il seguente dispositivo di attacco meccanico:

tipo:.....
 Il dispositivo di attacco sopra indicato è stato installato su autoveicolo
 modello:.....
 targa:.....
 Data:.....

TIMBRO e FIRMA

Si dichiara inoltre di aver informato l'utente del veicolo sull'USO e MANUTENZIONE del dispositivo stesso.

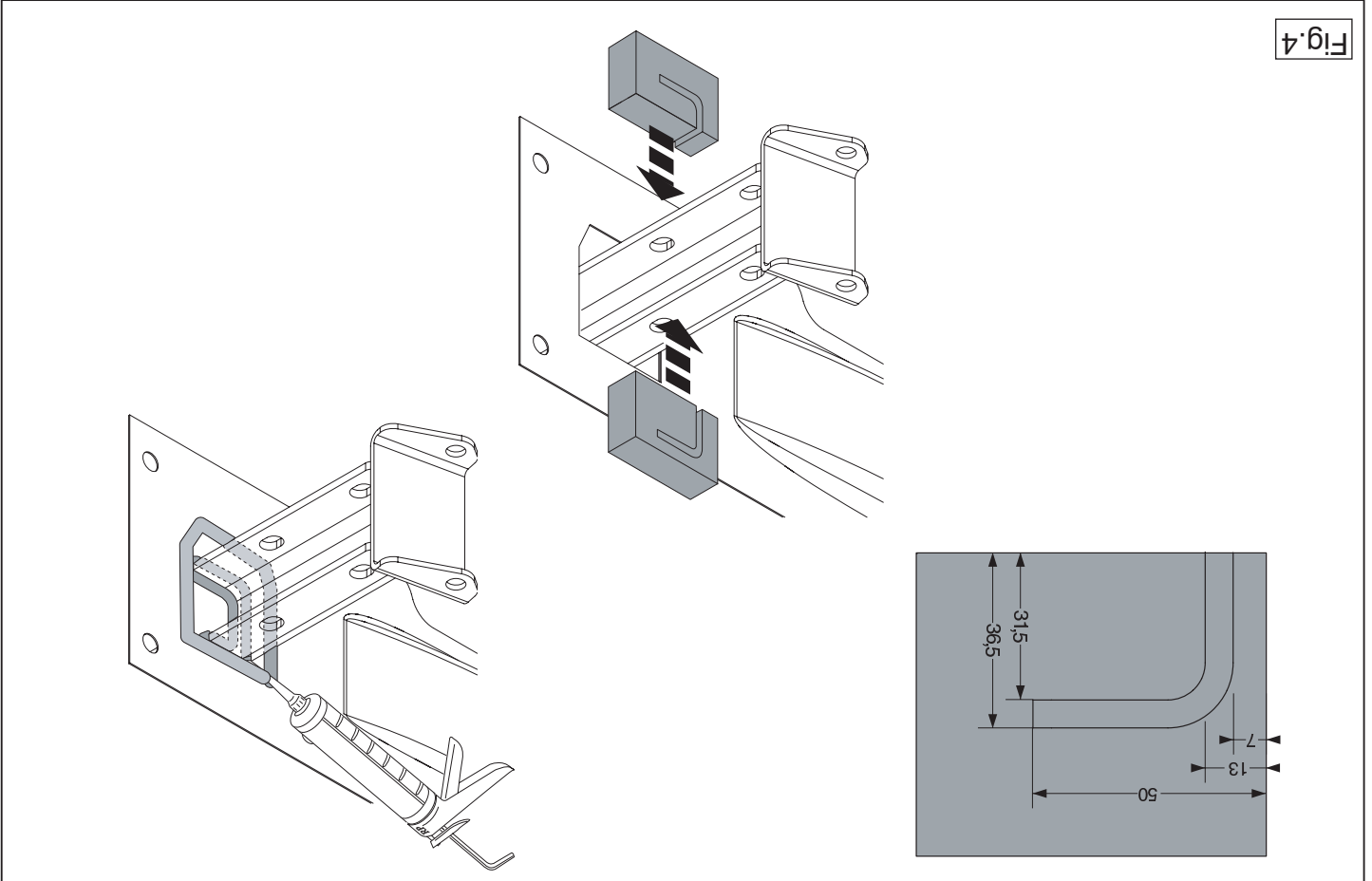

Fig.4

For dismantling and fitting the vehicle parts, see the site handbook. For fitting instructions and attachment method, see drawing. See the assembly manual supplied for instructions on fitting the removable ball system.

NOTE:

* Should this installation process entail the cutting of the bumper – conformation MUST be obtained by the installation engineer of the customer's acceptance prior to completion. Brink International do not accept responsibility for any matters arising as a result of this miscommunication.

D MONTAGEANLEITUNG:

- * The dealer should be consulted for possible necessary adjustment(s) "of the vehicle".
- * Remove the insulating material from the contact area of the fitting points.
- * Consult your dealer for the maximum tolerated pull weight and ball hitch pressure of your vehicle.
- * Do not drill through electrical, brake- or fuel lines.
- * Remove (if present) the plastic caps from the spot welding nuts.
- * This fitting instruction has to be enclosed in the vehicle documents after fitting the towbar.

1. Die Seitenwände aus dem Kofferraum entfernen.
2. Den Fußboden im Kofferraum frei machen.
3. Die Stoßstange abmontieren. Siehe Abbildung 1.
5. Auf der Unterseite der Stoßstange einen Teil aus der Mitte gemäß Abbildung 2 heraus schneiden.
6. Die Stoßstangeninnenverkleidung einschließlich Stoßstangenhalterungen abmontieren. Siehe Abbildung 3.
7. Die Stoßstangenhalterungen links und rechts von der Stoßstangeninnenverkleidung abmontieren. Diese werden nicht mehr benötigt. Siehe Abbildung 3.

HINWEISE:
Für die Montage und Demontage des abnehmbaren Kugelsystems die beiliegende Montageanleitung zu Rate ziehen.

Für die Demontage und Montage von Fahrzeugteilen das Werkstatthandbuch zu Rate ziehen.
Für die Montage und die Befestigungsmittel die Skizze zu Rate ziehen.

9. Die Halterungen A der Anhängervorrichtung in das linke und rechte Langsträger einsetzen und bei den Punkten B befestigen. Alles halbfest montieren.
10. Die vier PE-Schaumböcke als Dichtung in den Fahrgestellträger einsetzen. Siehe Abbildung 4.
11. Die Halterungen C anlegen und befestigen und bei den Punkten E und F befestigen. Alles halbfest montieren.
12. Den Trägerteil einschließlich Halterungen D einsetzen und bei den Punkten I, G und H befestigen.
13. Das Kugelgehäuse montieren.
14. Die wegklappbare Steckdosenplatte montieren.
15. Die Kunststoffinnenverkleidung auf die Halterungen A bei den Punkten J montieren.
16. Alle Schrauben und Muttern gemäß den Angaben in der Tabelle festziehen.
17. Das Entfernte montieren.

- * Für (eine) eventuell erforderliche Anpassung(en) "des Fahrzeugs" ist der Händler zu Rate zu ziehen.
- * Im Bereich der Anlageflächen muß Unterbodenschutz, Hohlraumkonservierung (Wachs) und Antiröhrrahmaterial entfernt werden.
- * Vor dem Bohren prüfen, daß keine, dort eventuell vorhandene Leitungen beschädigt werden können.
- * Alle Bohrspäne entfernen und gebohrte Löcher gegen Korrosion schützen.
- * Entfernen Sie "falls vorhanden", die Plastikabdeckungen von den Punktschweißmuttern.

* Für das höchstzulässige Zuggewicht und der erlaubte Kugeldruck Ihres Fahrzeugs ist Ihr Händler zu befragen.

* Die Quetschmuttern müssen nach einem späteren lösen der Muttern gegen neue ausgetauscht werden, da ansonsten die Sicherungswirkung nicht mehr garantiert ist!

F INSTRUCTIONS DE MONTAGE:

1. Déposer les panneaux latéraux du coffre.
2. Dégager le plancher du coffre.
3. Démonter le pare-chocs. Voir la figure 1.
5. Scier au centre de la partie inférieure du pare-chocs une partie correspondant à la figure 2.
6. Démonter la garniture du pare-chocs ainsi que les supports du pare-chocs. Voir la figure 3.
7. Démonter les supports du pare-chocs à gauche à droite de la garniture. Ils ne seront plus utilisés. Voir la figure 3.
9. Positionner les supports A de l'attache-remorque dans le longeron de châssis à gauche et à droite et les fixer à l'emplacement des points B, monter l'ensemble sans serrer.
10. Placer les quatre blocs de mousse en polyester en guise de colmatage dans les longerons de châssis. Voir la figure 4.
11. Positionner les supports C et les fixer à l'emplacement des points E et F, monter l'ensemble sans serrer.
12. Positionner la poutre ainsi que les supports D et les fixer à l'emplacement des points I, G et H.
13. Monter le logement de la rotule.
14. Monter la prise électrique escamotable.
15. Monter la garniture du pare-chocs sur les supports A à l'emplacement des points J.
16. Serrer tous les boulons et écrous conformément au tableau.
17. Monter ce qui a été retiré.

Pour le montage et le démontage des pièces du véhicule, consulter la notice du fabricant.

Consulter le croquis pour voir le montage et les moyens de fixation.

Pour le montage et le démontage de la rotule amovible, consulter la notice de montage jointe.

REMARQUE:

- * Pour une/des adaptations indispensables sur le véhicule, veuillez consulter le concessionnaire.
- * Enlever la couche de bitume ou d'anti-tremblement qui recouvre éventuellement les points de fixation.
- * Pour connaître le poids de traction maximum et le poids en flèche sur la rotule autorisée du véhicule, veuillez consulter votre concessionnaire.
- * **Veiller en perçant à ne pas endommager les conduites de électrique, de frein et de carburant.**
- * Retirer "si présents" les embouts en plastique des écrous de soudure par point.
- * Cette notice de montage doit être conervée à bord du véhicule après montage de l'attelage.

S MONTERINGSANVISNINGAR:

1. Demontera sidopanelerna ur bagageutrymmet.
2. Frigör golvet i bagageutrymmet.
3. Demontera stötfångaren. Se figur 1.
5. Såga ut en del ur mitten av stötfångarens undersida enligt figur 2.
6. Demontera kofångarens innanmäte inklusive stagen. Se figur 3.
7. Demontera till höger och vänster stötfångarens stag från innanmätet. Dessa förfaller. Se figur 3.
9. Placera dragkrokens stag A i den högra och vänstra chassibalken och fäst dem vid punkterna B, fäst sedan det hela utan att dra åt ordentligt.
10. Placera de fyra PE-skumblocken som tätning i chassibalkarna. Se figur 4.
11. Placera stagen C och fäst dem vid punkterna E och F, fäst sedan det hela utan att dra åt ordentligt.
12. Placera balkdelen, inklusive stöden D, och fäst dem vid punkterna I, G och H.
13. Montera kulhuset.

© 443370/10-04-2006/5

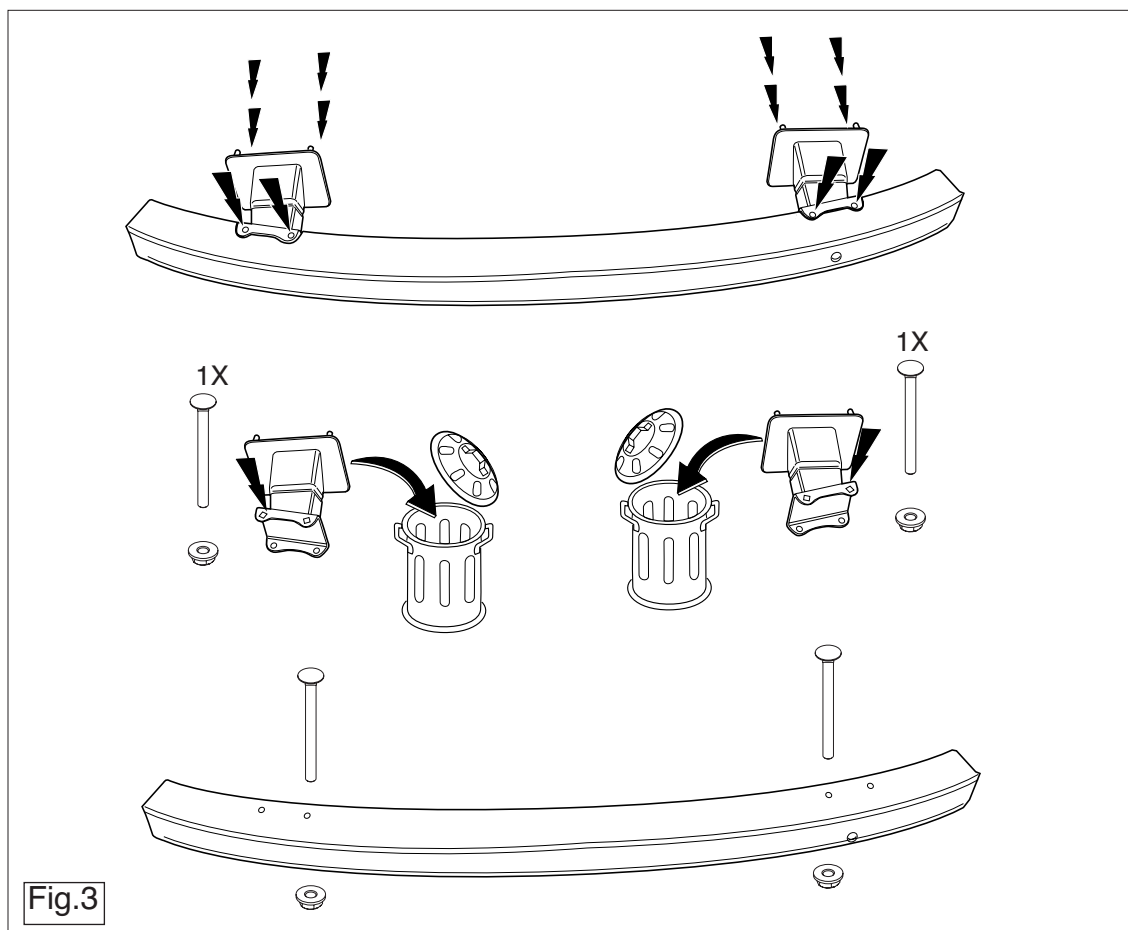

© 443370/10-04-2006/14

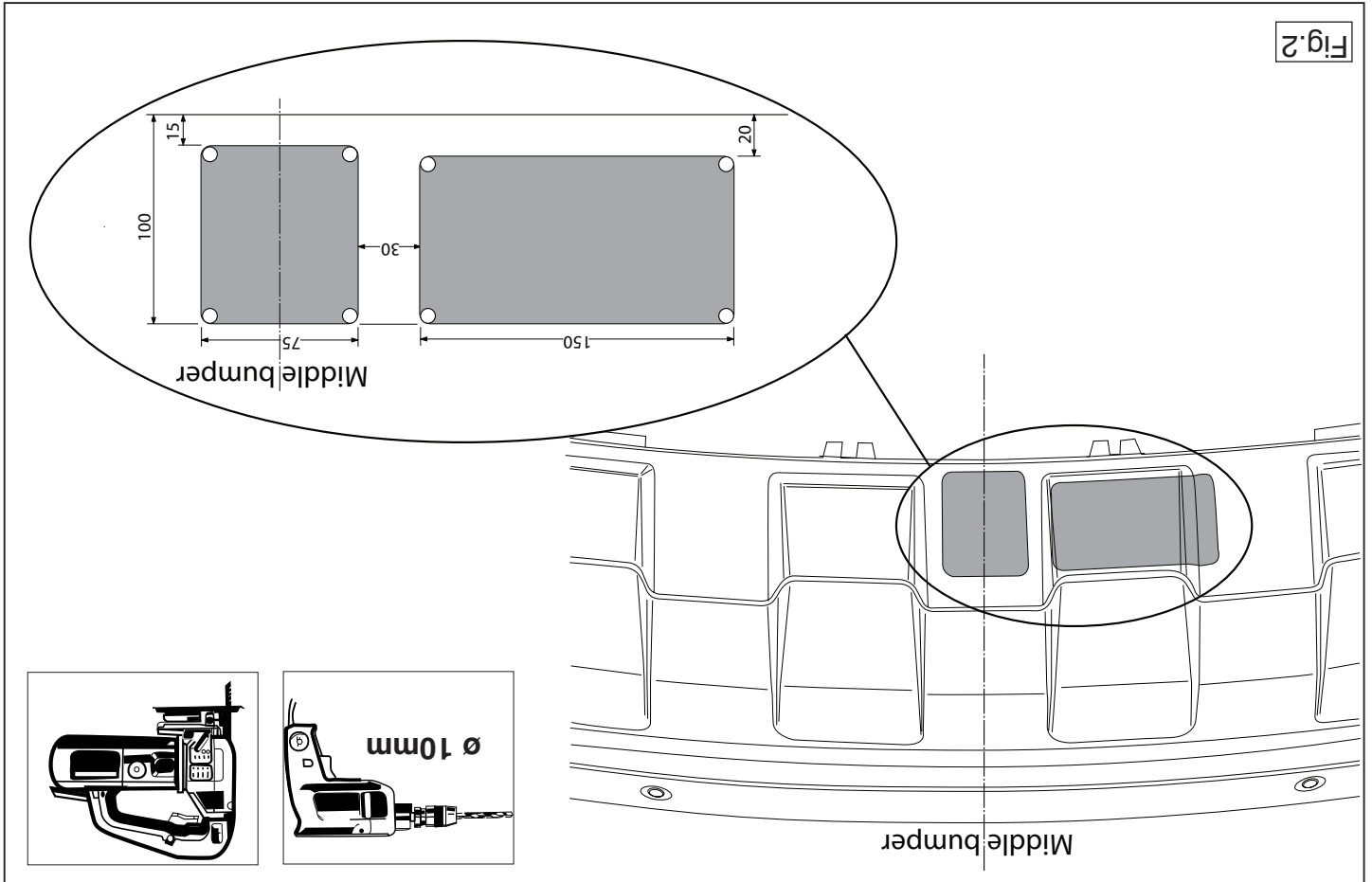

Fig.2

14. Montera den fallbara kontaktpattan.
 15. Montera stötfångarens inmanöte på stagen A vid punkterna J.
 16. Momentdrag alla skruvar och muttrar enligt tabellen.
 17. Montera det som avlägsnats.
- Se verkstadsboken för demontering och montering av fordonets delar.**
- Se skissen för montering och monteringsmaterial.**
- Se de bifogade monteringsanvisningarna för montering och demontering av det löstagbara kulsystemet.**

OBS:

- * Kontakta återförsäljaren om fordonet eventuellt bör modifieras.
- * Om det finns ett bitumen- eller stötdämpande lager vid kontaktytor skall detta avlägsnas.
- * Kontakta din återförsäljare för ditt fordon's max. dragvikt och tillåtna kullryck.
- * Vid borring skall man se till att elektrisk-, broms- och bränsleledningarna inte skadas.
- * Avlägsna de små plastlocken - om dessa finns - från punktsvetsmuttrarna. Efter att draget är monterat, placera monteringsanvisningen tillsammans med bilens övriga dokument.

DK

MONTAGEVEJLEDNING:

1. Demonter sidepanelerne fra bagagerummet.
2. Ryd bunden i bagagerummet.
3. Demonter kofangeren. Se fig. 1.
5. Sav en del ud af kofangeren midt på undersiden jf. fig. 2.
6. Demonter kofangerinderskykket, inklusive kofangerstøtterne.
7. Demonter kofangerstøtterne til venstre og højre på kofangerinderskykket. Disse bliver overflødige. Se fig. 3.
9. Anbring støtterne A fra anhængertrækket i den venstre og højre chassissavange og monter disse ved punkterne B monter det hele manuelt.

E

INSTRUCCIONES DE MONTAJE:

1. Desmontar los paneles laterales del maletero.
 2. Despejar el suelo en el maletero.
 3. Desmontar el parachoques. Véase la figura 1.
 5. Serrar una parte de acuerdo con la figura 2 en el centro del lado inferior.
- * Denne monteringsvejledning skal medbringes ved syn.
- * Fjern plastikpropperne "om de findes" fra de punktsvetsede møtrikker.
- * Vær forsigtig ikke at bore i ledninger-,bremse eller benzinslange og det tilladte kugletryk.
- * Kontakt Deres forhandler for oplysninger om den maksimale trækraft mod bilen.
- * Undervognsbehandlingen skal fjernes de steder hvor trækkeet ligger an ændring(er) på køretøjet.
- * Kontakt forhandleren i forbindelse med eventuelle påkrævede

BEMÆRK:

- den vedlagte montagevejledning.
- Rådør for montage og montage midler skitsen.**
- Rådør for montage og demontering af det aftagelige kuglesystem i rådørhåndbogen.**
- Rådør for demontering og montage af dele til køretøjet arbejdsplanen.**

10. Anbring de fire FE-skumblokke som ardsækning i chassissavangerne. Se fig. 4.
11. Anbring støtterne C og monter disse ved punkterne E og F monter det hele manuelt.
12. Anbring bjælkelederen, inklusiv støtterne D, og monter disse ved punkterne I, G og H.
13. Monter kuglehuset.
14. Monter klapkontaktpladen.
15. Monter kofangerinderskykket på støtterne A ved punkterne J.
16. Spænd alle bolte og møtrikker jf. tabellen.
17. Monter de fjernede dele.

rior del parachoques.

6. Desmontar el armazón interior del parachoques inclusive los soportes de parachoques.
7. Desmontar los soportes del parachoques a la izquierda y a la derecha del armazón interior del parachoques. Los mismos quedan anulados. Véase la figura 3.
9. Instalar los soportes A del gancho de remolque en el larguero de chasis izquierdo y derecho y fijarlos a la altura de los puntos B, montar el conjunto sin apretar mucho.
10. Instalar los cuatro bloques de espuma PE para sellar los largueros del chasis. Véase la figura 4.
11. Colocar los soportes C y fijarlos a la altura de los puntos E y F, montar el conjunto sin apretar mucho.
12. Coloque la parte del larguero, incluyendo los soportes D, y fíjelos en los puntos I, G y H.
13. Montar la caja de la bola.
14. Montar la placa enchufe batiente.
15. Montar el armazón interior del parachoques sobre los soportes A a la altura de los puntos J.
16. Apretar todos los tornillos y tuercas de acuerdo con los puntos de la tabla.
17. Montar lo retirado.

Consultar para el desmontaje y montaje de piezas del vehículo el manual de instalación de taller.

Consultar el croquis para el montaje y medios de fijación.

Consultar para el montaje y desmontaje del sistema de la bola extraíble las instrucciones de montaje adjuntas.

N.B.:

- * Para (una) eventual(es) adaptación(es) 'del vehículo' consúltese al concesionario.
- * Si en los puntos de fijación hay una capa de betún o anti-choque hay que quitarla.
- * Consulte a su concesionario para el peso máximo de tracción y la pre-

sión de la bola admitida de su vehículo.

*** No agujerear cable de eléctrico, tubos de freno o gasolina"**

* Retirar, si presentes, los capuchones de plástico de las tuercas de soldadura por punto.

* Guarde estas instrucciones junto a la documentación del vehículo después del montaje del enganche.

I ISTRUZIONI PER IL MONTAGGIO:

1. Smontare i pannelli laterali dal bagagliaio.
2. Liberare il fondo del bagagliaio.
3. Smontare il paraurti. Vedi figura 1.
5. Segare via la parte indicata in figura 2 dalla parte centrale inferiore del paraurti.
6. Smontare l'anima ed i sostegni del paraurti.
7. Smontare i sostegni del paraurti a sinistra e a destra dell'anima del paraurti. Questi pezzi non dovranno più essere montati. Vedi figura 3.
9. Inserire i sostegni A del gancio traino nel montante sinistro e destro del telaio e fissarli manualmente in corrispondenza dei punti B.
10. Inserire i quattro blocchi di polistirolo espanso nei montanti del telaio per chiuderli. Vedi figura 4.
11. Posizionare i sostegni C e fissarli manualmente in corrispondenza dei punti E ed F.
12. Posizionare la traversa, comprensiva dei sostegni D, e fissarla in corrispondenza dei punti I, G ed H.
13. Montare l'alloggiamento della sfera.
14. Montare il portapresa a scomparsa.
15. Montare l'anima del paraurti sui sostegni A in corrispondenza dei punti J.
16. Serrare tutti i dadi e bulloni alle coppie di serraggio indicate in tabella.
17. Montare quanto rimosso.

Per lo smontaggio ed il montaggio dei componenti del veicolo consultare il manuale tecnico dell'officina.

Consultare il disegno per il montaggio ed i dispositivi di fissaggio. Per il montaggio e lo smontaggio del sistema a sfera rimovibile, con-

© 443370/10-04-2006/7

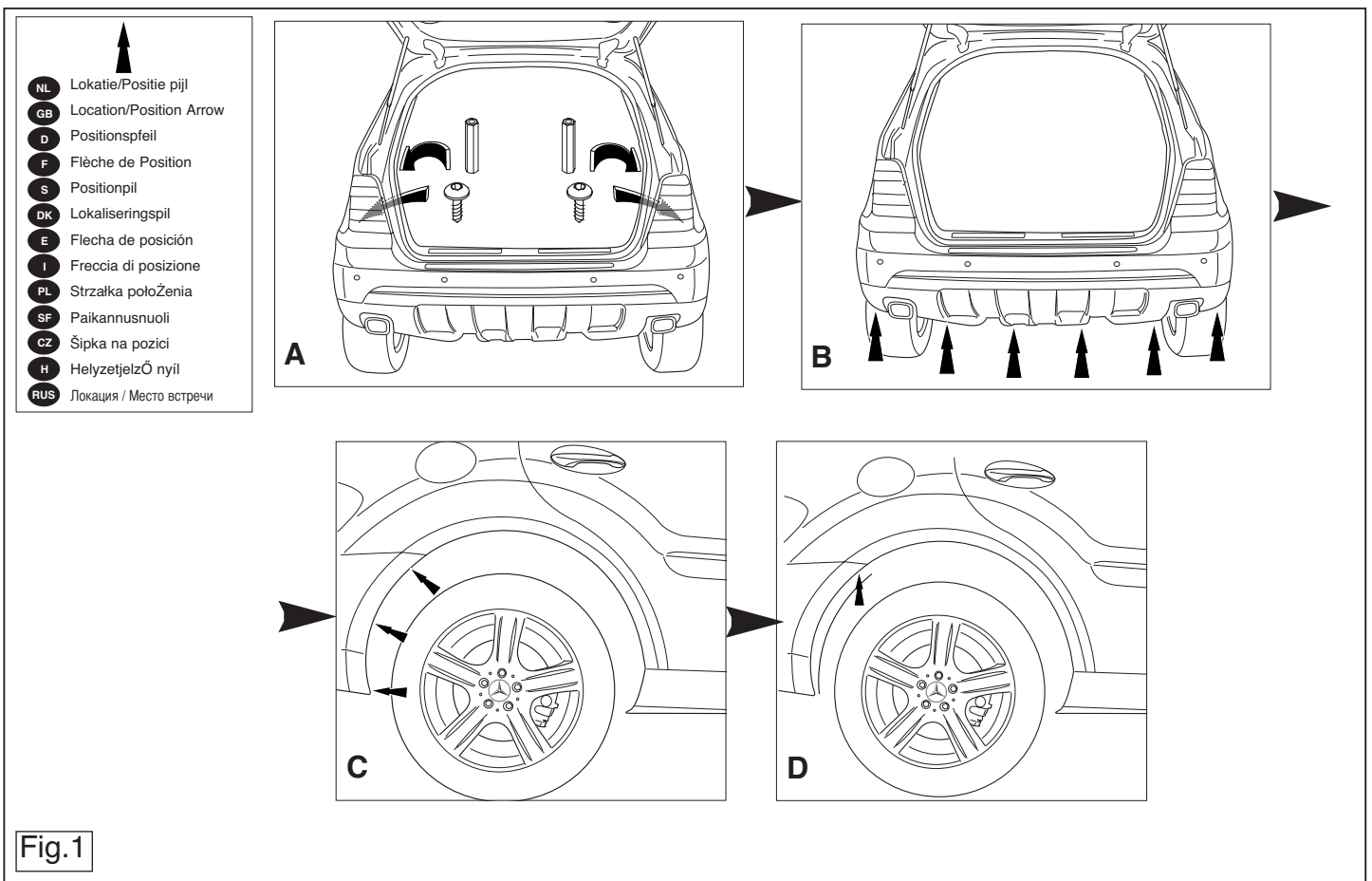

© 443370/10-04-2006/12

1. Irtoa sivupaneelit tavaratilaista.
2. Siivota tavaratilan pohja.
3. Irrota puskuri. Ks. kuva 1.
5. Sahaa irti osa puskurin alaosan keskiosasta kuvan 2 osoittamalla

SF ASENNUSOHJEET:

Zastosowanie się do powyższych wskazań gwarantuje Państwu bezpieczeństwo, niezawodność i sprawność naszego wyrobu przez cały okres jego użytkowania.

- Hak holowniczy zarejestrować w stacji diagnostycznej.
- Utrzymać kulę w czystości, oraz pamiętać o regularnym jej smarowaniu.
- Stosować nakrętki oraz śruby gatunkowe dostarczone w komplecie.
- Należy wyjąć ewentualne plastikowe zaślepki w punktach przyspawanych nakrętek.
- Wszystkie ubytki powłoki lakierniczej zabezpieczyć przed korozją.

ne lub przewody paliwowe.

- Podczas ewentualnych odwróceń upewnić się czy w pobliżu nie znajdują się przewody instalacji elektrycznej, przewody hydraulicz-

- Po przejechaniu 1000 km dokręcić wszystkie elementy skrzepne.

Wskazówki:

Co do montażu i montowania części pojazdu zapoznać się z podręcznikiem warsztatowym.
Co do montażu i środków montażowych zapoznać się ze schematem. Co do montażu i demontażu zdejmowanej kuli zapoznać się z załączoną instrukcją montażu .

14. Zamontować składaną płytę z gniazdem wtykowym.
15. Zamontować wyposażenie wnętrza zderzaka na wspornikach A w punktach J.
16. Dokręcić wszystkie śruby i nakrętki zgodnie z tabelą.
17. Zamontować to co zostało usunięte.

1. Zdemontować panele boczne w bagażniku.
2. Opróżnić podłogę bagażnika.
3. Zdemontować zderzak. Patrz rysunek 1.
5. Wyřhować zgodnie z rysunkiem 2 odcinek w środkowej części od spodu zderzaka.
6. Zdemontować wyposażenie wnętrza zderzaka wraz ze wspornikami.
7. Zdemontować wsporniki zderzaka po lewej i prawej stronie w wyposażeniu wnętrza. Te elementy nie będą ponownie używane. Patrz rysunek 3.
9. Umieścić wsporniki A naka holowniczego w lewej i prawej poprzecznicach ramy podwozia i umocować je w punktach B, lekko przymocować całość.
10. Umieścić cztery klocki piankowe PE jako szczelnio w poprzecznicach ramy podwozia. Patrz rysunek 4.
11. Umieścić wsporniki C i umocować je w punktach E i F, lekko przymocować całość.
12. Umieścić odcinek poprzecznicę wraz ze wspornikami D i umocować go w punktach I, G i H.
13. Zamontować obudowę kuli.

PL INSTRUKCJA MONTAŻU:

- * Questa istruzione di montaggio deve essere allegata ai documenti del veicolo dopo l'installazione del gancio.
- * Rimuovere, se presenti, i coperchietti in plastica dai dadi di saldatura per i cavi del freno e i condotti del carburante.
- * Praticando i fori, prestare attenzione a non danneggiare i cavi elettrici, i condotti del carburante.
- * Per il peso complessivo trainabile della Vostra vettura, consultate il manuale dell'autorizzato.
- * Rimuovere lo strato di materiale isolante dai punti d'attacco.
- * Per eventuali necessari adattamenti "del veicolo" si consiglia di consultare il fornitore.

N.B.:
sultare le istruzioni di montaggio allegate.

- * Если потребуются изменения конструкции транспортного средства, следует посоветоваться с дилером автомобиля.
- * Если в точках крепления имеется слой битума или противорывшумовой материал, его следует удалить.
- * Сведение о максимальной допустимой массе буксируемого прицепа Вы можете получить у дилера автомобиля.
- * При сверлении следите за тем, чтобы не задеть электропроводку и линии тормозной цепи и подачи горючего.
- * Удалите (если они имеются) пластиковые заглушки из приваренных гаек.
- * После монтажа крюка следует хранить настоящее руководство в комплекте с технической документацией автомобиля.

ВНИМАНИЕ:

Информацию о монтаже и средствах крепления вы найдёте в схеме. Для инструкции по снятию и установке деталей автомобиля, обращайтесь к руководству для работников гаражей.

13. Установить крюк с шаром, вместе со штепсельной платой.
14. Установить арматуру бампера на кронштейны A в точках J.
15. Затянуть все болты и гайки в соответствии со значениями в таблице.
16. Установить снятые ранее детали.

- tavalla.
6. Irrota puskurin sisäosat sekä puskurin kannattimet.
 7. Irrota puskurin kannattimet puskurin sisäosan vasemmalta ja oikealta puolelta. Näitä ei enää tarvita. Ks. kuva 3.
 9. Aseta vetokoukun kannattimet A vasempaan ja oikeaan alustapalkkiin ja kiinnitä ne kohtiin B, kiinnitä ne kaikki löyhästi.
 10. Aseta neljä PE-vaahdotuovikappaleet tiivisteeksi alustapalkkeihin. Ks. kuva 4.
 11. Aseta kannattimet C ja kiinnitä ne kohtiin E ja F, kiinnitä ne kaikki löyhästi.
 12. Aseta palkkiosa, mukaan luettuna kannattimet D, ja kiinnitä ne kohtiin I, G ja H.
 13. Kiinnitä kuulakotelo.
 14. Kiinnitä kokoontaitettava pistorasialevy.
 15. Kiinnitä puskurin sisäosa kannattimiin A kohtiin J.
 16. Kiristä kaikki pultit ja mutterit taulukon mukaisesti.
 17. Kiinnitä irrotetut osat.

Ajoneuvon osien purkamis- ja asennusohjeet, ks. työpaikalla käytetty käsikirja.

Asennus- ja kiinnitysohjeet, ks. piirros.

Irrotettavan kuulajärjestelmän asennus- ja purkamisohjeet, ks. oheinen asennusopas.

TÄRKEÄÄ:

- * "Ajoneuvoa" koskevasta mahdollisesta tarpeellisesta sovellutuksesta/sovellutuksista on kysyttävä neuvoa jälleenmyyjältä.
- * Mikäli kiinnityskohdissa on bitumi- tai tärinänestokerros, se on poistettava.
- * Auton vetämää sallittua enimmäiskuormitusta on tiedusteltava jälleenmyyjältä.
- * **Porattaessa on huolehdittava siitä, että ei jouduta kosketuksiin sähkö-, jarru- tai polttoainehoitojen kanssa.**
- * Poista, "mikäli olemassa", pistehitsausmuttereiden muovisuojukset.
- * Nämä asennusohjeet on asennuksen jälkeen säilytettävä yhdessä ajoneuvoa koskevien papereiden kanssa.

svého prodejce.

* **Při vtřní dbejte zvýšené pozornosti, zejména co se týče elektrických, brzdových a palivových kontaktů.**

* Pokud jsou na maticích bodového svařování plastová víčka, odstraňte je.

* Po montáži uschovejte tento manuál k ostatním dokladům vozidla.

H SZERELÉSI ÚTMUTATÓ:

1. Távolítsa el az oldalsó paneleket a csomagtartóból.
2. Tisztítsa meg a csomagteret és a padlót.
3. Távolítsa el az ütközőt. Lásd az ábrát 1.
5. Fűrészeljen ki az ütköző középső és alsó részéből egy cikket a(z) 2. ábrán feltüntetett módon.
6. Távolítsa el az ütköző belső csőidomait, az ütköző támasztékaival együtt.
7. Távolítsa el a bal és a jobb oldalról az ütköző támasztékait azok belső csőidomaival együtt. A továbbiakban már nem lesz szüksége rá(juk). Lásd az ábrát 3.
9. Helyezze fel a vontatórúd A támasztékát a jobb és bal oldali alváz eleméhez és illessze a B pontokhoz, majd szerelje fel az egész tárgyat lazán felcsavarva.
10. Helyezze a négy PE habtömböt távolságtartóként az alváz elemeiben. Lásd az ábrát 4.
11. Helyezze el a C támasztékokat és illessze a E és F pontokhoz, majd szerelje fel az egész tárgyat lazán felcsavarva.
12. Illessze a rúdelemet, a D oldalsó lemezzel együtt az I, G és H pontokhoz.
13. Szerelje fel a gömbházat.
14. Illessze fel az összecusukható illesztőlemezt.
15. Illessze az ütköző belső csőidomait a támasztékokat A a(z) J pontokban.
16. Szorítsa be az összes anyát és csavart a táblában feltüntetett csavarónyomatékig.
17. Helyezze vissza az eltávolított elemet.

CZ

POKYNY K MONTÁŽI:

1. Odstraňte boční panely z prostoru pro zavazadla.
2. Vyčistěte kufr a podlahku.
3. Odstraňte nárazník. Viz schéma 1.
5. Odřežte střední a spodní část nárazníku, viz schéma 2.
6. Odstraňte vnitřní úchyty nárazníku včetně vzpěr nárazníku.
7. Odstraňte nárazníkové vzpěry nalevo a napravo společně s vnitřními úchyty. Nebude jich třeba. Viz schéma 3.
9. Umístěte vzpěry A tažné tyče na levý a pravý nosník podvozku a připevněte je v bodech B, pak připevněte celou tuto část aniž byste ji plně utáhli.
10. Umístěte čtyři PE pěnové bloky jako rozpěry na nosník podvozku. Viz schéma 3.
11. Umístěte vzpěry C a připevněte je v bodech E a F, pak připevněte celou tuto část aniž byste ji plně utáhli.
12. Umístěte příčný dílec včetně vzpěr D a připevněte je k bodům I, G a H.
13. Připevněte kryt tažné koule.
14. Připevněte zaklapovací zásuvkovou destičku.
15. Připevněte vnitřní úchyty nárazníku na vzpěry A v místě J.
16. utáhněte všechny matice a šrouby kroučivou silou uvedenou v tabulce.
17. Připevněte odstraněnou část.

Před demontáží a montáží částí vozidla konzultujte montážní příručku.

Montážní pokyny a metoda připevnění dle náčrtu.

Před montáží vyměnitelného systému tažné koule konzultujte montážní manuál.

DŮLEŽITÉ

* Pokud je potřeba provést na voze úpravy, obraťte se na svého prodejce.

* Pokud je místo montáže opatřeno asfaltovým nátěrem nebo vrstvou nátěru snižující hluk, odstraňte je.

* Pro informaci o maximálním nákladu povoleném k tažení se obraťte na

© 443370/10-04-2006/9

A szétszerelés és a jármű alkatrészek összeillesztése érdekében, lásd a munkahelyi kézikönyvet.

Az összeillesztési utasítás és a csatlakozási eljárás érdekében, lásd a rajzot.

Az eltávolítható gömbrendszert összeszerelése érdekében, lásd a összeszerelési kézikönyvet.

FONTOS

* Amennyiben a gépkocsin módosításra van szükség, kérjük felvilágosítást kereskedőnktől.

* Amennyiben a csatlakozási pontok bitumennel, vagy zajcsökkentő anyaggal van bevonva, ezeket távolítsuk el.

* A jármű által maximálisan vontatható megengedett teher mértékéről tájékozódjunk kereskedőnknel.

* **Fűrés során ügyeljünk arra, hogy elkerüljük az elektromos, a fék- és az üzemanyag-vezetékeket.**

* Amennyiben ponthegesztéssel rögzített anyakkal találkozunk, vegyük le róluk a műanyag sapkát.

* A felszerelés után az útmutatót őrizzük a gépjármű papírjaival együtt.

RUS

РУКОВОДСТВО ДЛЯ МОНТАЖА:

1. Снять панели боковых стенок в багажном отсеке.
2. Освободить дно багажного отсека.
3. Снять бампер. См. рисунок 1.
5. Выпилить часть из бампера в середине снизу, как указано на рис. 2.
6. Снять арматуру бампера вместе с кронштейнами.
7. Снять кронштейны бампера слева и справа от арматуры бампера. Эти детали больше не понадобятся. См. рисунок 3.
9. Вставить кронштейны А буксирного крюка в полости левой и правой балки шасси и прикрепить их в точках В, закрепив не до конца.
10. В качестве уплотнения, вставить четыре полиэтиленовых элемента в балки шасси. См. рисунок 4.
11. Поставить кронштейны С и прикрепить их в точках Е и F, закрепив не до конца.
12. Установить секцию бруса вместе с опорами D и закрепить их в точках I, G и H.

© 443370/10-04-2006/10