Fitting instructions

Make : Subaru

Legacy Wagon : 1999-2003

Type : 3292



- NL Montagehandleiding
- GB Fitting instructions
- D Montageanleitung
- F Instructions de montage
- S Monteringsanvisningar
- DK Montagevejledning
- E Instrucciones de montaje
- I Istruzioni per il montaggio
- PL Instrukcja montażu
- SF Asennusohjeet
- CZ Pokyny k montáži
- H Szerelési útmutató
- RUS Руководство для монтажа

BRiNK®

Your perfect fit
brink.eu

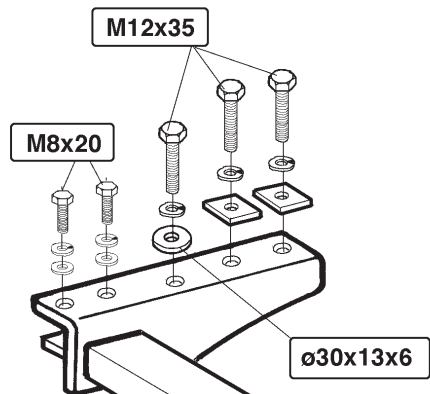

FASTENING MEANS:

- 4x bolt M8x20
- 6x bolt M12x35
- 1x bolt M12x65/21.2
- 1x bolt M12x70/26.2
- 2x nut M12 (self-locking)
- 4x spring washer M8
- 6x spring washer M12
- 4x plain washer M8
- 2x plain washer M12
- 2x plain washer $\varnothing 30 \times 13 \times 6$
- 4x back plate 40x5 L=40mm

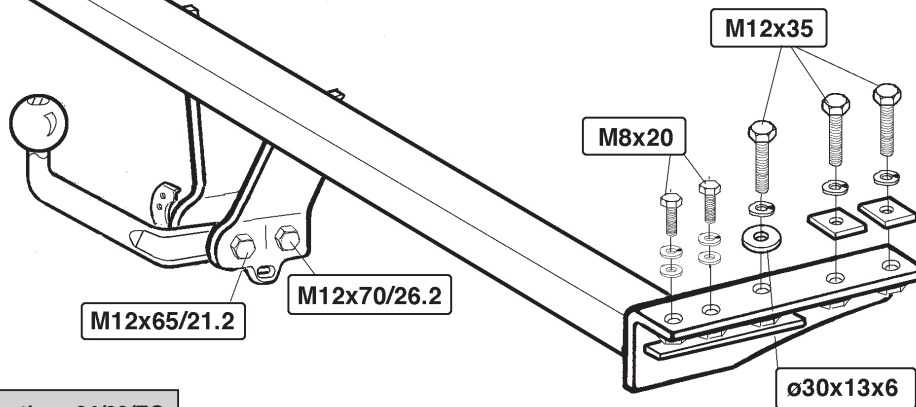

Tested in accordance with directives 94/20/EG

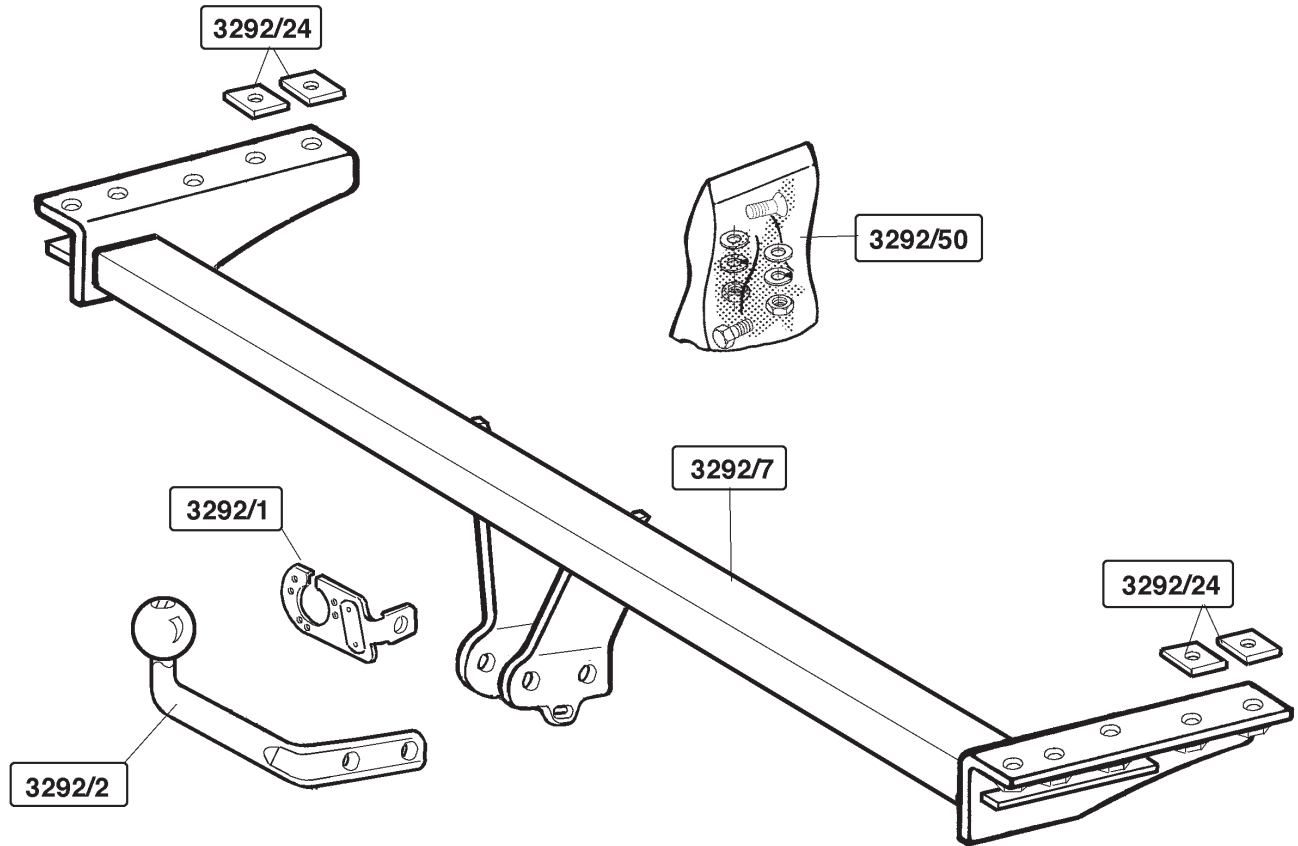



Koppelingsklasse : A 50-X
Nr. typegoedkeuring : e11 00-1844
D- Waarde : 9,3 kN
Max. massa aanhangwagen : 1800 kg
Max. verticale last : 75 kg

MONTAGEHANDLEIDING:

1. Maak de kofferbodem vrij en verwijder de bumpersteunbouten overeenkomstig fig.1 aan weerszijden 2x. De verwijderde bouten worden niet herplaatst. Verwijder de bumper. De plaats van de los te nemen punten worden in fig.2 aangegeven. Aan weerszijden is de bumper d.m.v. een kliksysteem gemonteerd. Raadpleeg fig.3 en fig.4. Neem de bumper overeenkomstig fig.5 af. Beschadig de bumper tijdens de montagehandelingen niet.

Verwijder het in fig.2 aangegeven metalen binnenwerk uit de bumper. Deel het metalen binnenwerk overeenkomstig fig.6 in tweeën. Hiertoe dient men de aangegeven puntlas-punten door te boren met $\varnothing 10\text{mm}$. Plaats het bovenste deel overeenkomstig fig.7 op de trekhaak en bevestig deze d.m.v. vier bouten M8x20 inclusief sluit- en veeringen. Het onderste deel wordt niet meer gebruikt. Zaag overeenkomstig fig. 9 een deel uit de bumper.

2. Demonteer de kogelstang van de trekhaak. Plaats de trekhaak in de bumper en zet de bumper vast op het metalen binnenwerk. Plaats het geheel overeenkomstig fig.8 op het voertuig. Hiertoe worden de steunen van de trekhaak in het linker en rechter chassis geschoven.

Bevestig de trekhaak overeenkomstig schets d.m.v. twee bouten M12x35 inclusief sluitringen ($\varnothing 30 \times 13 \times 6$) en veeringen en d.m.v. vier bouten M12x35 inclusief contraplaatjes en veeringen. Plaats de kogelstang inclusief stekkerplaat aan de trekhaak en bevestig deze d.m.v. één bout M12x70/26.2 en één bout M12x65/21.2 inclusief sluitringen en zelfborgende moeren.

Draai alle bouten en moeren overeenkomstig de tabel vast. Herplaats het onder punt 1 verwijderde.

BELANGRIJK:

- * Voor eventueel noodzakelijke aanpassing(en) "van het voertuig" dient men de dealer te raadplegen.
- * Indien op de bevestigingspunten een bitumen of anti-dreunlaag aanwezig is, dient deze verwijderd te worden.
- * Vergeet de veer- en sluitringen niet.
- * Kwaliteit bouten 8.8 ; moeren 8, of indien anders vermeld in montagehandleiding 10.9 / 10.
- * Voor het max. trekgewicht en de max. toegestane kogeldruk van uw voertuig, dient u uw dealer te raadplegen.
- * Het is aan te bevelen om na ca. 1000 km (gebruik) de boutverbindingen volgens tabel na te trekken of te controleren.
- * Bij het boren dient men er zorg voor te dragen, dat rem- en brandstofleidingen niet worden geraakt.
- * Verwijder "indien aanwezig" de plastic dopjes uit de puntlasmoeren.

Aanhaalmomenten voor bouten en moeren (8.8):

M8	23 Nm	
M12	79 Nm	71 Nm (met zelfborgende moer)



Couplings class	: A 50-X
Approval number	: e11 00-1844
D- Value	: 9,3 kN
Max. trailers dimensions	: 1800 kg
Max. vertical load	: 75 kg

FITTING INSTRUCTIONS:

1. Clear the boot floor and remove both bumper bracket bolts on either side, as shown in fig. 1. These bolts will not be reused. Remove the bumper. The points where the bumper is to be detached are shown in fig. 2. The bumper is attached using a snap-fit system on either side. Consult fig. 3 and fig. 4. Detach the bumper as shown in fig. 5. Take care not to damage the bumper during removal and fitting. Remove the metal inner section indicated in fig. 2 from the bumper. Divide the metal inner section into two parts, as shown in fig. 6, by drilling through the spot weld points $\varnothing 10\text{mm}$. Place the uppermost part in the tow bar, as shown in fig. 7, and attach this using four M8x20 bolts including plain- and spring washer. The lower section will not be reused.
Saw the section out of the bumper as shown in fig.9.
2. Remove the ball hitch from the tow bar. Place the tow bar in the bumper and fasten the bumper to the metal inner section. Fit the assembly to the vehicle as shown in fig. 8, sliding the tow bar brackets into the left and right chassis members.
Fasten the tow bar using two M12x35 bolts with spring and flat washers ($\varnothing 30 \times 13 \times 6$), and four M12x35 bolts with back plates and spring washers, as shown in the sketch. Fit the ball hitch including socketplate and fasten it in place using one M12x70/26.2 bolt and one M12x65/21.2 bolt with flat washers and self-locking nuts. Tighten all nuts and bolts to the values shown in the table. Replace the items removed in step 1.

NOTE:

- * The dealer should be consulted for possible necessary adjustment(s) "of the vehicle".
- * Remove the insulating material from the contact area of the fitting points.
- * All bolts are quality 8.8 - nuts 8. or when mentioned in fitting instructions 10.9 / 10.
- * Don't forget the spring- and plain washers.
- * Consult your dealer for the maximum tolerated pull weight and ball hitch pressure of your vehicle.
- * It is recommendable to retighten all fixing bolts and nuts after the towbar has been in use for some 1000 km/600 miles.
- * Do not drill through brake-or fuellines.
- * Remove (if present) the plastic caps from the spot welding nuts.

Torque settings for nuts and bolts (8.8):

M8	23 Nm	
M12	79 Nm	71 Nm (with self-locking nut)



Kupplungsklasse : A 50-X
Genehmigungsnr. : e11 00-1844
D-Wert : 9,3 kN
Max. Masse Anhänger : 1800 kg
Stützlast : 75 kg

MONTAGEANLEITUNG:

1. Den Kofferraumboden frei machen und die Stoßstangenträgerschrauben laut Fig.1, an beiden Seiten zweimal, abnehmen. Die entfernten Schrauben werden nicht wieder angebracht. Die Stoßstange entfernen. Die Stellen der abzunehmenden Punkte werden in Fig.2 angegeben. An beiden Seiten ist die Stoßstange mit einem Klicksystem montiert. Siehe Fig.3 und 4. Die Stoßstange laut Fig.5 abmontieren. Während der Montagehandlungen die Stoßstange nicht beschädigen!
Die in Fig.2 angegebene Innenverarbeitung aus Metall aus der Stoßstange herausnehmen. Die Metallinnenverarbeitung laut Fig.6 halbieren. Hierzu muß man an den angegebenen Punkten die Punktschweißung $\varnothing 10\text{mm}$ durch bohren. Den oberen Teil laut Fig.7 auf die Kupplungskugel mit Halterung legen und mit vier M8x20-Schrauben inkl. Federringen und Unterlegscheiben befestigen. Der untere Teil wird nicht mehr benötigt.
Den Teil aus der Stoßstange heraussägen laut Fig.9.
2. Die Kugelstange von der Kupplungskugel mit Halterung abmontieren. Die Kupplungskugel mit Halterung in der Stoßstange anbringen und die Stoßstange fest auf der Metallinnenverarbeitung legen. Das Ganze laut Fig.8 an dem Fahrzeug anbringen. Hierzu die Träger der Kupplungskugel mit Halterung links und rechts ins Fahrgestell hineinschieben.
Die Kupplungskugel mit Halterung laut Skizze mit zwei M12x35-Schrauben inkl. Federringen und Unterlegscheiben ($\varnothing 30 \times 13 \times 6$) und mit vier M12x35-Schrauben inkl. Kontras und Federringen befestigen.
Die Kugelstange an der Kupplungskugel mit Halterung legen inkl. Steckerdosenhalter und mit einer M12x70/26.2-Schraube und einer

M12x65/21.2-Schraube inkl. Unterlegscheiben und selbstsichernder Muttern befestigen. Alle Schrauben und Muttern laut Tabelle festdrehen. Das unter Punkt 1 Entfernte wieder anbringen.

HINWEISE:

- * Für (eine) eventuell erforderliche Anpassung(en) "des Fahrzeugs" ist der Händler zu Rate zu ziehen.
- * Im Bereich der Anlageflächen muß Unterbodenschutz, Holraumkonservierung (Wachs) und Antidröhnmaterial entfernt werden.
- * Vor dem Bohren prüfen, daß keine, dort eventuell vorhandene Leitungen beschädigt werden können.
- * Alle Bohrspäne entfernen und gebohrte Löcher gegen Korrosion schützen.
- * Nur mitgelieferte Schrauben, Federringe und Muttern der vorgeschriebenen Güteklassen verwenden.
- * Alle Befestigungsschrauben nach ca. 1000 km Anhängerbetrieb nachziehen.
- * Die Kupplungskugel ist sauber zu halten und zu fetten.
- * Entfernen Sie "falls vorhanden", die Plastikkappen von den Punktschweißmuttern.
- * Für das höchstzulässige Zuggewicht und den erlaubten Kugeldruck Ihres Fahrzeugs ist Ihr Kfz-Händler zu befragen.

Anzugsdrehmomente für Verschraubungen (8.8):

M8	23 Nm	
M12	79 Nm	71 Nm (mit selbstsichernder Mutter)



Catégorie de couple : A 50-X
No. d'homologation : e11 00-1844
Valeur D : 9,3 kN
Masse max. de la remorque : 1800 kg
Charge verticale max. : 75 kg

INSTRUCTIONS DE MONTAGE:

1. Libérer le fond du coffre et retirer les boulons de support du pare-chocs, 2x de chaque côté, conformément à la fig.1. Les boulons déposés ne seront pas remis en place. Déposer le pare-chocs. Les positions des points à détacher sont indiquées sur la fig.2. Le pare-chocs est monté des deux côtés à l'aide d'un système à cliquet. Consulter les fig.3 et 4. Détacher le pare-chocs conformément à la fig.5. Veiller à ne pas endommager le pare-chocs pendant l'opération de montage. Retirer du pare-chocs la garniture métallique indiquée sur la fig.2. Séparer en deux la garniture métallique conformément à la fig.6. Pour cela il faudra percer de $\phi 10\text{mm}$ les points de soudage par points indiqués. Positionner la partie supérieure sur l'attache-remorque, conformément à la fig.7, et la fixer à l'aide de quatre boulons M8x20 y compris les rondelles grower et de blocage. La partie du dessous ne sera plus utilisée. Scier une partie du pare-chocs conformément à la fig.9.
2. Démontez la barre à rotule de l'attache-remorque. Positionnez l'attache-remorque dans le pare-chocs et montez le pare-chocs sur la garniture métallique. Positionnez le tout sur le véhicule conformément à la fig.8. Pour cela faire glisser les supports de l'attache-remorque dans le châssis gauche et droit. Fixer l'attache-remorque conformément au croquis à l'aide de deux boulons M12x35, rondelles grower et rondelles de blocage ($\phi 30 \times 13 \times 6$) incluses et à l'aide de quatre boulons M12x35, contre-plaquettes et rondelles grower incluses. Positionnez la barre à rotule y compris la prise électrique sur l'attache-remorque et la fixer à l'aide d'un boulon M12x70/26.2 et d'un boulon M12x65/21.2, y compris les rondelles

de blocage et les écrous autoverrouillants. Serrer tous les boulons et écrous conformément au tableau. Remettre en place les pièces déposées au point 1.

REMARQUE:

- * Pour une/des adaptations indispensables sur le véhicule, veuillez consulter le concessionnaire.
- * Enlever la couche de bitume ou d'anti-tremblement qui recouvre éventuellement les points de fixation.
- * Ne pas oublier les rondelles Grower et les rondelles de blocage.
- * Qualité de boulons 8.8; écrous 8, ou si indiqué autrement dans les instructions de montage 10.9/10.
- * Pour connaître le poids de traction maximum et la pression sur la rotule autorisée du véhicule, veuillez consulter votre concessionnaire.
- * Un contrôle de la boulonnerie doit être effectué après les 1000 premiers kilomètres de remorquage.
- * Veiller en perçant à ne pas endommager les conduites de frein et de carburant.
- * Retirer "si présents" les embouts en plastique des écrous de soudure par point.

Moment de serrage des boulons et écrous (8.8):

M8	23 Nm	
M12	79 Nm	71 Nm (avec écrou à autoverrouillage)



Kopplingsklass	: A 50-X
Typgodkännande nr.	: e11 00-1844
D- värde	: 9,3 kN
Maximassa släpvagn	: 1800 kg
Max. vertikale belastning	: 75 kg

MONTERINGSHANDLEDNING:

1. Töm bagageutrymmets golv och avlägsna kofångarstödens bultar enligt fig. 1, på båda sidor 2x. De avlägsnade bultarna sätts ej tillbaka. Avlägsna kofångaren. Ställena där bultarna skall lossas anges i fig. 2. På båda sidor har kofångaren monterats med ett snäppsystem. Se fig. 3 och fig. 4. Ta bort kofångaren enligt fig. 5. Skada inte kofångaren vid monteringsarbetet.

Avlägsna den i fig. 2 markerade inre metallmekanismen ur kofångaren. Dela denna inre mekanism itu. Härvid ska de angivna punksvets-punkterna borrar ut till $\varnothing 10$ mm. Placera den övre delen enligt fig. 7 på dragkroken och montera den med fyra skruvar M8x20, inklusive plan- och fjäderbrickor. Den undre delen förfaller. Såga ut en del ur kofångaren enligt fig. 9.

2. Avmontera kulstången från dragstången. Anbringa dragstången i kofångaren. Sätt fast kofångaren på den inre metallmekanismen. Anbringa det hela på fordonet enligt fig. 8. Därtill skjuts dragstångens stöd i det vänstra och det högra chassit. Fäst dragstången med hjälp av två bultar M12x35 inklusive förslutningsringar ($\varnothing 30 \times 13 \times 6$) och fjäderringar och med hjälp av fyra bultar M12x35 inklusive kontrabrickor och fjäderringar. Se ritningen.

Placera kulstången, inklusive kontaktplattan, mot dragkroken och montera den med en skruv M12x70/26.2 och en skruv M12x65/21.2, inklusive planbrickor och självlåsande muttrar. Vrid fast alla bultar och muttrar enligt tabellen. Sätt tillbaka de delar som avlägsnades under punkt 1.

OBS:

- * Kontakta återförsäljaren om fordonet eventuellt bör modifieras.
- * Om det finns ett bitumen- eller stötdämpande lager vid kontaktytor skall detta avlägsnas.
- * Glöm inte fjäder- och planbrickor.
- * Kvalitet skruvar 8.8; muttrar 8, eller om något annat anges i monteringsanvisningen 10.9/10.
- * Kontakta din återförsäljare för ditt fordons max. dragvikt och tillåtna kulttryck.
- * Vi rekommenderar att se efter eller kontrollera skruvförbanden enligt tabellen efter (ett bruk av) ca 1000 km.
- * Vid borrning skall man se till att broms- och bränsleledningarna inte skadas.
- * Avlägsna de små plastlocken - om dessa finns - från punktsvetsmutterarna.

Åtdragningsmoment för bultar och muttrar (8.8):

M8	23 Nm	
M12	79 Nm	71 Nm (med självsäkrande mutter)



Koblingsklasse	: A 50-X
Godkendelsenr.	: e11 00-1844
D- værdi	: 9,3 kN
Max. totalvægt trailer	: 1800 kg
Max. vertikal last	: 75 kg

MONTERINGSVEJLEDNING:

1. Ryd bunden i bagagerummet og fjern i hver side to kofangerbeslagbolte ifølge fig.1. De demonterede bolte anvendes ikke længere. Fjern kofangeren. I fig.2 angives punkterne, hvor kofangeren løsnes. Kofangeren er i begge sider monteret med et klikssystem. Se fig.3 og fig 4. Tag kofangeren af ifølge fig.5. Undgå at beskadige kofangeren under monteringen.

Fjern metalinderværket fra kofangeren ifølge fig.2. Del inderværket i to dele ifølge fig.6. Hertil skal man bore de angivne svejsepunkter igennem med $\varnothing 10$ mm. Anbring den øverste del (se fig. 7) på trækkrogen, og fastgør denne med fire bolte M8x20 inklusive plan- og fjederskiver. Den nederste del bruges ikke længere. Sav en del ud af kofangeren (Se fig. 9).

2. Demonter kuglestangen fra anhængertrækket. Placer anhængertrækket i kofangeren og sæt kofangeren fast på anhængertrækket og metalinderværket. Placer helheden på køretøjet ifølge fig.8. Forinden skubbes beslagene på anhængertrækket ind i den venstre og højre vange. Monter anhængertrækket med to bolte M12x35 ifølge tegningen, inklusiv planskiver ($\varnothing 30 \times 13 \times 6$) og fjederskiver og med fire bolte M12x35, inklusiv spændplader og fjederskiver.

Anbring kuglestangen inklusive stikdåsepladen på trækkrogen, og fastgør denne med én bolt M12x70/26.2 og én bolt M12x65/21.2 inklusive planskiver og selvlåsende møtrikker. Spænd alle bolte og møtrikker ifølge tabellen. Monter de dele, som blev fjernet under punkt 1.

BEMÆRK:

- * Kontakt forhandleren i forbindelse med eventuelle påkrævede ændring(er) på køretøjet.
- * Undervognsbehandlingen skal fjernes de steder hvor trækket ligger an mod bilen.
- * Efter montering af træk forsegles undervogns-behandlingen omkring anlægsstederne.
- * Brink træk er fremstillet i henhold til bilfabrikanternes foreskrifter.
- * Brink træk skal boltes fast, svejsning må ikke forekomme.
- * Husk fjeder- og planskiver.
- * Kontakt Deres forhandler for oplysninger om den maksimale trækraft og det tilladte kugletryk.
- * Kugelbolten er ISO Std. 1103
- * Anbefalet : Efter ca. 1000 km, efterspænd bolte og møtrikker
- * Fjern plasticpropperne "om de findes" fra de punktsvejsede møtrikker.

DENNE MONTERINGSVEJLEDNING SKAL MEDBRINGES VED SYN.

Spændingsmoment for bolte og møtrikker (8.8):

M8	23 Nm	
M12	79 Nm	71 Nm (med selvlåsende møtrik)



Clase de acoplamiento	: A 50-X
No. de aprobación de tipo	: e11 00-1844
Valor D	: 9,3 kN
Masa máxima del remolque	: 1800 kg
Carga vertical	: 75 kg

INSTRUCCIONES DE MONTAJE:

1. Despejar el suelo del maletero y retirar los tornillos del soporte del parachoques de acuerdo a la fig. 1, a ambos lados dos veces. Los tornillos retirados no se vuelven a poner. Retirar el parachoques. Los lugares donde se encuentran los puntos a soltar se indican en la fig. 2. El parachoques está montado en ambos lados por medio de un sistema de fijación clic. Consúltense las figuras 3 y 4. Desprender el parachoques de acuerdo a la fig. 5. No dañar el parachoques en estas operaciones de montaje.

Retirar la parte interior de metal del parachoques indicada en la fig. 2. Dividir en dos la parte interior de metal de acuerdo a la fig. 6. Para ello se perforarán con el taladro los puntos indicados de soldadura por puntos hasta $\varnothing 10\text{mm}$. Situar la parte superior en el gancho de remolque de acuerdo con la fig. 7 y fijar con cuatro tornillos M8x20 inclusive arandelas planas y grover. La parte inferior ya no se vuelve a usar. Serrar una parte del parachoques como se indica en la fig. 9.

2. Desmontar la barra del gancho de remolque. Colocar el gancho de remolque en el parachoques y fijar éste en el gancho de remolque y la parte interior de metal. Colocar el conjunto de acuerdo a la fig. 8 sobre el vehículo, encajando los soportes del gancho de remolque dentro del chasis izquierdo y derecho. Fijar el gancho de remolque según indica el croquis por medio de dos tornillos M12x35 inclusive arandelas planas ($\varnothing 30 \times 13 \times 6$) y grover y por medio de cuatro tornillos M12x35 inclusive contraplacas y arandelas grover.

Instalar la bola inclusive placa enchufe en el gancho de remolque y fijar por medio de un tornillo M12x70/26.2 y un tornillo M12x65/21.2 inclu

sive arandelas planas y tuercas de seguridad. Apretar todos los tornillos y tuercas de acuerdo a los puntos indicados en la tabla. Volver a poner lo retirado bajo punto 1.

N.B.:

- * Para (una) eventual(es) adaptación(es) 'del vehículo' consúltese al concesionario.
- * Si en los puntos de fijación hay una capa de betún o anti-choque hay que quitarla.
- * No se olvide de las arandelas normales y de muelle.
- * Clase de pernos 8.8; tuercas 8, si se menciona de otro modo en la instrucción de montaje 10.9/10.
- * Consulte a su concesionario para el peso máximo de tracción y la presión de la bola admitida de su vehículo.
- * Se recomienda después de aprox. 1000 km. (de uso) que se verifique o controle la unión de pernos, según el cuadro.
- * Retirar, si presentes, los capuchones de plástico de las tuercas de soldadura por punto.

Momentos de presión para tornillos y tuercas (8.8):

M8	23 Nm	
M12	79 Nm	71 Nm (para tuerca de seguridad)



Classe di accoppiamento	: A 50-X
No. approvazione del tipo	: e 11 00-1844
Valore D	: 9,3kN
Massa rim max.	: 1800 kg
Carico max. sulla sfera	: 75 kg

ISTRUZIONI PER IL MONTAGGIO:

1. Sgombrare il fondo del vano bagagli ed eliminare i bulloni di supporto del paraurti in base alla fig.1 su entrambi i lati 2x. I bulloni eliminati non verranno rimontati al loro posto. Eliminare il paraurti. Le posizioni dei punti da allentare sono indicate in fig.2. Il paraurti è montato su entrambi i lati con un sistema a scatto. Si rimanda alle figg. 3 e 4. Estrarre il paraurti in base alle indicazioni in fig.5. Non danneggiare il paraurti durante le operazioni di montaggio. Eliminare dal paraurti la sezione metallica interna indicata in fig.2. Dividere in due tale sezione interna in base alla fig.6. A tale scopo è indispensabile praticare dei fori del diametro di 10 mm nei punti di saldatura a pressione indicati. Collocare la parte superiore sul gancio da traino in base alla fig.7 e fissarla con l'ausilio di quattro bulloni M8x20 inclusivi di anelli di chiusura e a molla. La parte inferiore non viene più utilizzata. Segar via una parte del paraurti secondo le indicazioni in fig.9.
2. Smontare la barra cilindrica dal gancio da traino. Collocare il gancio da traino nel paraurti e fissare quest'ultimo sulla sezione metallica interna. Collocare il tutto sul veicolo, in base alle indicazioni in fig.8. A tale scopo i supporti del gancio da traino vengono fatti scivolare nel telaio sinistro e destro. Fissare il gancio da traino in base allo schema, utilizzando due bulloni M12x35 inclusivi di anelli di chiusura ($\varnothing 30 \times 13 \times 6$) e anelli a molla e di quattro bulloni M12x35 inclusivi di contropiastre e anelli a molla. Collocare la barra cilindrica, inclusiva di piastra di contatto, al gancio da traino e fissare questo attraverso un bullone M12x70/26.2 e un bullone M12x65/21/2 inclusivi di anelli di chiusura e dadi autoserranti.

Fissare a tenuta tutti i bulloni e i dadi in base alla tabella. Ricollocare le parti eliminate al punto 1.

N.B.

- * Per eventuali necessari adattamenti "del veicolo" si consiglia di consultare il fornitore.
- * Rimuovere lo strato di materiale isolante dai punti d'attacco.
- * Qualità dei bulloni 8.8 - dadi 8 salvo altre istruzioni (vedi istr. di montaggio 10.9/10).
- * Non dimenticare di interporre le apposite rondelle.
- * Per il peso complessivo trainabile della Vostra vettura, consultate il Vostro rivenditore autorizzato.
- * È consigliabile controllare e riserrare la bulloneria dopo circa 1000 km (di uso del gancio).
- * Praticando i fori, prestare attenzione e non danneggiare i cavi del freno e del carburante.
- * Rimuovere, se presenti, i coperchietti in plastica dai dadi di saldatura per punto.

Coppia di serraggio per viti e dadi (8.8):

M8	23 Nm	
M12	79 Nm	71 Nm (dadi autobloccanti)



Istruzioni da conservare

Dispositivo di traino tipo: Brink 3292
Per autoveicoli: Subaru Legacy wagon
Tipo funzionale: BH? ???
Classe e tipo di attacco: A50-X
Approvazione N.: e11 00-1844
Valore D: 9,3 kN
Carico max. verticale S: 75 kg
Larghezza rimorchiabile: Per il triano di caravans o TATS e'
consentita una larghezza di 2.40 m
Massa rimorchiabile: vedi carta di circolazione dell' autoveicolo

DICHIARAZIONE DI CORRETTO

MONTAGGIO.....li.....

Si dichiara che il dispositivo di attacco tipo.....

In fede è stato installato sull' auto veicolo.....

.....targa.....

in conformità alle prescrizioni sia del costruttore del veicolo che del costruttore del dispositivo stesso.



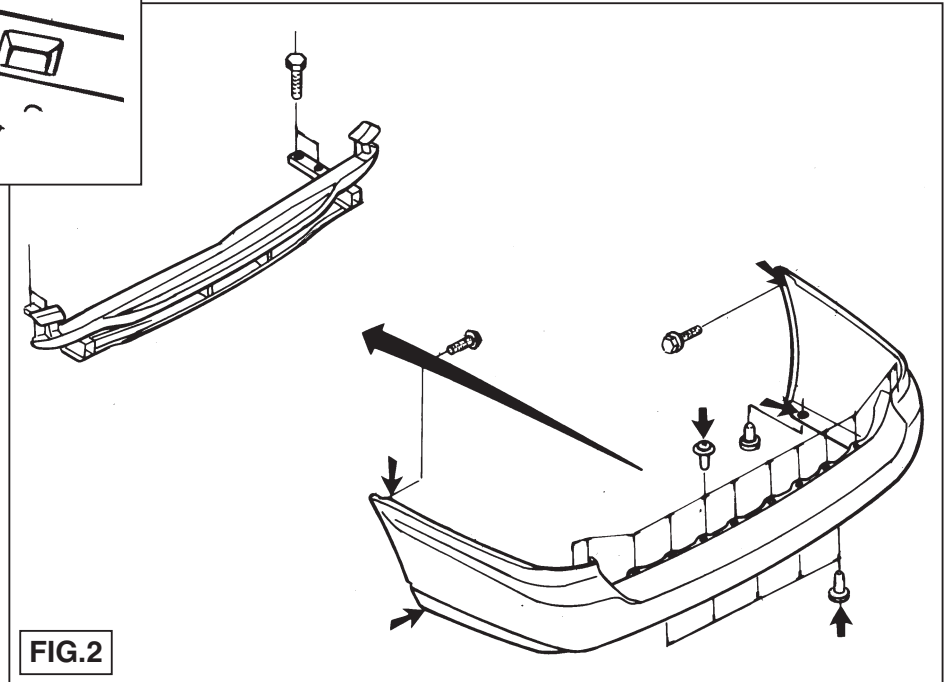
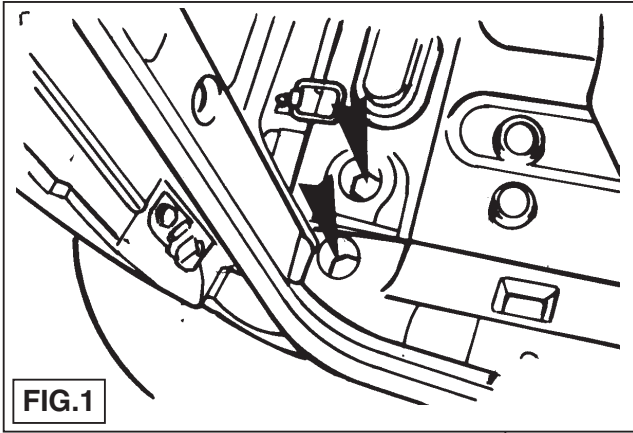

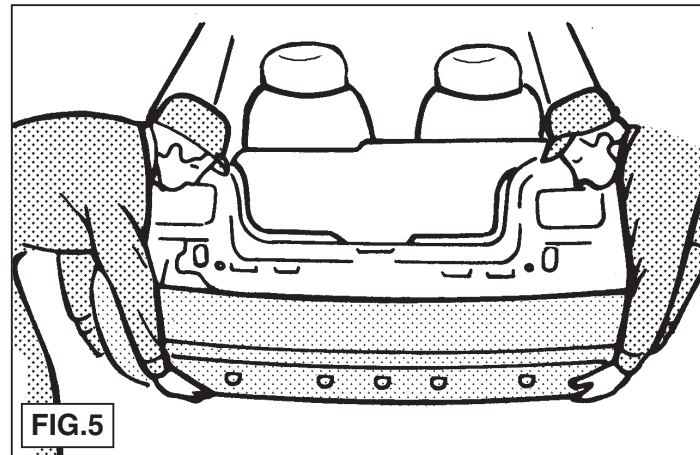
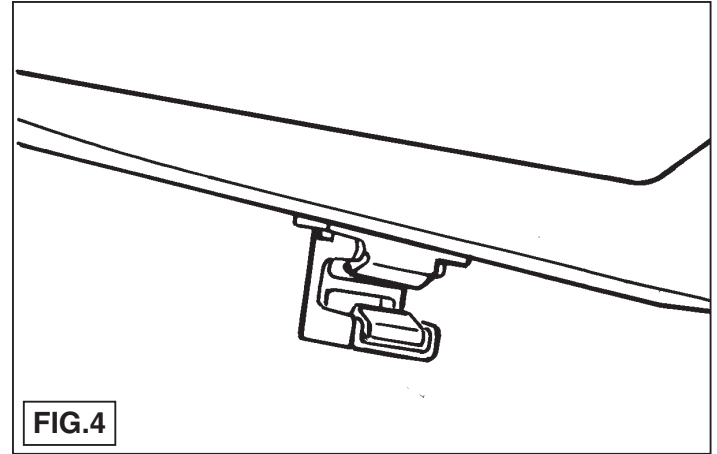
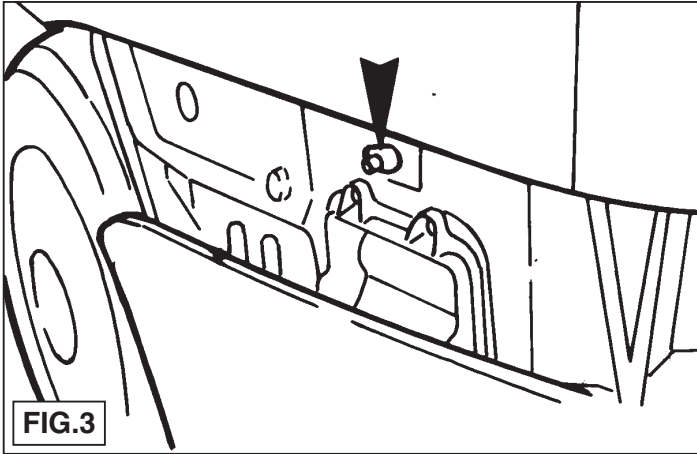

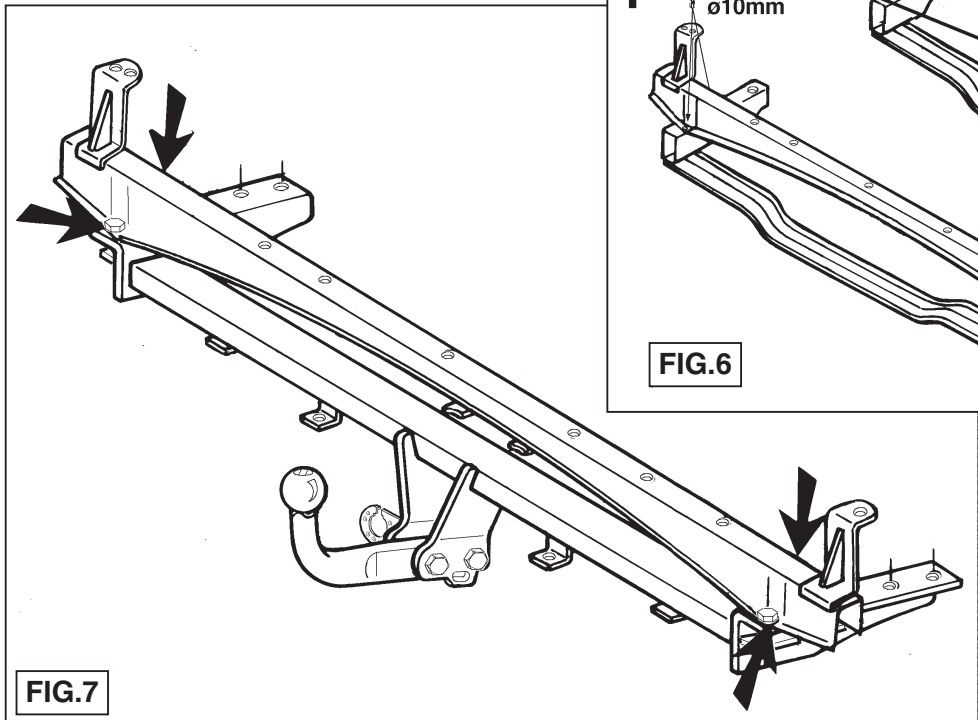

FIG. 7

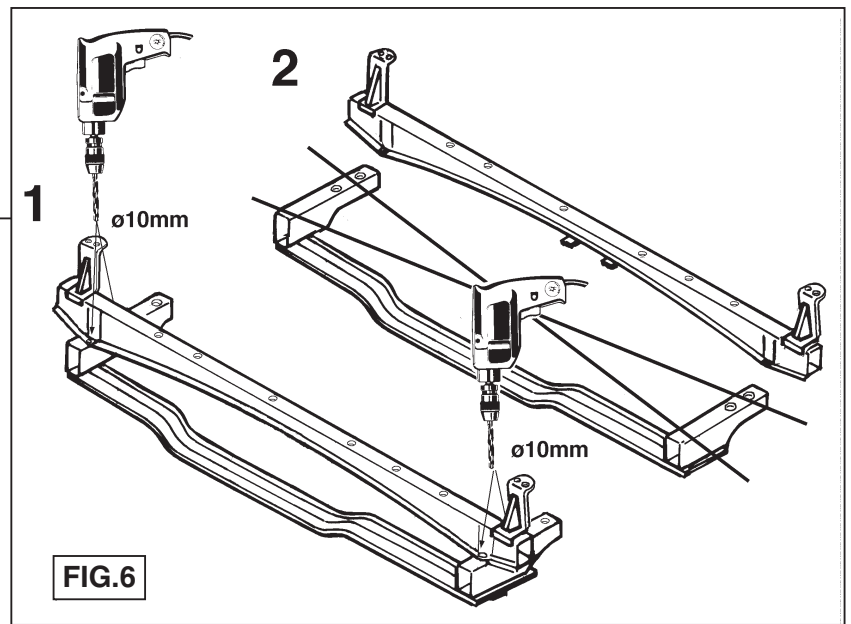
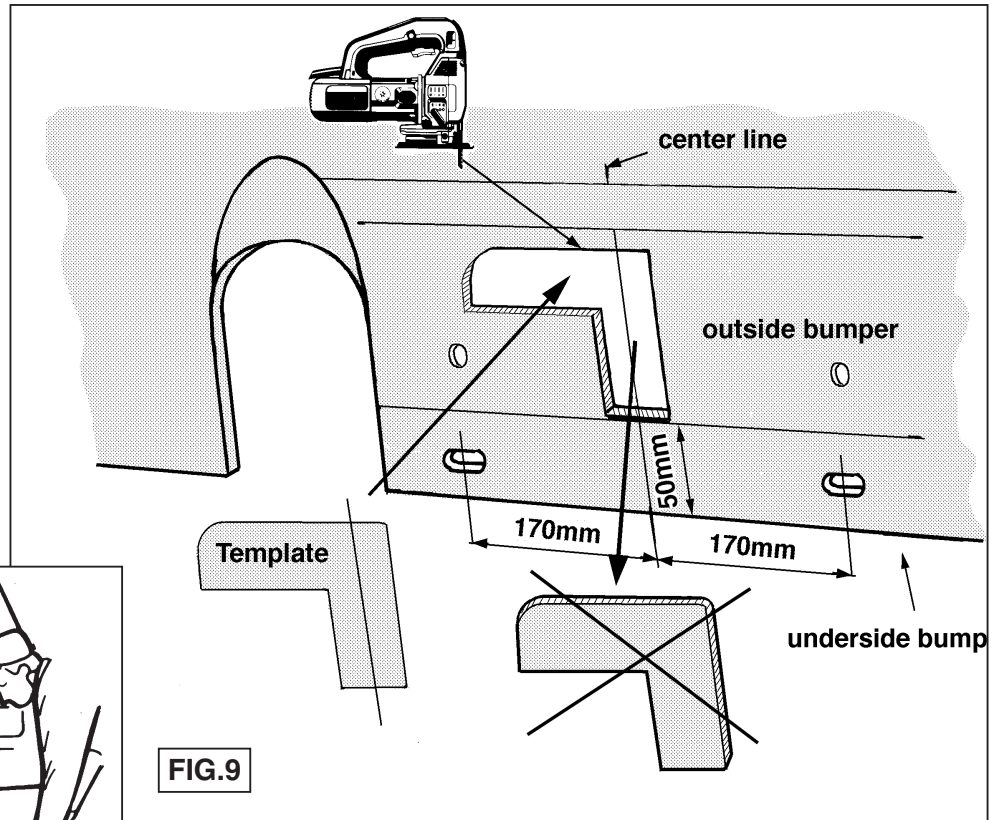
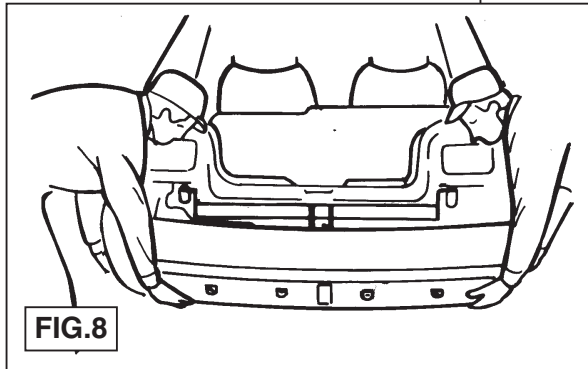
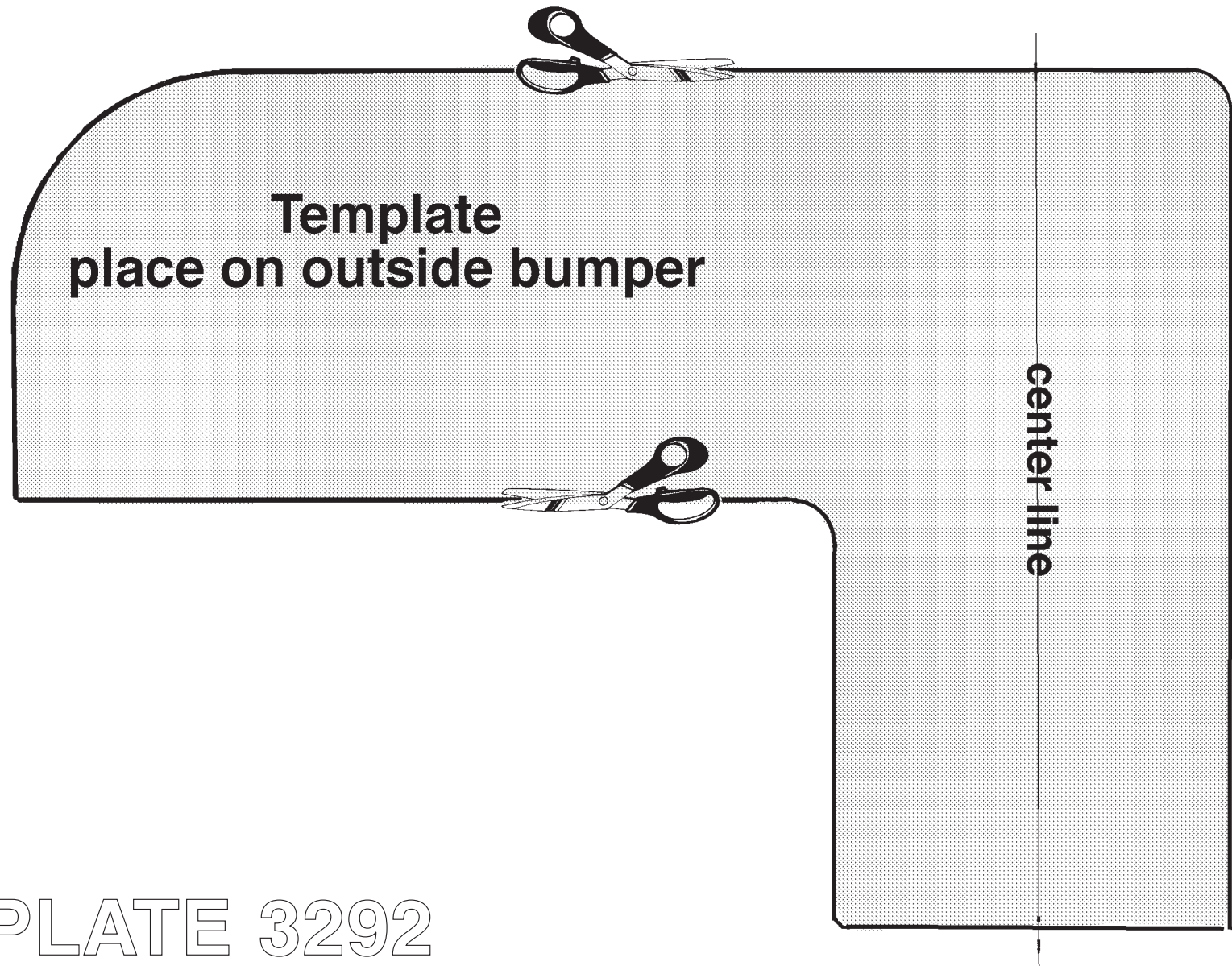

FIG. 6





TEMPLATE 3292