Fitting instructions

Make: BMW

3- Series (Sedan/Touring); 2005->

Type: 4445

Permanently

linked to

quality

Couplingsclass: A50-X



94/20/EC

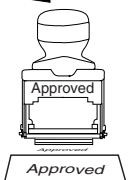

e11 00-5624



Max. mass trailer : **1900 kg**

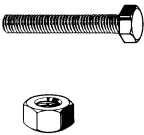

Max. vertical load : **75 kg**

D-Value: 10,0 kN



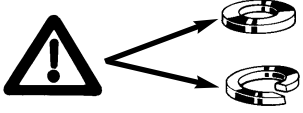

8.8

8



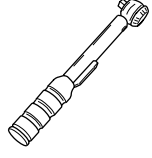

Torque settings for nuts and bolts (8.8)

M12   **79 Nm 71 Nm (self-locking)**

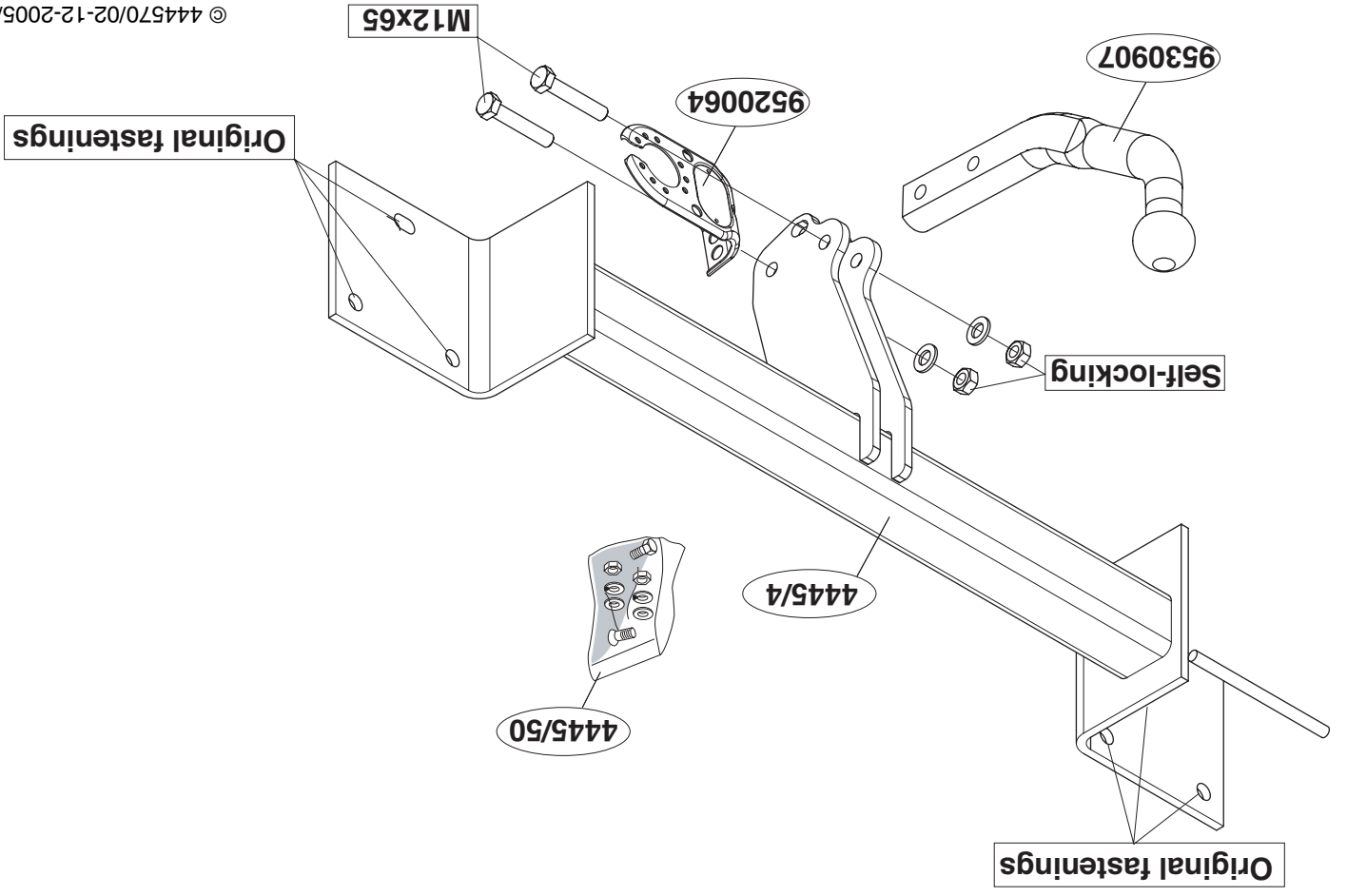

0km  **+**  **1000km**



1. Demonteer de achterlicht units.
2. Demonteer de bumper.
3. Demonteer aan de onderzijde in het midden de kunststof afdekplaat
4. Demonteer het bumperbinnenwerk. Deze komt te vervallen.
5. Monteer de trekhaak met originele moeren tegen de achterwand.
6. Draai alle bouten en moeren overeenkomstig tabel vast.
7. Hang de uitlaat in de uitlaatoophanging.
8. Monteer de achterlichten en bumper.
9. Zaag overeenkomstig figuur 1 Een deel uit de afdekplaat.
10. Monteer aan de onderzijde in het midden de kunststof afdekplaat
11. Monteer de kogelstang inclusief stekkerplaat, sluitringen en zelfbor-
gende moeren.
12. Draai alle bouten en moeren overeenkomstig tabel vast.

Raadpleeg voor demontage en montage van voertuig onderdelen het werkplaats handboek.

Raadpleeg voor montage en bevestigingsmiddelen de schets.

BELANGRIJK:

- * Voor eventueel noodzakelijke aanpassing(en) "van het voertuig" dient men de dealer te raadplegen.
- * Indien op de bevestigingspunten een bitumen of anti-dreunlaag aanwezig is, dient deze verwijderd te worden.
- * Voor de max. toegestane massa, welke uw auto mag trekken, dient u uw dealer te raadplegen.
- * **Bij het boren dient men er zorg voor te dragen, dat electriciteits-, rem- en brandstofleidingen niet worden geraakt.**
- * Verwijder "indien aanwezig" de plastik dopjes uit de puntlasmoeren.
- * Deze handleiding dient na montage bij de voertuigpapieren gevoegd te worden.

1. Remove the rear-light units.
2. Remove the bumper.
3. Remove the plastic cover plate in the centre on the underside.
4. Remove the bumper inner fittings. It will no longer be needed.
5. Fit the tow bar against the rear panel using the original nuts.
6. Tighten all nuts and bolts to the torque indicated in the table.
7. Hang the exhaust in the exhaust clamp.
8. Fit the rear-lights and the bumper.
9. Saw a portion out of the cover plate as shown in figure 1.
10. Fit the plastic cover plate in the centre on the underside.
11. Fit the ball hitch, including socket plate including socket plate, flat washers and self-locking nuts.
12. Tighten all nuts and bolts to the torque indicated in the table.

For dismantling and fitting the vehicle parts, see the site handbook. For fitting instructions and attachment method, see drawing.

NOTE:

- * **Should this installation process entail the cutting of the bumper – conformation MUST be obtained by the installation engineer of the customer's acceptance prior to completion. Brink International do not accept responsibility for any matters arising as a result of this miscommunication.**
- * The dealer should be consulted for possible necessary adjustment(s) "of the vehicle".
- * Remove the insulating material from the contact area of the fitting points.
- * Consult your dealer for the maximum tolerated pull weight and ball hitch pressure of your vehicle.
- * **Do not drill through electrical-, brake- or fuellines.**
- * Remove (if present) the plastic caps from the spot welding nuts.
- * This fitting instruction has to be enclosed in the vehicle documents after

Dispositivo di traino tipo:
BMW 3-Series(Sedan/Touring); 2005->
Tipo funzionale:

Classe e tipo di attacco:
A50-X
e11 00-5624
Omologazione:
Valore D:
10,0 kN

Carico Verticale max. S:
75 kg

Larghezza rimorchiabile per Caravan e T.A.T.S.: 2,45m vedere CARTA di CIRCOLAZIONE VEICOLO (motrice) + 70 cm = ..arrotondare al 5 cm
superiore (vedi D.M.28/05/85)
Massa rimorchiabile:
vedi carta di circolazione dell' autoveicolo

Per verificare l'idoneità del dispositivo di traino omologato a norma CEE 94/20, all'installazione sulla vettura su cui si intende procedere al montaggio, compilare la seguente formula (se necessario) declassare la massa rimorchiabile):
dove: T = Massa Complessiva Max. della motrice (in kg)
C = Massa Rimorchiabile Max. della motrice (in kg)

$$D = \frac{T + C}{T \times C} \times 0,00981 = 10,0 \text{ kN}$$

DA COMPILARE PER IL COLLAUDO

DICHIARAZIONE DI CORRETTO MONTAGGIO: la sottoscritta Ditta dichiara di aver montato in maniera corretta ed in conformità alle prescrizioni sia del costruttore del veicolo che del costruttore del dispositivo stesso il seguente dispositivo di attacco meccanico:

tipo:.....
Il dispositivo di attacco sopra indicato è stato installato su autoveicolo
modello:.....
targa:.....
Data:.....

Si dichiara inoltre di aver informato l'utente del veicolo sull'USO e MANUTENZIONE del dispositivo stesso.

TIMBRO e FIRMA



fitting the towbar.

D MONTAGEANLEITUNG:

1. Die Rücklichter abmontieren.
2. Die Stoßstange abmontieren.
3. An der Unterseite in der Mitte die Abdeckplatte aus Kunststoff montieren.
4. Die Stoßstangeninnenverkleidung abmontieren. Diese wird nicht mehr benötigt.
5. Die Anhängervorrichtung mit Hilfe der Originalmuttern an der Rückwand befestigen.
6. Alle Schrauben und Muttern gemäß den Angaben in der Tabelle feststreuen.
7. Den Auspuff in den Auspuffummi einhängen.
8. Rücklichter und Stoßstange montieren.
9. Gemäß Abb. 1 einen Teil aus der Abdeckplatte heraussägen.
10. An der Unterseite in der Mitte die Abdeckplatte aus Kunststoff montieren.
11. Die Kugelstange einschließl. Steckdosenplatte, Unterlegscheiben und selbstsichernder Muttern montieren.
12. Alle Schrauben und Muttern gemäß den Angaben in der Tabelle feststreuen.

Für die Demontage und Montage von Fahrzeugteilen das Werkstatt-Handbuch zu Rate ziehen.

Für die Montage und die Befestigungsmittel die Skizze zu Rate ziehen.

HINWEISE:

- * Für (eine) eventuell erforderliche Anpassung(en) "des Fahrzeugs" ist der Händler zu Rate zu ziehen.
- * Im Bereich der Anlageflächen muß Unterbodenschutz, Hohlraumkonservierung (Wachs) und Antiröhnmaterial entfernt werden.
- * Vor dem Bohren prüfen, daß keine, dort eventuell vorhandene

F INSTRUCTIONS DE MONTAGE:

1. Démontez les feux arrière.
2. Démontez le pare-chocs.
3. Démontez la plaque de recouvrement en plastique au milieu de la partie inférieure.
4. Démontez la garniture du pare-chocs. Il ne sera plus utilisée.
5. Montez l'attache-remorque contre la cloison arrière avec les écrous d'origine.
6. Serrez tous les boulons et écrous conformément au tableau.
7. Accrochez l'échappement dans le caoutchouc.
8. Mettre en place les feux arrière et le pare-chocs.
9. Scier une partie de la plaque de protection conformément à la figure 1.
10. Monter la plaque de recouvrement en plastique au milieu de la partie inférieure.
11. Monter la barre de la rotule y compris la prise électrique, les rondelles de blocage et les écrous autoverrouillés.
12. Serrez tous les boulons et écrous conformément au tableau.

REMARQUE:

- * Pour une/des adaptations indispensables sur le véhicule, veuillez consulter le concessionnaire.
- * Enlever la couche de bitume ou d'anti-tremblement qui recouvre éventuellement les points de fixation.
- * Pour connaître le poids de traction maximum et le poids en flèche sur la rotule autorisée du véhicule, veuillez consulter votre concessionnaire.
- * **Veiller en perçant à ne pas endommager les conduites de électrique, de frein et de carburant.**
- * Retirer "si présents" les embouts en plastique des écrous de soudure par point.
- * Cette notice de montage doit être conservée à bord du véhicule après montage de l'attelage.

S MONTERINGSANVISNINGAR:

1. Demontera bakljusmodulerna.
2. Demontera stötfångaren.
3. Ta bort plasttäckplattan mitt på undersidan.
4. Demontera stötfångarens innanmäte. Denna förfaller.
5. Montera dragkroken mot bakpanelen med de ursprungliga muttrarna.
6. Momentdrag alla skruvar och muttrar enligt tabellen.
7. Häng avgasröret i gummifästet.
8. Montera bakljusen och stötfångaren.
9. Såga ut en del av täckplåten enligt figur 1.
10. Montera plasttäckplattan mitt på undersidan.
11. Montera kulstången inklusive kontaktplattan, planbrickor och självlåsande muttrar.
12. Momentdrag alla skruvar och muttrar enligt tabellen.

Se verkstadshandboken för demontering och montering av fordons delar.

Se skissen för montering och monteringsmaterial.

OBS:

- * Kontakta återförsäljaren om fordonet eventuellt bör modifieras.
- * Om det finns ett bitumen- eller stötdämpande lager vid kontaktytor skall detta avlägsnas.
- * Kontakta din återförsäljare för ditt fordon's max. dragvikt och tillåtna kultyrck.
- * **Vid borrning skall man se till att elektrisk-, broms- och bränsleledningarna inte skadas.**
- * Avlägsna de små plastlocken - om dessa finns - från punktsvetsmuttrarna.
- * Efter att draget är monterat, placera monteringsanvisningen tillsammans bilens övriga dokument.

DK MONTAGEVEJLEDNING:

1. Demonter baglysenhederne.
2. Demonter kofangeren.
3. Demonter kunststof dækkepladen midt på undersiden.
4. Demonter kofangerinderstykket. Denne bliver overflødig.
5. Monter anhængertrækket mod bagvæggen med de originale møtrikker.
6. Spænd alle bolte og møtrikker jf. tabellen.
7. Hæng udstødningen i udstødningsgummiet.
8. Monter baglysene og kofangeren.
9. Sav et stykke ud af dækpladen ifølge figur 1.
10. Monter kunststof dækkepladen midt på undersiden.
11. Monter kuglestangen, inklusive kontaktplade, planskiver og selvlåsende møtrikker.
12. Spænd alle bolte og møtrikker jf. tabellen.

Rådfør for demontering og montage af dele til køretøjet arbejdsp-ladshåndbogen.

Rådfør for montage og montagemidler skitsen.

BEMÆRK:

- * Kontakt forhandleren i forbindelse med eventuelle påkrævede

© 444570/02-12-2005/5

⚠ Outside

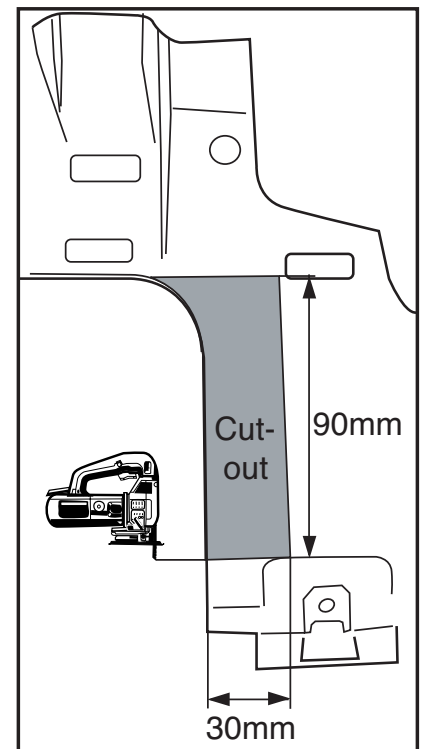
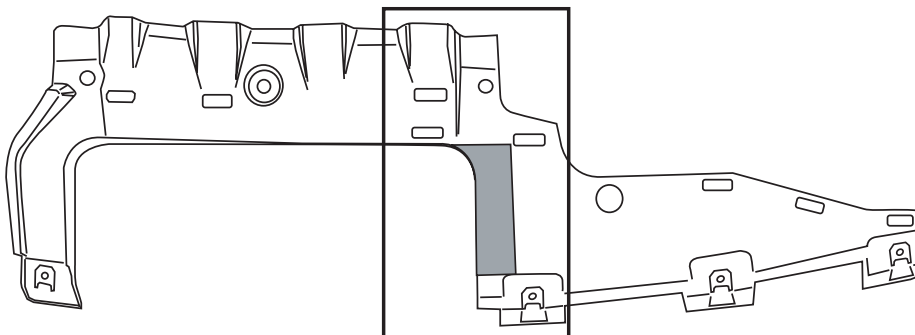

Fig.1

© 444570/02-12-2005/10

1. Serrare tutti i dadi e bulloni alle coppie di serraggio indicate in tabella.
2. Serrare tutti i dadi e bulloni alle coppie di serraggio indicate in tabella.
3. Montare l'anima del paraurti. Questo pezzo non dovrà più essere montato.
4. Montare il ganccio traino contro la parete posteriore, mediante i dadi originali.
5. Serrare tutti i dadi e bulloni alle coppie di serraggio indicate in tabella.
6. Inserire il tubo di scarico nel sostegno in gomma.
7. Montare i fanali posteriori ed il paraurti.
8. Segare via una parte del pannello di copertura, come indicato in figura 1.
9. Montare la piastra di copertura sotto al centro.
10. Montare l'asta della sfera, completa di piastra di contatto, rondelle e dadi autobloccanti.

I ISTRUZIONI PER IL MONTAGGIO:

- * Para (una) eventual(es) adaptación(es) 'del vehículo' consultese al concesionario.
- * Si en los puntos de fijación hay una capa de betún o anti-choque hay que quitarla.
- * Consulte a su concesionario para el peso máximo de tracción y la presión de la bola admitida de su vehículo.
- * Retirar, si presentes, los capuchones de plástico de las tuercas de soldadura por punto.
- * Guarde estas instrucciones junto a la documentación del vehículo después del montaje del enganche.

N.B.:

1. Снять оба болка задних фар.
2. Снять бампер.
3. Снять пластмассовую закрывающую пластину снизу в середине.
4. Снять арматуру бампера. Эта деталь больше не понадобится.
5. Установить буксирный крюк на заднюю стенку, используя снятые ранее гайки.
6. Затянуть все болты и гайки в соответствии со значениями, указанными в таблице.
7. Подвесить выхлопную трубу в подвеску.
8. Установить задние фары и бампер.
9. Выпилить часть из закрывающей пластины, как указано на рис. 1.
10. Установить пластмассовую закрывающую пластину снизу в середине.

RUS РУКОВОДСТВО ДЛЯ МОНТАЖА

- * Amennyiben a csatlakozási pontok bitumenel, vagy zsírszökökenről aggal van bévonva, ezeket távolítsuk el.
- * Amennyiben a csatlakozási pontok bitumenel, vagy zsírszökökenről aggal van bévonva, ezeket távolítsuk el.
- * Amennyiben a gépkocsin módosításra van szükség, kérjünk felvilágosítást kereskedőinktől.
- * Amennyiben a gépkocsin módosításra van szükség, kérjünk felvilágosítást kereskedőinktől.
- * A jármű által maximálisan vonatatható megengedett teher mértékéről tájékozódjunk kereskedőnkénél.
- * Fűrés során ügyeljünk arra, hogy elkerüljük az elektromos, a fém-és az üzemanyag-vezetékeket.
- * Amennyiben ponthegesséssel rögzített anyákkal találkoznak, vegyük le a fűrésztől az utmutatót óvatosan a gépjármű papírtábla együttesével.

FONTOS

- * Если по требованию измененная конструкция транспортного средства, следует посоветоваться с дилером автомобиля.
- * Если в точках крепления имеется слой битума или противозащитной материи, его следует удалить.
- * Сведения о максимальной допустимой массе буксирного прицепа Вы можете получить у дилера автомобиля.
- * При сверлении следите за тем, чтобы не задеть электропроводку и линии тормозной цепи и подаячи горючего.
- * Удалите (если они имеются) пластмассовые заглушки из приваренных гаек.
- * После монтажа крюка следует хранить настоящее руководство в комплекте с технической документацией автомобиля.

ВНИМАНИЕ:

Для инструкторий по снятию и установке деталей автомобиля, обращайтесь к работникам гаражей. Информацию о монтаже и средствах крепления вы найдете в схеме.

1. Установить крюк с шаром, вместе со штенсельной платой, шайбами и самоконтрапящимися гайками.
2. Затянуть все болты и гайки в соответствии со значениями, указанными в таблице.

Consultar para el desmontaje y montaje de piezas del vehículo el manual de instalación de taller. Consultar el croquis para el montaje y medios de fijación.

1. Desmontar las unidades de las luces traseras.
2. Desmontar el parachoques.
3. Quite el cubrejuntas de plástico del medio en la parte inferior.
4. Desmontar el armazón interior del parachoques. El mismo queda anulado.
5. Montar el gancho de remolque contra la pared posterior con tuercas originales.
6. Apretar todos los tornillos y tuercas de acuerdo con los puntos de la tabla.
7. Colgar el tubo de escape en la goma del tubo de escape.
8. Montar las luces traseras y los parachoques.
9. Serrar una parte de la cubierta de acuerdo con la figura 1.
10. Quite el cubrejuntas de plástico del medio en la parte inferior.
11. Montar la barra de la bola inclusive placa enchufe, arandelas planas y tuercas de seguridad.
12. Apretar todos los tornillos y tuercas de acuerdo con los puntos de la tabla.

E INSTRUCCIONES DE MONTAJE:

- * Denne monteringsvejledning skal medbringes ved syn.
- * Fjern plastikpropperne "om de findes" fra de punktsvejsede møtrikker.
- * Vær forsigtig ikke at bore i ledninger-, bremse eller benzinslange og det tilladte kugletyk.
- * Kontakt Deres forhandler for oplysninger om den maksimale trækraft mod bilen.
- * Undersøgningsbehandlingen skal fjernes de steder hvor trækret ligger an ændring(er) på køretøjet.

1. Снять оба болка задних фар.
2. Снять бампер.
3. Снять пластмассовую закрывающую пластину снизу в середине.
4. Снять арматуру бампера. Эта деталь больше не понадобится.
5. Установить буксирный крюк на заднюю стенку, используя снятые ранее гайки.
6. Затянуть все болты и гайки в соответствии со значениями, указанными в таблице.
7. Подвесить выхлопную трубу в подвеску.
8. Установить задние фары и бампер.
9. Выпилить часть из закрывающей пластины, как указано на рис. 1.
10. Установить пластмассовую закрывающую пластину снизу в середине.

RUS РУКОВОДСТВО ДЛЯ МОНТАЖА

- * Amennyiben a csatlakozási pontok bitumenel, vagy zsírszökökenről aggal van bévonva, ezeket távolítsuk el.
- * Amennyiben a csatlakozási pontok bitumenel, vagy zsírszökökenről aggal van bévonva, ezeket távolítsuk el.
- * Amennyiben a gépkocsin módosításra van szükség, kérjünk felvilágosítást kereskedőinktől.
- * Amennyiben a gépkocsin módosításra van szükség, kérjünk felvilágosítást kereskedőinktől.
- * A jármű által maximálisan vonatatható megengedett teher mértékéről tájékozódjunk kereskedőnkénél.
- * Fűrés során ügyeljünk arra, hogy elkerüljük az elektromos, a fém-és az üzemanyag-vezetékeket.
- * Amennyiben ponthegesséssel rögzített anyákkal találkoznak, vegyük le a fűrésztől az utmutatót óvatosan a gépjármű papírtábla együttesével.

FONTOS

- * Если по требованию измененная конструкция транспортного средства, следует посоветоваться с дилером автомобиля.
- * Если в точках крепления имеется слой битума или противозащитной материи, его следует удалить.
- * Сведения о максимальной допустимой массе буксирного прицепа Вы можете получить у дилера автомобиля.
- * При сверлении следите за тем, чтобы не задеть электропроводку и линии тормозной цепи и подаячи горючего.
- * Удалите (если они имеются) пластмассовые заглушки из приваренных гаек.
- * После монтажа крюка следует хранить настоящее руководство в комплекте с технической документацией автомобиля.

ВНИМАНИЕ:

Аз összehajléstés! utastás és а csatlakozási eljárás érdekében, lásd а munkabírl! kézikönyvt. А szétzerelés és а jármű alkatrészek összehajléstése érdekében, varónyomatékíg.

1. Шлссзе фе а гómb алáку рóгзítсÉ, аз шлссзЕЕлемеzzел, а лápos алáтéкекkel és аз óмтагáтó! záróóó аnyасавароkкал егýтíт.
2. Szorítsa be az összes anyát és csavart а táblában feltüntetett csa-

Per lo smontaggio ed il montaggio dei componenti del veicolo consultare il manuale tecnico dell'officina.

Consultare il disegno per il montaggio ed i dispositivi di fissaggio.

N.B.:

- * Per eventuali necessari adattamenti "del veicolo" si consiglia di consultare il fornitore.
- * Rimuovere lo strato di materiale isolante dai punti d'attacco.
- * Per il peso complessivo trainabile della Vostra vettura, consultate il Vostro rivenditore autorizzato.
- * **Praticando i fori, prestare attenzione a non danneggiare i cavi elettrici, i cavi del freno e i condotti del carburante.**
- * Rimuovere, se presenti, i coperchietti in plastica dai dadi di saldatura per punto.
- * Questa istruzione di montaggio deve essere allegata ai documenti del veicolo dopo l'installazione del gancio.

PL INSTRUKCJA MONTAŻU.

1. Zdemontować zespół tylnych świateł.
2. Zdemontować zderzak.
3. Zdemontować od spodu w części środkowej płytę osłonową z tworzywa sztucznego.
4. Zdemontować wyposażenie wnętrza zderzaka. Tego nie będzie się ponownie używać.
5. Boczne hak holowniczy do tylnej ścianki za pomocą oryginalnych nakrętek.
6. Dokręcić wszystkie śruby i nakrętki zgodnie z tabelą.
7. Zawiesić rurę wydechową w gumowym zawieszaniu.
8. Zamontować tylne światła i zderzak.
9. Wypilować zgodnie z rysunkiem 1 część z płyty pokrywowej.
10. Zamontować od spodu w części środkowej płytę osłonową z tworzywa sztucznego.
11. Zamontować drąg kuli wraz z płytą z gniazdem wtykowym, pierścieniami uszczelniającymi i nakrętkami zamozaabezpieczającymi się.

11. Kiinnittää kuulavetolaite (hitch) sekä pistorasialevy, sulkurenkaat ja itselukittuvat mutterit.
12. Kiristää kaikki pultit ja mutterit taulukon mukaisesti.

Ajoneuvon osien purkamis- ja asennusohjeet, ks. työpaikalla käytetty käsikirja.

Asennus- ja kiinnitysohjeet, ks. piirros.

TÄRKEÄÄ:

- * "Ajoneuvoa" koskevasta mahdollisesta tarpeellisesta sovellutuksesta/sovellutuksista on kysyttävä neuvoa jälleennyjältä.
- * Mikäli kiinnityskohdissa on bitumi- tai tärinänestokerros, se on poistettava.
- * Auton vetämää sallittua enimmäiskuormitusta on tiedusteltava jälleennyjältä.
- * **Porattaessa on huolehdittava siitä, että ei jouduta kosketuksiin sähkö-, jarru- tai polttoainejohtojen kanssa.**
- * Poista, "mikäli olemassa", pistehitsausmuttereiden muovisuojukset.
- * Nämä asennusohjeet on asennuksen jälkeen säilytettävä yhdessä ajoneuvoa koskevien papereiden kanssa.

CZ POKYNY K MONTÁŽI

1. Odstraňte jednotky zadních světel.
2. Odstraňte nárazník
3. Odstraňte/Přípevněte plastovou krycí destičku uprostřed a zespod.
4. Odstraňte vnitřní úchyty nárazníku. Nebude ho třeba.
5. Přípevněte původními šrouby tažnou tyč k panelu zadní stěny.
6. utáhněte všechny matice a šrouby kroutivou silou uvedenou v tabulce.
7. Zavěste výfuk do výfukové svorky.
8. Přípevněte zadní světla a nárazník.
9. Odřízněte část krycí destičky dle schématu 1.
10. Odstraňte/Přípevněte plastovou krycí destičku uprostřed a zespod.
11. Přípevněte kulovou tažnou hlavici včetně destičky se zásuvkou, plochých podložek a pojistných matic.

12. Dokręcić wszystkie śruby i nakrętki zgodnie z tabelą.

Co do montażu i montowania części pojazdu zapoznać się z podręcznikiem warsztatowym.

Co do montażu i środków montażowych zapoznać się ze schematem.

Wskazówki:

- Po przejechaniu 1000 km dokręcić wszystkie elementy skręcane.
- **Podczas ewentualnych odwierćć upewnić się czy w pobliżu nie znajdują się przewody instalacji elektrycznej, przewody hydrauliczne lub przewody paliwowe.**
- Wszystkie ubytki powłoki lakierniczej zabezpieczyć przed korozją.
- Należy wyjąć ewentualne plastikowe zaślepki w punktach przyspawanych nakrętek.
- Stosować nakrętki oraz śruby gatunkowe dostarczone w komplecie.
- Utrzymywać kulę w czystości, oraz pamiętać o regularnym jej smarowaniu.
- Hak holowniczy zarejestrować w stacji diagnostycznej.

Zastosowanie się do powyższych wskazań gwarantuje Państwu bezpieczeństwo, niezawodność i sprawność naszego wyrobu przez cały okres jego użytkowania.

SF ASENNUSOHJEET

1. Irrota takavalloksiköt.
2. Irrota puskuri.
3. Irrota alapuolen keskikohdasta muovipeitelevy.
4. Irrota puskurin sisäosat. Tätä ei enää tarvita.
5. Kiinnitä vetokoukku takaseinään alkuperäisillä muttereilla.
6. Kiristä kaikki pultit ja mutterit taulukon mukaisesti.
7. Ripusta pakoputki pakoputken kannattimeen.
8. Kiinnitä takavalot ja puskuri.
9. Saha irti osa peitelevystä kivan 1 osoittamalla tavalla.
10. kiinnitä alapuolen keskikohtaan muovipeitelevy.

© 444570/02-12-2005/7

12. utáhněte všechny matice a šrouby kroutivou silou uvedenou v tabulce.

Před demontáží a montáží částí vozidla konzultujte montážní příručku.

Montážní pokyny a metoda přípevnění dle náčrtu.

DŮLEŽITÉ

- * Pokud je potřeba provést na voze úpravy, obraťte se na svého prodejce.
- * Pokud je místo montáže opatřeno asfaltovým nátěrem nebo vrstvou nátěru snižující hluk, odstraňte je.
- * Pro informaci o maximálním nákladu povoleném k tažení se obraťte na svého prodejce.
- * **Při vrtání dbejte zvýšené pozornosti, zejména co se týče elektrických, brzdových a palivových kontaktů.**
- * Pokud jsou na maticích bodového svařování plastová víčka, odstraňte je.
- * Po montáži uschovejte tento manuál k ostatním dokladům vozidla.

H SZERELÉSI ÚTMUTATÓ.

1. Távolítsa el a hátsó világítótesteket.
2. Távolítsa el az ütközCET.
3. Távolítsa el a mianyag fedlapot az alsó rész közepére.
4. Távolítsa el az ütközCE belsCE csCEidomait. A továbbiakban már nem lesz szükségé rá(juk).
5. Illesze a vontatórudat a hátsó panelre az eredeti anyacsavarok segítségével.
6. Szorítsa be az összes anyát és csavart a táblában feltüntetett csavarónyomatékig.
7. Függesse a kipufogót a kipufogógumira.
8. Helyezze szét a hátsó lámpákat és az ütközCET.
9. Fírézeljen ki egy darabot a fedCElapból a 1. ábrán feltüntetett módon.
10. Helyezze fel a mianyag fedlapot az alsó rész közepére.

© 444570/02-12-2005/8