

---

Fitting instructions

---

Make : Mercedes

---

S210 E-Combi; 1996->

---

Type : 2442

---

---

Permanently

---

linked to

---

quality

---

**FASTENING MEANS:**

4x	bolt M10x30
4x	bolt M12x40 (10.9)
2x	bolt M12x70/26.2
4x	nut M10
4x	nut M12 (10)
2x	nut M12 (self-locking)
4x	spring washer M10
4x	spring washer M12
4x	plain washer M10
2x	plain washer M12
4x	bodywasher $\varnothing 25 \times 10.5 \times 4$

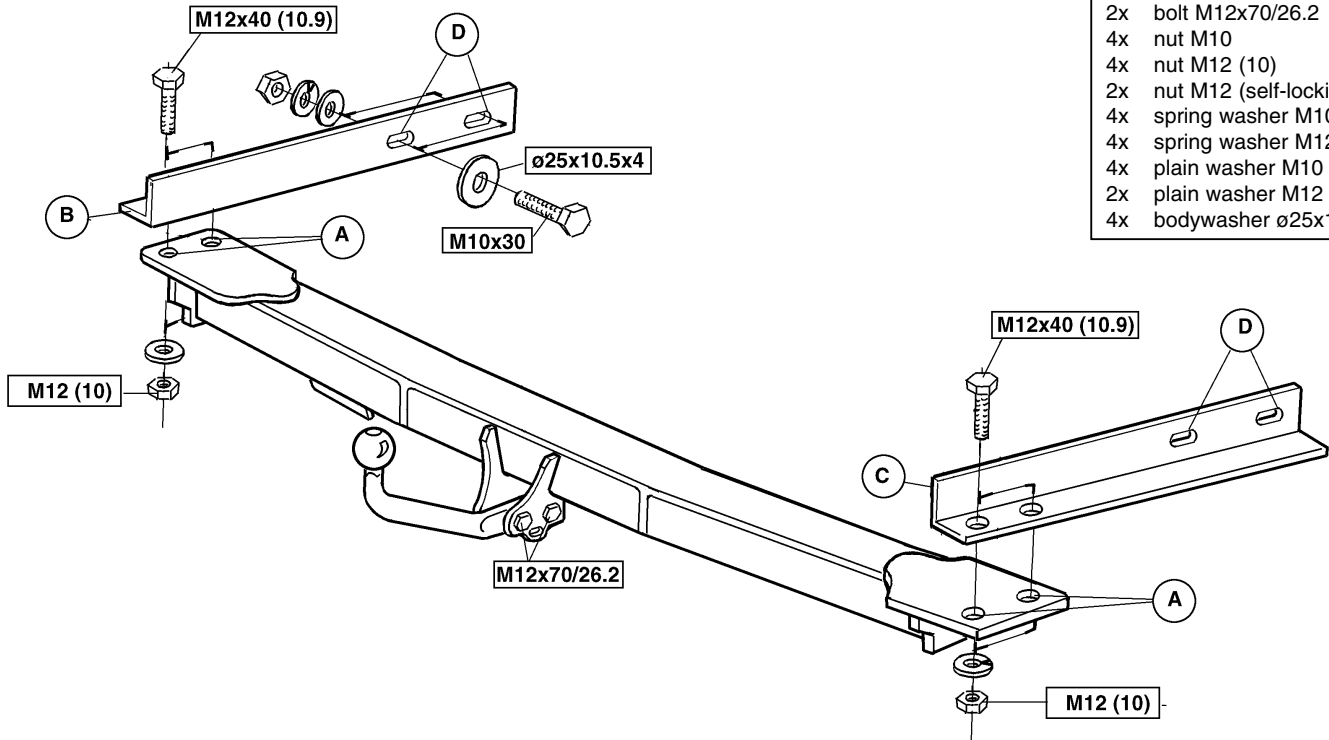

Tested in accordance with directives 94/20/EG

© 572216/2442/09-03-2000/1

PL

Numer badania	:	e11 00-0469
Wartość-D	:	11,5 kN
Dopuszczalny uciąż	zwD	: 2200 kg
Nacisk na kulę	:	90 kg

**INSTRUKCJA MONTAŻOWA:**

1. Uprzątnąć bagażnik a następnie zdemontować osłony plastikowe z prawej i lewej strony pojazdu oraz z tylnej ściany. Wyjąć matę wygłuszającą oraz koło zapasowe. Przyłożyć hak holowniczy od spodu pojazdu celem wyznaczenia punktów mocowania. Po wyznaczeniu punktów oczyścić powierzchnię z środków zabezpieczających przed korozją (powinniśmy zauważyć wypunktowane miejsca w których należy wykonać otwory wiertłem 15mm – otwory te powinny pokrywać się z punktami A). Wzmocnienia B i C umieścić w bagażniku z prawej i lewej strony pojazdu a następnie skrócić czterema śrubami M10x30 w punktach D wykorzystując podkładki płaskie, płaskie duże (25x10.5x4) oraz podkładki sprężynowe (śruby nie dokręcać).
2. Przyłożyć hak holowniczy od spodu pojazdu, a następnie skrócić w punktach A czterema śrubami M12x40 gatunek 10.9. stosując jednocześnie podkładki sprężynowe.
3. Kulę haka holowniczego skrócić z pomocą dwóch śrub M12x70/26.2 poprzez podkładki płaskie oraz nakrętki samo kontrolujące. Wszystkie śruby i nakrętki należy dokręcić z odpowiednim momentem określonym według tabeli poniżej:

**Wskazówki:**

- Po przejechaniu 1000 km dokręcić wszystkie elementy skręcane.
- Podczas ewentualnych odwierćnięć upewnić się czy w pobliżu nie znajdują się przewody instalacji elektrycznej.
- Wszystkie ubytki powłoki lakierniczej zabezpieczyć przed korozją.
- Należy wyjąć ewentualne plastikowe zaslepkę w punktach przyspawanych nakrętek.
- Stosować nakrętki oraz śruby gatunkowe dostarczone w komplecie.
- Utrzymywać kulę w czystości, oraz pamiętać o regularnym jej smarowaniu.
- Hak holowniczy zarejestrować w stacji diagnostycznej.

Zastosowanie się do powyższych wskazań gwarantuje Państwu bezpieczeństwo, niezawodność i sprawność naszego wyrobu przez cały okres jego użytkowania.

**Momenty obrotowe dla dokręcania śrub i nakrętek (8.8):**

M10	46 Nm	
M12	79 Nm	71 Nm (dla nakrętek samo kontrolujących)

**Momenty obrotowe dla dokręcania śrub i nakrętek (10.9):**

M12	121 Nm
-----	--------

© 572216/2442/09-03-2000/10

Clase de acoplamiento : A 50-X  
 No. de aprobación de tipo : e11 00-0469  
 Valor D : 11,5 kN  
 Masa máxima del remolque : 2200 kg  
 Carga vertical : 90 kg

**INSTRUCCIONES DE MONTAJE:**

1. Abrir el maletero y retirar respectivamente el revestimiento del suelo, de los laterales y del panel trasero. Retirar la rueda de repuesto. Retirar la capa anticorrosiva en el lado inferior a la altura de las superficies de contacto del gancho de remolque con el vehículo.

2. Después de retirar la capa anticorrosiva se pueden apreciar las depresiones que corresponden con los puntos A del gancho de remolque. Taladrar estas depresiones  $\phi 15\text{mm}$  a través del suelo. Montar los soportes B y C pasando por el maletero en el chasis izquierdo y derecho. Fijar estos soportes a la altura de los puntos D de acuerdo con el croquis por medio de cuatro tornillos M10x30 inclusive arandelas de carrocería ( $\phi 25 \times 10,5 \times 4$ ), arandelas planas, arandelas grover y tuercas, sin apretar del todo. Colocar el gancho de remolque y fijarlo a la altura de los puntos A por medio de cuatro tornillos M12x40 (10.9) inclusive arandelas grover y tuercas (10), sin apretar del todo.

3. La bola se monta en el gancho de remolque por medio de dos tornillos M12x70/26.2 inclusive arandelas planas y tuercas de seguridad. Ajustar la bola en el centro y apretar todos los tornillos y tuercas de acuerdo con la tabla. Volver a colocar lo retirado bajo punto 1.

N.B.:

- \* Si en los puntos de fijación hay una capa de betún o anti-choque hay que quitarla.
- \* No se olvide de las arandelas normales y de muelle.
- \* Clase de pernos 8.8; tuercas 8, si se menciona de otro modo en la instrucción de montaje 10.9/10.
- \* Consulte a su concesionario para el peso máximo de tracción y la presión de la bola admitida de su vehículo.
- \* Se recomienda después de aprox. 1000 km. (de uso) que se verifique o controle la unión de pernos, según el cuadro.
- \* Retirar, si presentes, los capuchones de plástico de las tuercas de soldadura por punto.

Momentos de presión para tornillos y tuercas (8.8):		Momentos de presión para tornillos y tuercas (10.9):	
M10	46 Nm	M12	121 Nm
M12	79 Nm (para tuerca de seguridad)		

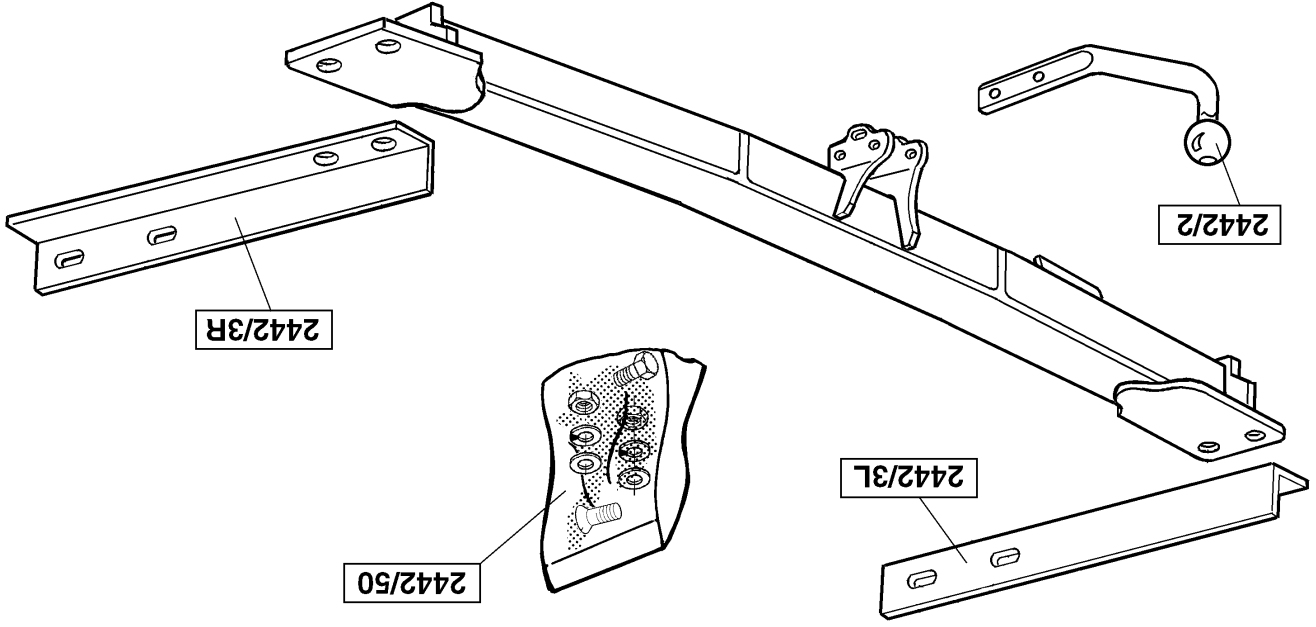



**Koppelingsklasse** : A 50-X  
**Nr. typegoedkeuring** : e11 00-0469  
**D- Waarde** : 11.5 kN  
**Max. massa aanhangwagen** : 2200 kg  
**Max. vertikale last** : 90 kg

#### MONTAGEHANDLEIDING:

1. Open de bagageruimte en verwijder de bekleding respectievelijk van de bodenvloer, zijkanten en het achterpaneel. Verwijder het reservewiel. Verwijder aan de onderzijde t.p.v. de aanligvlakken van de trekhaak met het voertuig de roestwerende laag.
2. Na het verwijderen van de roestwerende laag worden de deukjes zichtbaar welke met de punten A van de trekhaak overeenkomen. Boor deze deukjes  $\varnothing 15$  mm door de bodenvloer. Breng de steunen B en C via de bagageruimte in het linker en rechter chassis aan. Bevestig deze steunen t.p.v. de punten D overeenkomstig schets d.m.v. vier bouten M10x30 inclusief carrosserieringen ( $\varnothing 25 \times 10.5 \times 4$ ), sluitringen, veerringen en moeren handvast. Plaats de trekhaak en bevestig deze t.p.v. de punten A d.m.v. vier bouten M12x40 (10.9) inclusief veerringen en moeren (10) handvast.
3. De kogelstang wordt d.m.v. twee bouten M12x70/26.2 inclusief sluitringen en zelfborgende moeren aan de trekhaak gemonteerd. Stel de kogel in het midden en draai alle bouten en moeren overeenkomstig de tabel vast. Herplaats het onder punt 1 verwijderde.

#### BELANGRIJK:

- \* Indien op de bevestigingspunten een bitumen of anti-dreunlaag aanwezig is, dient deze verwijderd te worden.
- \* Vergeet de veer- en sluitringen niet.
- \* Kwaliteit bouten 8.8 ; moeren 8, of indien anders vermeld in montagehandleiding 10.9 / 10.
- \* Voor het max. trekgewicht en de max. toegestane kogeldruk van uw voertuig, dient u uw dealer te raadplegen.
- \* Het is aan te bevelen om na ca. 1000 km (gebruik) de boutverbindingen volgens tabel na te trekken of te controleren.
- \* Bij het boren dient men er zorg voor te dragen, dat rem- en brandstofleidingen niet worden geraakt.
- \* De kentekenplaat dient over het gehele oppervlak zichtbaar te zijn en zonodig al of niet met bijbehorende verlichting te worden verplaatst.
- \* Verwijder "indien aanwezig" de plastic dopjes uit de puntlasmoeren.

#### Aanhaalmomenten voor bouten en moeren (8.8):

M10 46 Nm  
M12 79 Nm 71 Nm (met zelfborgende moer)

#### Aanhaalmomenten voor bouten en moeren (10.9):

M12 121 Nm

© 572216/2442/09-03-2000/3



**Koblingsklasse** : A 50-X  
**Godkendelsenr.** : e11 00-0469  
**D- værdi** : 11.5 kN  
**Max. totalvægt trailer** : 2200 kg  
**Max. vertikal last** : 90 kg

#### MONTERINGSANVISNING:

1. Öppna bagageutrymmet och tag bort beklädnaden från golvplattan, sidorna och bakpanelen. Demontera reservhjulet. På undersidan avlägsnas det rostskyddande skiktet från dragkrokens anliggningsytter med fordonet.
2. När du har tagit bort det rostskyddande skiktet syns de små inbucklingarna som korresponderar med punkterna A på dragkroken. Borra dessa  $\varnothing 15$  mm genom golvplattan. Stöden B och C placeras i det vänstra och högra chassit utifrån bagageutrymmet. Fäst dessa stöd på punkterna D med fyra skruvar M10x30 inklusive karosseribrickor ( $\varnothing 25 \times 10.5 \times 4$ ), planbrickor, fjäderbrickor och muttrar. Se ritningen. Dra åt skruvarna för hand. Placera dragkroken och fäst den på punkterna A med fyra skruvar M12x40 (10.9) inklusive fjäderbrickor och muttrar (10). Dra åt skruvarna för hand.
3. Kuglestangen monteras på anhängeträcket med to bolte M12x70/26.2, inklusiv planskiver og selvåsende møtrikker. Ställ kulan i mitten och momentdrag samtliga skruvar och muttrar enligt tabellen. Sätt tillbaka de delar som avlägsnades under punkt 1.

#### BEMÆRK:

- \* Undervognsbehandlingen skal fjernes de steder hvor trækket ligger an mod bilen.
- \* Efter montering af træk forsegles undervogns-behandlingen omkring anlægsstederne.
- \* Brink træk er fremstillet i henhold til bilfabrikanternes foreskrifter.
- \* Brink træk skal boltes fast, svejsning må ikke forekomme.
- \* Husk fjeder- og planskiver.
- \* Kontakt Deres forhandler for oplysninger om den maksimale trækraft og det tilladte kugletryk.
- \* Kugelbolten er ISO Std. 1103
- \* Anbefalet : Efter ca. 1000 km, efterspænd bolte og møtrikker
- \* Fjern plasticpropperne "om de findes" fra de punktsvejsede møtrikker.

DENNE MONTERINGSVEJLEDNING SKAL MEDBRINGES VED SYN.

#### Spændingsmoment for bolte og møtrikker (8.8):

M10 46 Nm  
M12 79 Nm 71 Nm (med selvåsende møtrik)

#### Spændingsmoment for bolte og møtrikker (10.9):

M12 121 Nm

© 572216/2442/09-03-2000/8



**Kopplingsklass**  
: A 50-X  
**Typgodkännande nr.**  
: e11 00-0469  
**D-värde**  
: 11,5 kN  
**Maximassa släpvagn**  
: 2200 kg  
**Max. vertikale belastning**  
: 90 kg

**MONTFRINGSVLEDDNING:**

- Luk bagagerummet op og fjern bekæddningen fra henholdsvis bund, sider og bagpanel. Fjern reservehjulet. Fjern antirustlaget på undersiden ved anhængertrækets berøringsflader med køretøjet.
- Efter at antirustlaget er fjernet ses der to små fordybninger, der svarer til punkterne A på anhængertrækkeket. Bor  $\phi$ 15mm igennem dem i bundden. Anbring støtterne B og C i det venstre og højre chassis via bagagerummet. Monter - ifølge tegning - støtterne manuelt ved punkterne D med fire bolte M10x30 inklusiv karossering (25x10,5x4), plan- og fjederskiver samt møtrikker. Anbring anhængertrækkeket og monter dette manuelt ved punkterne A med fire bolte M12x40 (10.9) inklusiv fjederskiver og møtrikker (10).
- Kulstangen monteres ved dragsstangen med hjælp av två bolte M12x70/26.2 inklusive forslutningsbrækkor och självsäkrande muttrar. Placer kulsten i midten og spænd alle bolte og møtrikker ifølge tabellen. Monter de dele, der blev fjernet under punkt 1.



**Couplings class**  
: A 50-X  
**Approval number**  
: e11 00-0469  
**D-Value**  
: 11,5 kN  
**Max. trailers dimensions**  
: 2200 kg  
**Max. vertical load**  
: 90 kg

**FITTING INSTRUCTIONS:**

- Open the boot and remove the covering from the bottom, sides and rear panel. Remove the spare wheel. Remove the rust-protective layer from where the tow bar touches underneath the vehicle.
- After removing the rust-protective layer, the dents will appear that correspond to points A on the tow bar. Drill 15mm holes through the boot floor. Attach supports B and C to the left and right sides of the chassis. Attach these supports at points D as shown in the sketch using four M10x30 bolts, bodywork washers (25x10.5x4), flat washers and nuts to finger tightness. Put the tow bar in position and attach it finger tight at points A using four M12x40 (10.9) bolts with spring washers and nuts (10).
- The ball post is then fitted to the tow bar using two bolts M12x70/26.2 including flat washers and self-locking nuts. Position the ball hitch in the middle and tighten all nuts and bolts to the torques listed in the table. Replace that which was removed in point 1.

**OBS:**

- \* Om det finns ett bitumen- eller stötdämpande lager vid kontaktytor skall detta avlägsnas.
- \* Glöm inte fjäder- och planbräcker.
- \* Kvalitet skruvar 8.8; muttrar 8, eller om något annat anges i monteringsanvisningen 10.9/10.
- \* Kontakta din återförsäljare för ditt fordon's max. dragvikt och tillåtna kultil punkterne A på anhængertrækkeket. Bor  $\phi$ 15mm igennem dem i bundden. Anbring støtterne B og C i det venstre og højre chassis via bagagerummet. Monter - ifølge tegning - støtterne manuelt ved punkterne D med fire bolte M10x30 inklusiv karossering (25x10,5x4), plan- og fjederskiver samt møtrikker. Anbring anhængertrækkeket og monter dette manuelt ved punkterne A med fire bolte M12x40 (10.9) inklusiv fjederskiver og møtrikker (10).
- \* Nummerplåten skall vara helt synlig och om så behövs skall den och eventuellt tillbehörande belysning flyttas.
- \* Avlägsna de små plastlocken - om dessa finns - från punktsvetsmuttrarna.

<b>Atdragningsmoment för skruvar och muttrar (8.8):</b>			
M10	46 Nm	M12	79 Nm (med självsäkrande mutter)
M12	121 Nm		

<b>Torque settings for nuts and bolts (8.8):</b>			
M10	46 Nm	M12	79 Nm (with self-locking nut)
M12	121 Nm		

**D**

<b>Kupplungsklasse</b>	: A 50-X
<b>Genehmigungsnr.</b>	: e11 00-0469
<b>D-Wert</b>	: 11.5 kN
<b>Max. Masse Anhänger</b>	: 2200 kg
<b>Stützlast</b>	: 90 kg

**MONTAGEANLEITUNG:**

1. Den Kofferraum öffnen und jeweils die Verkleidung vom Fußboden, den Seitenwänden und der Rückwand entfernen. Das Ersatzrad herausnehmen. An der Unterseite bei den Berührungsflächen der Kupplungskugel mit Halterung mit dem Fahrzeug die Rostschuttschicht entfernen.
2. Nach dem Entfernen der Rostschuttschicht kommen die kleinen Vertiefungen zum Vorschein, die mit den Punkten A der Kupplungskugel mit Halterung übereinstimmen. Diese Vertiefungen mit einem Durchmesser von 15 mm durch den Fußboden bohren. Die Halterungen B und C über den Kofferraum im linken und rechten Fahrgestell anbringen. Diese Halterungen bei den Punkten D gemäß Skizze mit Hilfe von vier M10x30-Schrauben inklusive Karosseriescheiben (25x10.5x4), Unterlegscheiben, Federringen und Muttern halbfest befestigen. Die Kupplungskugel mit Halterung anlegen und diese bei den Punkten A mit vier M12x40 (10.9)-Schrauben inklusive Federringen und Muttern (10) halbfest anbringen.
3. Die Kugelstange wird mit zwei Schrauben M12x70/26.2 inklusiv Unterlegscheiben und selbstsichernden Muttern an der Anhängervorrichtung festmontiert. Die Kugel in die Mitte bringen und alle Schrauben und Muttern gemäß den Angaben in der Tabelle festdrehen. Das unter Punkt 1 Entfernte wieder anbringen.

**HINWEISE:**

- \* Im Bereich der Anlageflächen muß Unterbodenschutz, Holraumkonservierung (Wachs) und Antidröhnmaterial entfernt werden.
- \* Vor dem Bohren prüfen, daß keine, dort eventuell vorhandene Leitungen beschädigt werden können.
- \* Alle Bohrspäne entfernen und gebohrte Löcher gegen Korrosion schützen.
- \* Nur mitgelieferte Schrauben, Federringe und Muttern der vorgeschriebenen Güteklassen verwenden.
- \* Alle Befestigungsschrauben nach ca. 1000 km Anhängerbetrieb nachziehen.
- \* Die Kupplungskugel ist sauber zu halten und zu fetten.
- \* Entfernen Sie "falls vorhanden", die Plastikkappen von den Punktschweißmuttern.
- \* Für das höchstzulässige Zuggewicht und den erlaubten Kugeldruck Ihres Fahrzeugs ist Ihr Kfz-Händler zu befragen.
- \* Elektrische Anlage gemäß StVZO anbringen.

**Anzugsdrehmomente für Verschraubungen (8.8):**

M10	46 Nm	
M12	79 Nm	71 Nm (mit selbstsichernder Mutter)

**Anzugsdrehmomente für Verschraubungen (10.9):**

M12	121 Nm
-----	--------

© 572216/2442/09-03-2000/5

**F**

<b>Catégorie de couple</b>	: A 50-X
<b>No. d'homologation</b>	: e11 00-0469
<b>Valeur D</b>	: 11.5 kN
<b>Masse max. de la remorque</b>	: 2200 kg
<b>Charge verticale max.</b>	: 90 kg

**INSTRUCTIONS DE MONTAGE :**

1. Ouvrir le coffre et enlever le revêtement du sol, des côtés et du panneau arrière. Déposer la roue de secours. Oter la couche anti-rouille présente sur le dessous, à l'emplacement des surfaces de contact entre l'attache-remorque et le véhicule.
2. Une fois ôtée la couche anti-rouille, des petites bosses correspondant aux points A de l'attache-remorque, apparaissent. Percer ces bosses de 15mm à travers le plancher du fond. Monter les supports B et C, via le coffre, dans les châssis gauche et droit. Fixer ces supports à l'emplacement des points D, conformément au croquis, à l'aide de quatre boulons M10x30, y compris les rondelles de carrossier (f25x10,5x4), les rondelles de blocage, les rondelles grower et les écrous, sans serrer. Positionner l'attache-remorque et la fixer à l'emplacement des points A à l'aide de quatre boulons M12x40 (10.9), y compris les rondelles et les écrous (10), sans serrer.
3. La barre à rotule est fixée à l'attache-remorque à l'aide deux boulons M12x70/26.2 y compris les rondelles de blocage et les écrous autoverrouillants. Centrer la rotule et serrer les boulons et écrous conformément au tableau. Remettre en place les éléments déposés au point 1.

**REMARQUE:**

- \* Enlever la couche de bitume ou d'anti-tremblement qui recouvre éventuellement les points de fixation.
- \* Ne pas oublier les rondelles Grower et les rondelles de blocage.
- \* Qualité de boulons 8.8; écrous 8, ou si indiqué autrement dans les instructions de montage 10.9/10.
- \* Pour connaître le poids de traction maximum et la pression sur la rotule autorisée du véhicule, veuillez consulter votre concessionnaire.
- \* Un contrôle de la boulonnerie doit être effectué après les 1000 premiers kilomètres de remorquage.
- \* Veiller en perçant à ne pas endommager les conduites de frein et de carburant.
- \* Retirer "si présents" les embouts en plastique des écrous de soudure par point.
- \* La plaque mineralogique doit être visible dans son entier, et, si nécessaire, doit être déplacée avec ou sans son éclairage éventuel.

**Moment de serrage des boulons et écrous (8.8):**

M10	46 Nm	
M12	79 Nm	71 Nm (avec écrou à autoverrouillage)

**Moment de serrage des boulons et écrous (10.9):**

M12	121 Nm
-----	--------

© 572216/2442/09-03-2000/6