

Fitting instructions
Make: Skoda
Fabia; 2007 ->
Type: 4890

Permanently
linked to
quality

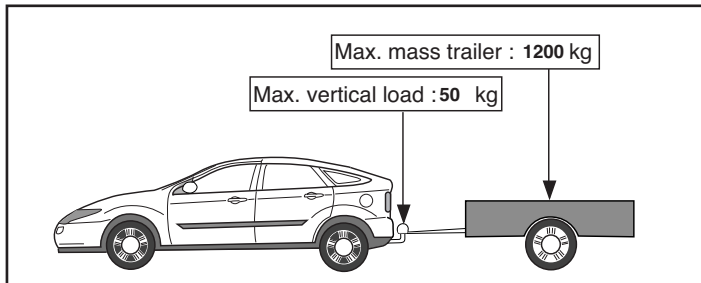

**D-Value: 7,1 kN**

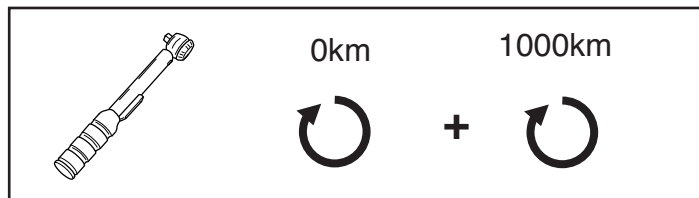
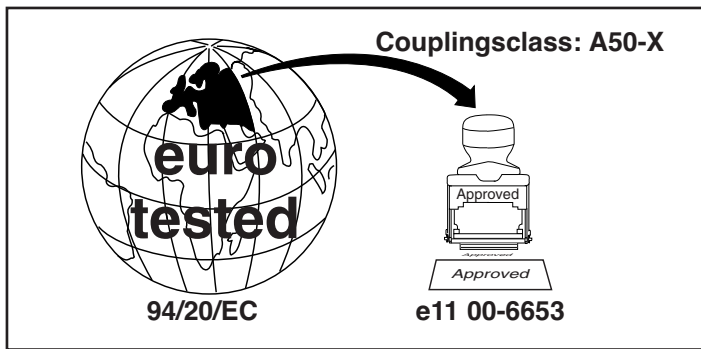
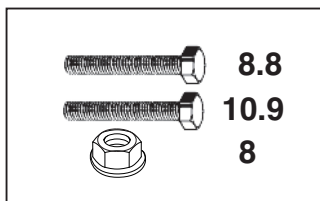

© 489070MN/03-08-2007/1

Dispositivo di traino tipo: 4890  
 Per autoveicoli: Skoda Fabia; 2007->  
 Tipo funzionale:

Classe e tipo di attacco: A50-X  
 Omologazione: e11 00-6653  
 Valore D: 7,1 kN  
 Carico Verticale max. S: 50 kg

Larghezza rimorchiabile per Caravan e T.A.T.S.: 2,45m vedere CARTA di CIRCOLAZIONE VEICOLO (motrice) + 70 cm = ..arrotondare ai 5 cm superiore (vedi D.M.28/05/85)

Massa rimorchiabile: vedi carta di circolazione dell' autoveicolo

**Per verificare l' idoneità del dispositivo di traino omologato a norma CEE 94/20, all' installazione sulla vettura su cui si intende procedere al montaggio, compilare la seguente formula (se necessario declassare la massa rimorchiabile):**

$$D = \frac{T \times C}{T + C} \times 0,00981 \leq 7,1 \text{ kN}$$

dove: T= Massa Complessiva Max. della motrice (in kg)  
 C= Massa Rimorchiabile Max. della motrice (in kg)

**DA COMPILARE PER IL COLLAUDO**

**DICHIARAZIONE DI CORRETTO MONTAGGIO:** la sottoscritta Ditta dichiara di aver montato in maniera corretta ed in conformit/ alle prescrizioni sia del costruttore del veicolo che del costruttore del dispositivo stesso il seguente dispositivo di attacco meccanico:

tipo:.....  
 Il dispositivo di attacco sopra indicato è stato installato su autoveicolo  
 modello:.....  
 targa:.....  
 Data:.....

**TIMBRO e FIRMA**

Si dichiara inoltre di aver informato l'utente del veicolo sull'USO e MANUTENZIONE del dispositivo stesso.

© 489070MN/03-08-2007/10

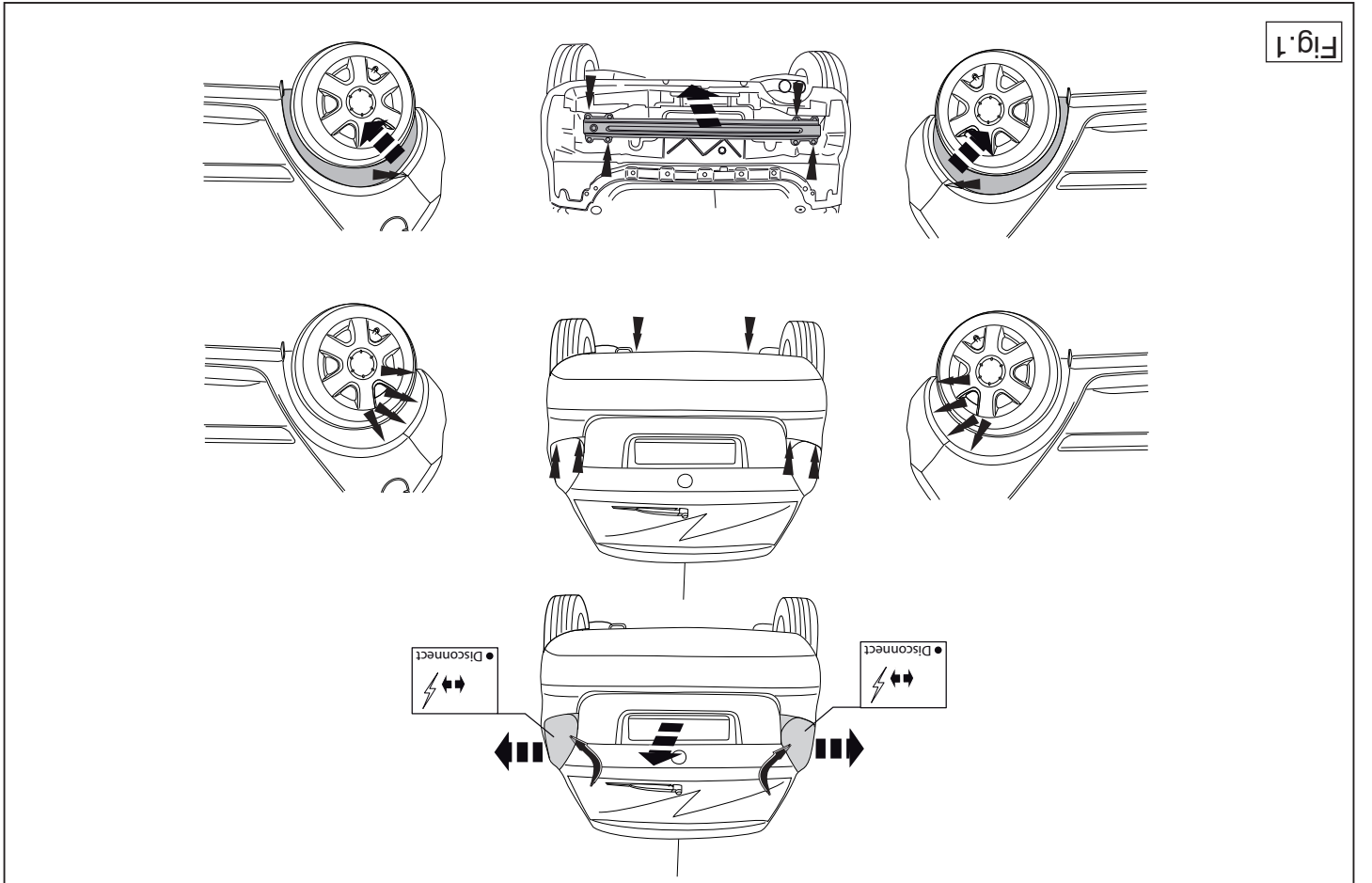
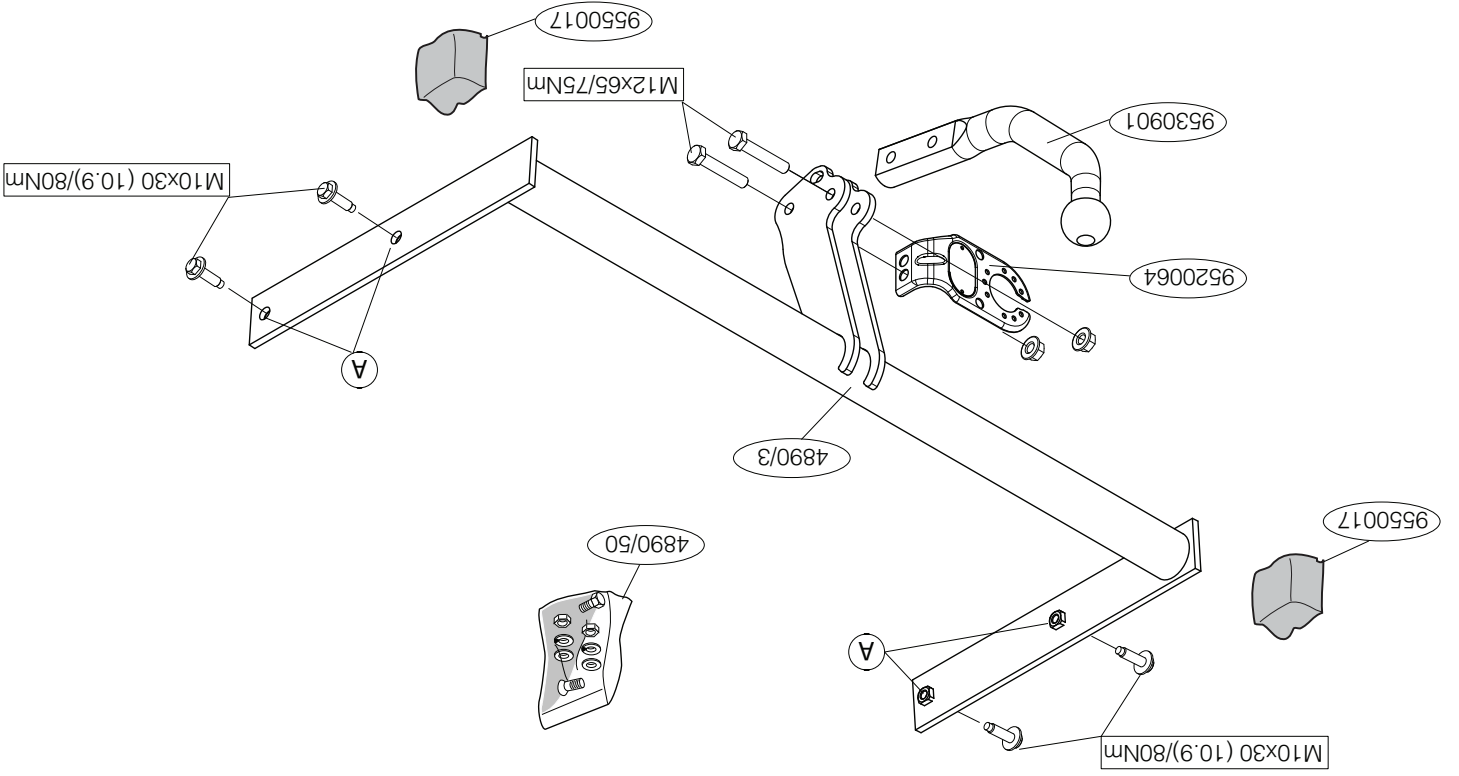

## NL MONTAGEHANDLEIDING:

1. Demonteer de bumper inclusief de stalen stootbalk van het voertuig, de stootbalk wordt niet meer gebruikt. Herplaats de bouten. Zie figuur 1.
2. Plaats de trekhaak in het chassis.
3. Monteer de trekhaak t.p.v. de punten A.
4. Draai alle bouten en moeren overeenkomstig tabel vast.
5. Zaag in het midden aan de onderzijde van de bumper een deel van 50 mm breed en 50 mm diep uit.
6. Monteer het verwijderde.
7. Monteer de kogelstang inclusief stekkerplaat.
8. Draai alle bouten en moeren overeenkomstig tabel vast.

**Raadpleeg voor demontage en montage van voertuig onderdelen het werkplaats handboek.**

**Raadpleeg voor montage en bevestigingsmiddelen de schets.**

### BELANGRIJK:

- \* Voor eventueel noodzakelijke aanpassing(en) "van het voertuig" dient men de dealer te raadplegen.
- \* Indien op de bevestigingspunten een bitumen of anti-dreunlaag aanwezig is, dient deze verwijderd te worden.
- \* Voor de max. toegestane massa, welke uw auto mag trekken, dient u uw dealer te raadplegen.
- \* **Bij het boren dient men er zorg voor te dragen, dat electriciteits-, rem- en brandstofleidingen niet worden geraakt.**
- \* Verwijder "indien aanwezig" de plastic dopjes uit de puntlasmoeren.
- \* Deze handleiding dient na montage bij de voertuigpapieren gevoegd te worden.

## GB FITTING INSTRUCTIONS:

1. Remove the bumper and the steel buffer beam from the vehicle. The buffer beam will no longer be needed. Replace the bolts. See figure 1

- Lásd az ábrát 1.
2. Helyezze a vontatórudat az alvázhoz.
  3. Illessze a vontatórudat a A pontokhoz.
  4. Szorítsa be az összes anyát és csavart a táblában feltüntetett csavarómatéig.
  5. Az ütköző közepének alsó részén, fúrészéljen ki egy 50 mm széles és 50 mm mély darabot.
  6. Helyezze vissza az eltávolított elemet.
  7. Helyezze fel a gömb alakú rögzítőt, az illesztőlemezzel együtt.
  8. Szorítsa be az összes anyát és csavart a táblában feltüntetett csavarómatéig.

**A szétszerelés és a járműalkatrészek összeillesztése érdekében, lásd a munkahelyi kézikönyvet.**

**Az összeillesztési utasítás és a csatlakozási eljárás érdekében, lásd a rajtot.**

### FONTOS

- \* Amennyiben a gépkocsin módosításra van szükség, kérjük felvilágosítást kereskedőnkéi.
- \* Amennyiben a csatlakozási pontok bitumennel, vagy zajcsökkentő anyaggal van bevonva, ezeket távolítsuk el.
- \* A jármű által maximálisan vontatható megengedett teher mértékéről tájékozódjunk kereskedőnkéi.
- \* **Fúrás során ügyeljünk arra, hogy elkerüljük az elektromos, a fém- és az üzemanyag-vezetékeket.**
- \* Amennyiben ponthegeztéssel rögzített anyákkal találkozunk, vegyük le róluk a mianyag sapkát.
- \* A felszerelés után az útmutatót keressük a gépjármű papírjaival együtt.

## RUS РУКОВОДСТВО ДЛЯ МОНТАЖА:

1. Снять бампер вместе со стальным буферным брусом автомобиля буферный брус больше не понадобится. Посадить болты на место. См. рисунок 1.
2. Вставить буксирный крюк в полость шасси.

2. Position the tow bar in the chassis.
3. Fit the tow bar at points A.
4. Tighten all nuts and bolts to the torque indicated in the table.
5. On the underside of the middle of the bumper, saw out a portion measuring 50 mm wide and 50 mm deep.
6. Fit the section removed.
7. Fit the ball hitch, including socket plate.
8. Tighten all nuts and bolts to the torque indicated in the table.

**For dismantling and fitting the vehicle parts, see the site handbook. For fitting instructions and attachment method, see drawing.**

### NOTE:

\* **Should this installation process entail the cutting of the bumper – conformation MUST be obtained by the installation engineer of the customer's acceptance prior to completion. Thule Towing Systems do not accept responsibility for any matters arising as a result of this miscommunication.**

\* **All measurements are in mm!**

- \* The dealer should be consulted for possible necessary adjustment(s) "of the vehicle".
- \* Remove the insulating material from the contact area of the fitting points.
- \* Consult your dealer for the maximum tolerated pull weight and ball hitch pressure of your vehicle.
- \* **Do not drill through electrical-, brake- or fuellines.**
- \* Remove (if present) the plastic caps from the spot welding nuts.
- \* This fitting instruction has to be enclosed in the vehicle documents after fitting the towbar.

## D MONTAGEANLEITUNG:

1. Die Stoßstange einschließlich des stählernen Stoßbalkens vom Fahrzeug abmontieren. Der Stoßbalken wird nicht mehr benötigt. Die Schrauben wieder anbringen. Siehe Abbildung 1.

© 489070MN/03-08-2007/3

3. Прикрепить буксирный крюк в точках А.
4. Затянуть все болты и гайки в соответствии со значениями, указанными в таблице.
5. Выпилить из бампера в середине снизу часть размером 50 мм шириной и 50 мм глубиной.
6. Установить снятые ранее детали.
7. Установить крюк с шаром, вместе со штепсельной платой.
8. Затянуть все болты и гайки в соответствии со значениями, указанными в таблице.

**Для инструкций по снятию и установке деталей автомобиля, обращайтесь к руководству для работников гаражей. Информацию о монтаже и средствах крепления вы найдете в схеме.**

### ВНИМАНИЕ:

- \* Если потребуются изменения конструкции транспортного средства, следует посоветоваться с дилером автомобиля.
- \* Если в точках прикрепления имеется слой битума или противозащитный материал, его следует удалить.
- \* Сведения о максимально допустимой массе буксируемого прицепа Вы можете получить у дилера автомобиля.
- \* При сверлении следите за тем, чтобы не задеть электропроводку и линии тормозной цепи и подачи горючего.
- \* Удалите (если они имеются) пластмассовые затычки из приваренных гаек.
- \* После монтажа крюка следует хранить настоящее руководство в комплекте с технической документацией автомобиля.

© 489070MN/03-08-2007/8

1. Déposer le pare-chocs du véhicule y compris la traverse en acier la

### INSTRUCTIONS DE MONTAGE:

\* Für (eine) eventuell erforderliche Anpassung(en) "des Fahrzeugs" ist der Händler zu Rate zu ziehen.  
 \* Im Bereich der Anlageflächen muß Unterbodenschutz, Hohlräumkonservierung (Wachs) und Antiröhmaterial entfernt werden.  
 \* Vor dem Bohren prüfen, daß keine, dort eventuell vorhandene Leitungen beschädigt werden können.  
 \* Alle Bohrspäne entfernen und gebohrte Löcher gegen Korrosion schützen.  
 \* Enternen Sie "falls vorhanden", die Plastikklappen von den Punkten.  
 \* Für das höchstzulässige Zuggewicht und der erlaubte Kugeldruck Ihres Fahrzeugs ist Ihr Händler zu befragen.  
 \* Die Quetschmuttern müssen nach einem späteren Lösen der Muttern gegen neue ausgetauscht werden, da ansonsten die Sicherungswirkung nicht mehr garantiert ist!

### HINWEISE:

2. Die Anhängervorrichtung in das Langsträger einsetzen.  
 3. Die Anhängervorrichtung bei den Punkten A montieren.  
 4. Die Schrauben und Muttern gemäß den Angaben in der Tabelle festdrehen.  
 5. Auf der Unterseite der Stoßstange in der Mitte einen 50 mm breiten und 50 mm tiefen Teil herauserschneiden.  
 6. Das Enterrnte montieren.  
 7. Die Kugelstange einschließlich Steckdosenplatte montieren.  
 8. Alle Schrauben und Muttern gemäß den Angaben in der Tabelle festdrehen.  
**Für die Demontage und Montage von Fahrzeugteilen das Werkstatt-Handbuch zu Rate ziehen.**  
**Für die Montage und die Befestigungsmittel die Skizze zu Rate ziehen.**

hen.

1. Demontera stöttranden inklusive stöttranden av stål från fordonet, stöttranden förtaller. Sätt tillbaka skruvar. Se figur 1.  
 2. Placera dragkroken i chassit.  
 3. Montera dragkroken vid punkterna A.

### S

### MONTERINGSANVISNINGAR:

\* Pour un/des adaptations indispensables sur le véhicule, veuillez consulter le concessionnaire.  
 \* Enlever la couche de bitume ou d'anti-tremblement qui recouvre éventuellement les points de fixation.  
 \* Pour connaître le poids de traction maximum et le poids en flèche sur la route autorisée du véhicule, veuillez consulter votre concessionnaire.  
 \* Veiller en perçant à ne pas endommager les conduites de électrique, de frein et de carburant.  
 \* Retirer "si présents" les embouts en plastique des écrous de soudure par point.  
 \* Cette notice de montage doit être conervée à bord du véhicule après montage de l'attelage.

### REMARQUE:

**Pour le montage et le démontage des pièces du véhicule, consulter la notice du fabricant.**  
**Consulter le croquis pour voir le montage et les moyens de fixation.**

traverse ne sera plus utilisée. Remettre les boulons de fixations en place. Voir la figure 1.  
 2. Positionner l'attache-remorque dans le châssis.  
 3. Monter l'attache-remorque à l'emplacement des points A.  
 4. Serrer tous les boulons et écrous conformément au tableau.  
 5. Scher au milieu de la face inférieure du pare-chocs un morceau de 50 mm de large et 50 mm de profondeur.  
 6. Monter ce qui a été retiré.  
 7. Monter la barre de la rotule y compris la prise électrique.  
 8. Serrer tous les boulons et écrous conformément au tableau.

\* "Ajoneuvoa" koskevista mahdollisista tarpeellisista sovellutuksista/sovellutuksista on kysyttävä neuvoa jälleenmyyjältä.  
 \* Mikäli kiinnityskohdissa on bitumi- tai tärinänestökeros, se on poistettava.  
 \* Auton vetämää sallittua enimmäiskuormitusta on tiedustettava jälleenmyyjältä.  
 \* Porattessa on huolehdittava siitä, että ei jouduta kosketuksiin sätkö-, jarru- tai polttoainejohdojen kanssa.  
 \* Pöytä, "mikäli olemassa", pistehitsausmutterien muovisuojukset nämä asennusohjeet on asennuksen jälkeän säilytettävä yhdessä ajoneuvoa koskevien paperien kanssa.

### TÄRKEÄÄ:

**Ajoneuvon osien purkamis- ja asennusohjeet, ks. työpöytäkäytetty käsikirja.**  
**Asennus- ja kiinnitysohjeet, ks. piirros.**

1. Irrota ajoneuvosta puskuri sekä teräksinen iskunvaimenninpalkki, iskunvaimenninpalkkia ei enää käytetä. Aseta pultit takaisin paikoilleen. Ks. kuva 1.  
 2. Aseta vetokoukku alustaan.  
 3. Kiinnitä vetokoukku kothiin A.  
 4. Kiristä kaikki pultit ja mutterit taulukon mukaisesti.  
 5. Sahaa irti puskurin alaosan keskiällä 50 mm leveä ja 50 mm syvä osa.  
 6. Kiinnitä irrotetut osat.  
 7. Kiinnitä kuulavetoite (hitich) sekä pistorasialavy.  
 8. Kiristä kaikki pultit ja mutterit taulukon mukaisesti.

### SF

**ASENNUSOHJEET:**  
 Irrota ajoneuvosta puskuri sekä teräksinen iskunvaimenninpalkki, iskunvaimenninpalkkia ei enää käytetä. Aseta pultit takaisin paikoilleen. Ks. kuva 1.  
 Aseta vetokoukku alustaan.  
 Kiinnitä vetokoukku kothiin A.  
 Kiristä kaikki pultit ja mutterit taulukon mukaisesti.  
 Sahaa irti puskurin alaosan keskiällä 50 mm leveä ja 50 mm syvä osa.  
 Kiinnitä irrotetut osat.  
 Kiinnitä kuulavetoite (hitich) sekä pistorasialavy.  
 Kiristä kaikki pultit ja mutterit taulukon mukaisesti.

1. Távoľnísa ei a jármúri az útközöt és az acél útközöndat. Az útközöndra már nem lesz szükség. Helyezze vissza a csavarokat.

### H

### SZERELÉSI ÚTMUTATÓ:

\* Pokud je potřeba provést na voze úpravy, obraťte se na svého prodejce.  
 \* Pokud je misto montáže opatřeno asfaltovým nátěrem nebo vrstvou nátěru snižující hluk, odstraňte je.  
 \* Pro informaci o maximálním nákladu povoleném k tážení se obraťte na svého prodejce.  
 \* Při vrtní dbejte zvlášť eně pozomosti, zejména co se týče elektrických, brzdových a palivových kontaktů.  
 \* Pokud jsou na maticích bodového svařování plastová víčka, odstraňte je.  
 \* Po montáži uschovejte tento manuál k ostatním dokladům vozidla.

### DULEŽITÉ

**Príed demontáž a montáž částí vozidla konzultujte montážní příručku. Montážní pokyny a metoda připevnění dle náčrtu.**  
 1. Odstraňte nárazník o ocelovou nosník nárazníku z vozidla. Noslík nárazníku již nebudete potřebovat. Vyměňte šrouby. Viz schéma 1.  
 2. Umrstěte tážnou tyč na podvozok.  
 3. Připevněte tážnou tyč v A.  
 4. utáhněte všechny matice a šrouby krouživou silou uvedenou v tabulce.  
 5. Ve spodní části střední nárazníku odřízněte část o rozměrech 50 mm šířky a 50 mm hloubky.  
 6. Připevněte odstraňenou část.  
 7. Připevněte kulovou tážnou hlavici včetně destičky se zásvukou.  
 8. utáhněte všechny matice a šrouby krouživou silou uvedenou v tabulce.

### CZ

### POKYNY K MONTÁŽI:

1. Odstráňte nárazník o ocelovou nosník nárazníku z vozidla. Noslík nárazníku již nebudete potřebovat. Vyměňte šrouby. Viz schéma 1.  
 2. Umrstěte tážnou tyč na podvozok.  
 3. Připevněte tážnou tyč v A.  
 4. utáhněte všechny matice a šrouby krouživou silou uvedenou v tabulce.  
 5. Ve spodní části střední nárazníku odřízněte část o rozměrech 50 mm šířky a 50 mm hloubky.  
 6. Připevněte odstraňenou část.  
 7. Připevněte kulovou tážnou hlavici včetně destičky se zásvukou.  
 8. utáhněte všechny matice a šrouby krouživou silou uvedenou v tabulce.

4. Momentdrag alla skruvar och muttrar enligt tabellen.
5. Såga ut en del på 50 mm bred och 50 mm djup ur mitten av stötfångarens undersida.
6. Montera det som avlägsnats.
7. Montera kulstången inklusive kontaktplattan.
8. Momentdrag alla skruvar och muttrar enligt tabellen.

**Se verkstadshandboken för demontering och montering av fordons delar.**

**Se skissen för montering och monteringsmaterial.**

**OBS:**

- \* Kontakta återförsäljaren om fordonet eventuellt bör modifieras.
- \* Om det finns ett bitumen- eller stötdämpande lager vid kontaktytor skall detta avlägsnas.
- \* Kontakta din återförsäljare för ditt fordons max. dragvikt och tillåtna kultryck.
- \* **Vid borrning skall man se till att elektrisk-, broms- och bränsleledningarna inte skadas.**
- \* Avlägsna de små plastlocken - om dessa finns - från punktsvetsmuttrarna.
- \* Efter att draget är monterat, placera monteringsanvisningen tillsammans bilens övriga dokument.

**DK MONTAGEVEJLEDNING:**

1. Demontér kofangeren, inklusive køretøjets stålstødbjælke. Denne bliver overflødig. Sæt bolte på plads igen. Se fig. 1.
2. Anbring anhængertrækket i chassiset.
3. Monter anhængertrækket ved punkterne A.
4. Spænd alle bolte og møtrikker jf. tabellen.
5. Sav midt på kofangerens underside en del på 50 mm bredde og 50 mm dybde ud.
6. Monter de fjernede dele.
7. Monter kuglestangen, inklusive kontaktplade.
8. Spænd alle bolte og møtrikker jf. tabellen.

**N.B.:**

- \* Para (una) eventual(es) adaptación(es) 'del vehículo' consúltese al concesionario.
- \* Si en los puntos de fijación hay una capa de betún o anti-choque hay que quitarla.
- \* Consulte a su concesionario para el peso máximo de tracción y la presión de la bola admitida de su vehículo.
- \* **No agujerear cable de eléctrico, tubos de freno o gasolina**
- \* Retirar, si presentes, los capuchones de plástico de las tuercas de soldadura por punto.
- \* Guarde estas instrucciones junto a la documentación del vehículo después del montaje del enganche.

**I ISTRUZIONI PER IL MONTAGGIO:**

1. Smontare il paraurti e la barra d'acciaio dal veicolo la barra in acciaio non dovrà più essere montata. Rimontare bulloni. Vedi figura 1.
2. Inserire il gancio traino nel telaio.
3. Montare il gancio traino in corrispondenza dei punti A.
4. Serrare tutti i dadi e bulloni alle coppie di serraggio indicate in tabella.
5. Segare via dalla parte centrale inferiore del paraurti un pezzo largo 50 mm e profondo 50 mm.
6. Montare quanto rimosso.
7. Montare l'asta della sfera, completa di piastra di contatto.
8. Serrare tutti i dadi e bulloni alle coppie di serraggio indicate in tabella.

**Per lo smontaggio ed il montaggio dei componenti del veicolo consultare il manuale tecnico dell'officina.**

**Consultare il disegno per il montaggio ed i dispositivi di fissaggio.**

**N.B.:**

- \* Per eventuali necessari adattamenti "del veicolo" si consiglia di consultare il fornitore.
- \* Rimuovere lo strato di materiale isolante dai punti d'attacco.
- \* Per il peso complessivo trainabile della Vostra vettura, consultate il

**Rådfor for demontering og montage af dele til køretøjet arbejdspladshåndbogen.**

**Rådfor for montage og montagemidler skitsen.**

**BEMÆRK:**

- \* Kontakt forhandleren i forbindelse med eventuelle påkrævede ændring(er) på køretøjet.
- \* Undervognsbehandlingen skal fjernes de steder hvor trækket ligger an mod bilen.
- \* Kontakt Deres forhandler for oplysninger om den maksimale trækraft og det tilladte kugletryk.
- \* **Vær forsigtig ikke at bore i ledninger-,bremse eller benzinslange**
- \* Fjern plasticpropperne "om de findes" fra de punktsvejsede møtrikker.

\* DENNE MONTERINGSVEJLEDNING SKAL MEDBRINGES VED SYN.

**E INSTRUCCIONES DE MONTAJE:**

1. Desmontar el parachoques inclusive el tope de acero del vehículo, el tope no se vuelve a utilizar. Volver a colocar tornillos. Véase la figura 1.
2. Instalar el gancho de remolque en el chasis.
3. Montar el gancho de remolque a la altura de los puntos A.
4. Apretar todos los tornillos y tuercas de acuerdo con los puntos de la tabla.
5. Serrar y sacar del centro del lado inferior del parachoques una parte de 50 mm de ancho y 50 mm de profundidad.
6. Montar lo retirado.
7. Montar la barra de la bola inclusive placa enchufe.
8. Apretar todos los tornillos y tuercas de acuerdo con los puntos de la tabla.

**Consultar para el desmontaje y montaje de piezas del vehículo el manual de instalación de taller.**

**Consultar el croquis para el montaje y medios de fijación.**

© 489070MN/03-08-2007/5

Vostro rivenditore autorizzato.

**\* Praticando i fori, prestare attenzione a non danneggiare i cavi elettrici, i cavi del freno e i condotti del carburante.**

- \* Rimuovere, se presenti, i coperchietti in plastica dai dadi di saldatura per punto.
- \* Questa istruzione di montaggio deve essere allegata ai documenti del veicolo dopo l'installazione del gancio.

**PL INSTRUKCJA MONTAŻU:**

1. Zdemontować z pojazdu zderzak wraz ze stalową belką zderzakową, belka zderzakowa nie będzie ponownie używana. Zderzak ponownie śruby. Patrz rysunek 1.
2. Umieścić hak holowniczy w ramie podwozia.
3. Zamontować hak holowniczy w punktach A.
4. Dokręcić wszystkie śruby i nakrętki zgodnie z tabelą.
5. Wypłować w środkowej części od spodu zderzaka odcinek szerokości 50 mm i 50 mm w głąb.
6. Zamontować to co zostało usunięte
7. Zamontować drąg kuli wraz z płytą z gniazdem wtykowym.
8. Dokręcić wszystkie śruby i nakrętki zgodnie z tabelą.

**Co do montażu i montowania części pojazdu zapoznać się z podręcznikiem warsztatowym.**

**Co do montażu i śródków montażowych zapoznać się ze schematem.**

**Wskazówki:**

- Po przejechaniu 1000 km dokręcić wszystkie elementy skręcane.
- **Podczas ewentualnych odwrotów upewnić się czy w pobliżu nie znajdują się przewody instalacji elektrycznej, przewody hydrauliczne lub przewody paliwowe.**
- Wszystkie ubytki powłoki lakierniczej zabezpieczyć przed korozją.
- Należy wyjąć ewentualne plastikowe zaślepki w punktach przyspawanych nakrętek.
- Stosować nakrętki oraz śruby gatunkowe dostarczone w komplecie.
- Utrzymywać kulę w czystości, oraz pamiętać o regularnym jej smarowaniu.

© 489070MN/03-08-2007/6