

Fitting instructions

Make: Audi

A6; 1997->

Type: 4686

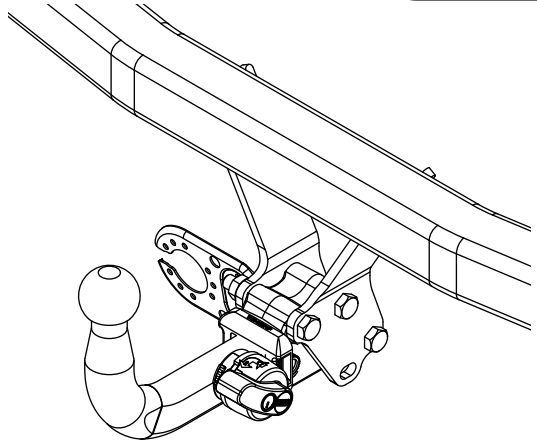

- NL Montagehandleiding
- GB Fitting instructions
- D Montageanleitung
- F Instructions de montage
- S Monteringsanvisningar
- DK Montagevejledning
- E Instrucciones de montaje
- I Istruzioni per il montaggio
- PL Instrukcja montażu
- SF Asennusohjeet
- CZ Pokyny k montáži
- H Szerelési útmutató
- RUS Руководство для монтажа

BRINK®

Your perfect fit
brink.eu

Couplingsclass: A50-X



94/20/EC



e11 00-6052



Max. mass trailer : 2100 kg

Max. vertical load : 85 kg

D-Value: 10,9 kN

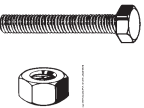



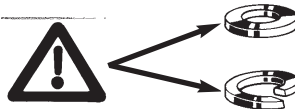

8.8

8





Torque settings for nuts and bolts (8.8)

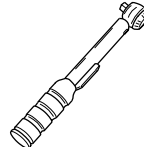

M8		23 Nm
M10		46Nm
M12		71 Nm (self-locking)
M14		125 Nm



0km **1000km**

 **+** 

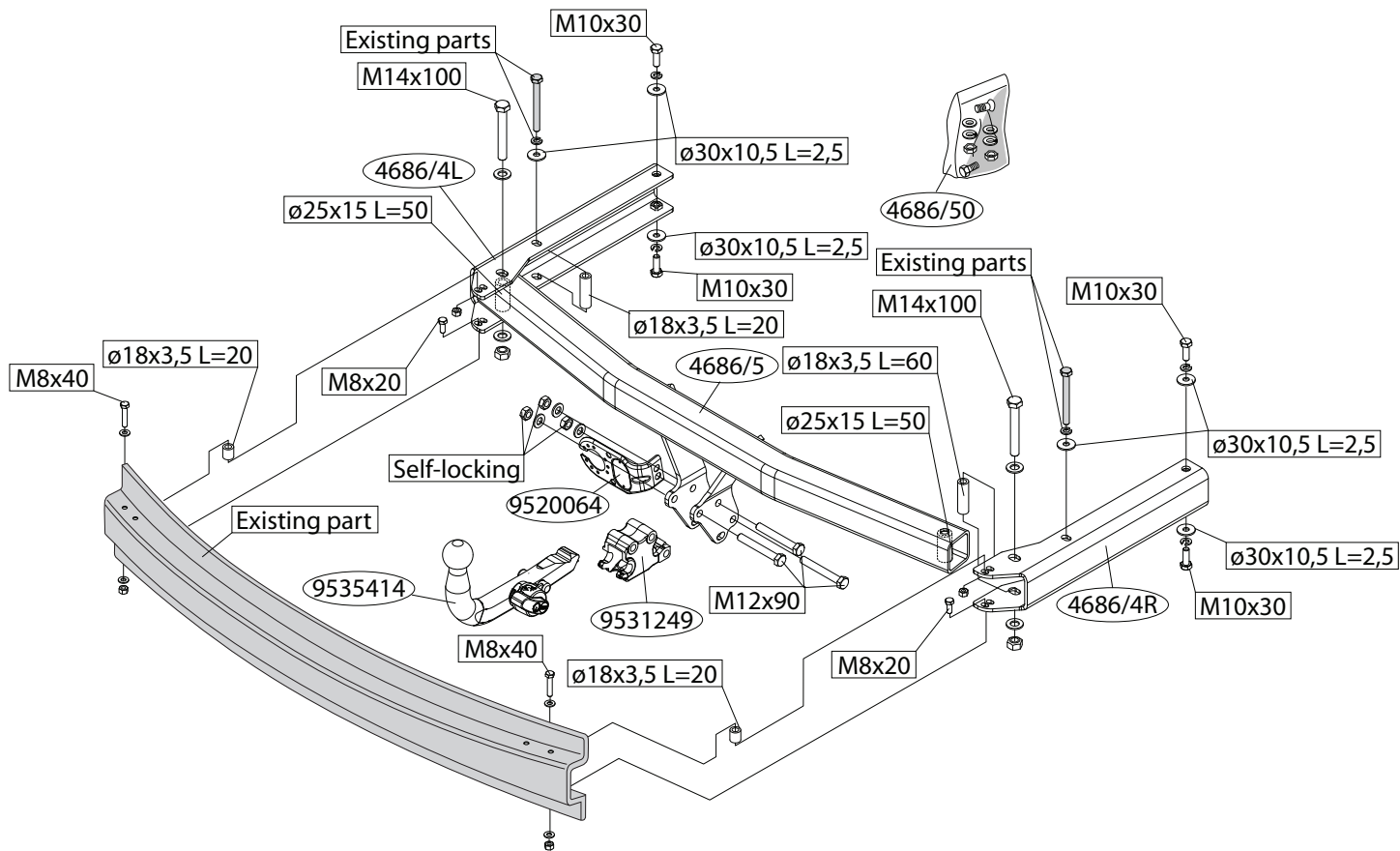

1. Verwijder links en rechts de zijpanelen uit de kofferbak. Verwijder t.p.v. het achterpaneel de kunststof- afdekplaat.
2. Demonteer de bumper deze is op 15 plaatsen aan het voertuig gemonteerd. Knip de **juiste** bumper template uit en plaats deze in het midden en aan de onderzijde van de bumper. Zaag vervolgens het aangegeven gedeelte uit.
3. Demonteer de concealing cover deze is op 6 plaatsen gemonteerd. Knip de concealing template uit en plaats deze in het midden en aan de achterzijde van de concealing cover. Zaag vervolgens het aangegeven gedeelte uit.
4. Verwijder het aluminiumprofiel en zijn bevestiging. **Attentie.** Alleen de twee M10 bouten inclusief ringen worden bij trekhaak montage hergebruikt.
5. Monteer de steunen van de trekhaak "overeenkomstig schets" aan het voertuig.
6. Monteer de dwarsbuis "overeenkomstig schets" tussen de zojuist geplaatste steunen.
7. Monteer het kogelhuis.
8. Draai alle bouten overeenkomstig de tabel vast.
9. Monteer het aluminiumprofiel overeenkomstig schets.
10. Monteer de concealing cover.
11. Herplaats de bumper en het overige in punt.1 verwijderde.

Raadpleeg voor demontage en montage van voertuig onderdelen het werkplaats handboek.

Raadpleeg voor montage en bevestigingsmiddelen de schets.

Voor de montage- en demontage van de afneembare kogel dient men de bijgesloten handleiding te raadplegen.

BELANGRIJK:

- * Voor eventueel noodzakelijke aanpassing(en) "van het voertuig" dient men de dealer te raadplegen.
- * Indien op de bevestigingspunten een bitumen of anti-dreunlaag aanwezig is, dient deze verwijderd te worden.

zig is, dient deze verwijderd te worden.

* Voor de max. toegestane massa, welke uw auto mag trekken, dient u uw dealer te raadplegen.

*** Bij het boren dient men er zorg voor te dragen, dat electriciteits-, rem- en brandstofleidingen niet worden geraakt.**

* Verwijder "indien aanwezig" de plastic dopjes uit de puntlasmoeren.

* Deze handleiding dient na montage bij de voertuigpapieren gevoegd te worden.

1. Remove the side lining and the plastic sill in the luggage.
2. Remove the 15 fastenings from the bumper and cut out in the lower part of the bumper as shown in the **correct** template.
3. Remove the 6 fastenings from the concealing cover and cut out in the concealing cover as shown in the template.
4. Remove the aluminium beam and its fastenings. **Note.** Save 2 of the M10 bolts for fitting the towbar.
5. Fit the ends loosely to the frame-members on the car. See illustration.
6. Fit the cross-beam loosely to the ends. See illustration.
7. Fit the ball housing.
8. Tighten all bolts with a torque wrench.
9. Fit the aluminium beam as shown in the illustration.
10. Fit the concealing cover.
11. Fit the bumper. Replace the side lining and plastic sill in the luggage.

For dismantling and fitting the vehicle parts, see the site handbook.

For fitting instructions and attachment method, see drawing.

For assembly and disassembly of the removable ball one is referred to the enclosed instructions.

NOTE:

*** Should this installation process entail the cutting of the bumper – confirmation MUST be obtained by the installation engineer of the customer's acceptance prior to completion. Brink International do not accept**

responsibility for any matters arising as a result of this miscommunication.

- * The dealer should be consulted for possible necessary adjustment(s) "of the vehicle".
- * Remove the insulating material from the contact area of the fitting points.
- * Consult your dealer for the maximum tolerated pull weight and ball hitch pressure of your vehicle.
- * **Do not drill through electrical-, brake- or fuellines.**
- * Remove (if present) the plastic caps from the spot welding nuts.
- * This fitting instruction has to be enclosed in the vehicle documents after fitting the towbar.

D MONTAGEANLEITUNG:

1. Links und rechts die Seitenverkleidungen aus dem Kofferraum entfernen. Bei der Heckwand die Kunststoffabdeckplatte entfernen.
2. Die Stobstange abmontieren, sie ist an 15 Stellen am Fahrzeug befestigt. Die zutreffende Stobstangenschablone ausschneiden und in der Mitte und an die Unterseite der Stobstange anlegen. Danach das angegebene Stück heraussägen.
3. Das 'concealing cover' abmontieren, es ist an 6 Stellen am Fahrzeug befestigt. Das 'concealing cover' ausschneiden und in der Mitte und an die Unterseite des 'concealing covers' anlegen. Danach das angegebene Stück heraussägen.
4. Das Aluprofil und dessen Halterung entfernen. Achtung. Nur die beiden M10-Schrauben samt Ringen werden bei der Montage der Kupplungskugel mit Halterung erneut verwendet.
5. Die Halterung der Kupplungskugel 'gemäß der Skizze' an das Fahrzeug montieren.
6. Das Querrohr, gemäß der Skizze, zwischen den soeben angebrachte Halterungen anbringen.
7. Das Kugelgehäuse montieren.
8. Alle Schrauben gemäß den Angaben in der Tabelle festdrehen.
9. Das Aluprofil gemäß der Skizze montieren.

10. Das 'concealing cover' montieren.

11. Die Stobstange und das übrige unter Abschnitt 1 Entfernte wieder anbringen.

Für die Demontage und Montage von Fahrzeugteilen das Werkstatt-Handbuch zu Rate ziehen.

Für die Montage und die Befestigungsmittel die Skizze zu Rate ziehen.

Für das An- und Abmontieren der abnehmbaren Kugel muß man die Anweisungen der beigefügten Anleitung zu Rate ziehen.

HINWEISE:

- * Für (eine) eventuell erforderliche Anpassung(en) "des Fahrzeugs" ist der Händler zu Rate zu ziehen.
- * Im Bereich der Anlageflächen muß Unterbodenschutz, Hohlraumkonservierung (Wachs) und Antidröhnmaterial entfernt werden.
- * **Vor dem Bohren prüfen, daß keine, dort eventuell vorhandene Leitungen beschädigt werden können.**
- * Alle Bohrspäne entfernen und gebohrte Löcher gegen Korrosion schützen.
- * Entfernen Sie "falls vorhanden", die Plastikkappen von den Punktschweißmuttern.
- * Für das höchstzulässige Zuggewicht und der erlaubte Kugeldruck Ihres Fahrzeugs ist Ihr Händler zu befragen.
- * Die Quetschmuttern müssen nach einem späteren lösen der Muttern gegen neue ausgetauscht werden, da ansonsten die Sicherungswirkung nicht mehr garantiert ist!

F INSTRUCTIONS DE MONTAGE :

1. Retirer à gauche et à droite les panneaux latéraux du coffre. Retirer la plaque de recouvrement en plastique à l'emplacement du panneau arrière.
2. Démonter le pare-chocs ; il est fixé au véhicule en 15 points. Découper le modèle adéquat du pare-chocs et le positionner au centre et sur le dessous du pare-chocs. Scier ensuite la partie indiquée.

3. Démonter le "concealing cover" qui est fixé en 6 points. Découper le modèle du "concealing" et le positionner au centre et à l'arrière du "concealing cover". Scier ensuite la partie indiquée.
4. Retirer le profilé en aluminium ainsi que son attache. Attention. Seuls les deux boulons M10 (avec les rondelles) seront réutilisés pour le montage de l'attache-remorque.
5. Monter les supports de l'attache-remorque sur le véhicule conformément au croquis.
6. Monter le tube transversal entre les supports venant d'être montés conformément au croquis.
7. Monter le logement de la rotule.
8. Serrer tous les boulons conformément au tableau.
9. Monter le profilé en aluminium conformément au croquis.
10. Monter le "concealing cover".
11. Remettre en place le pare-chocs ainsi que les pièces déposées au point 1.

Pour le montage et le démontage des pièces du véhicule, consulter la notice du fabricant.

Consulter le croquis pour voir le montage et les moyens de fixation.

Pour le montage et le démontage de la rotule amovible veuillez consulter les instructions figurant sur la notice jointe.

REMARQUE:

- * Pour une/des adaptations indispensables sur le véhicule, veuillez consulter le concessionnaire.
- * Enlever la couche de bitume ou d'anti-tremblement qui recouvre éventuellement les points de fixation.
- * Pour connaître le poids de traction maximum et le poids en flèche sur la rotule autorisée du véhicule, veuillez consulter votre concessionnaire.
- * **Veiller en perçant à ne pas endommager les conduites de électrique, de frein et de carburant.**
- * Retirer "si présents" les embouts en plastique des écrous de soudure par point.
- * Cette notice de montage doit être conservée à bord du véhicule après

montage de l'attelage.

S

MONTERINGSANVISNING:

1. Demontera sidoklädseln och plasttröskeln i bagaget.
2. Demontera stötfångare 15 fästpunkter och gör ett urtag i nedre delen av stötfångare enligt rätt skärmall.
3. Demontera insynsskydd 6 st fästpunkter och gör ett urtag i insynsskyddet enligt skärmall.
4. Demontera aluminiumbalken och dess fästen. **OBS!** Spara 2 st M10 skruv för dragmonteringen.
5. Montera gavlarna löst i bilens rambalkar. Se bild.
6. Montera tvärbalken löst till gavlarna. Se bild.
7. Montera kulhuset.
8. Momentdrag samtliga skruvförband.
9. Montera aluminiumbalken enligt bild.
10. Montera insynsskydd.
11. Montera stötfångare samt sidoklädsel och plasttröskel i bagaget.

Se verkstadshandboken för demontering och montering av fordonets delar.

Se skissen för montering och monteringsmaterial.

Kul del manövreras enligt medsänd instruktion.

OBS:

- * Kontakta återförsäljaren om fordonet eventuellt bör modifieras.
- * Om det finns ett bitumen- eller stötdämpande lager vid kontaktytor skall detta avlägsnas.
- * Kontakta din återförsäljare för ditt fordon's max. dragvikt och tillåtna kulttryck.
- * **Vid borming skall man se till att elektrisk-, broms- og bränsleledningarna inte skadas.**
- * Avlägsna de små plastlocken - om dessa finns - från punktsvetsmuttrarna.
- * Efter att draget är monterat, placera monteringsanvisningen tillsammans bilens övriga dokument.

1. Fjern sidepanelerne i venstre og højre side af bagagerummet. Fjern kunststofpladen ved bagpanelet.
2. Demonter kofangeren, der er monteret fast på køretøjet på 15 forskellige steder. Klip rette kofanger templatens ud og anbring denne midt på og på undersiden af kofangeren. Sav derefter den markerede del ud.
3. Demonter concealing cover'et, der er påmonteret 6 steder. Klip concealing templatens ud og anbring denne i midten og på undersiden af concealing cover'et. Sav derefter den markerede del ud.
4. Fjern aluminiumsprofilen med ophænget. NB! Kun de to M10 bolte inklusiv skiver skal anvendes ved montering af anhængertrækket.
5. Monter anhængertrækkets støtter på køretøjet ifølge tegning.
6. Monter tværstangen mellem de netop anbragte støtter som illustreret.
7. Monter kuglehuset.
8. Spænd alle bolte ifølge tabellen.
9. Monter aluminiumsprofilen som illustreret.
10. Monter concealing cover'et.
11. Sæt kofangeren samt de øvrige dele, der blev fjernet under punkt 1, fast igen.

Rådfør for demontering og montage af dele til køretøjet arbejdsp-ladshåndbogen.

Rådfør for montage og montagemidler skitsen.

Før man udfører montering eller demontering af den løse kugle, bør man læse instruktionerne i den vedlagte vejledning.

BEMÆRK:

- * Kontakt forhandleren i forbindelse med eventuelle påkrævede ændring(er) på køretøjet.
- * Undervognsbehandlingen skal fjernes de steder hvor trækket ligger an mod bilen.
- * Kontakt Deres forhandler for oplysninger om den maksimale trækraft og det tilladte kugletryk.
- * **Vær forsigtig ikke at bore i ledninger-,bremse eller benzinslange**

* Fjern plasticpropperne "om de findes" fra de punktsvejsede møtrikker.

* DENNE MONTERINGSVEJLEDNING SKAL MEDBRINGES VED SYN.

1. Retirar a la izquierda y derecha los paneles laterales del maletero. Retirar a la altura del panel trasero la cubierta sintética.
2. Desmontar el parachoques que está montado en el vehículo en 15 puntos. Recortar la plantilla correcta del parachoques y colocarla en el centro del lado inferior del parachoques. Luego serrar y sacar la parte indicada.
3. Desmontar la cubierta para ocultar que está montada en 6 puntos. Recortar la plantilla para ocultar y colocarla en el centro y en el lado posterior de la cubierta para ocultar. Luego serrar y sacar la parte indicada.
4. Retirar el perfil de aluminio y su fijación. Atención. Sólo los dos tornillos M10 inclusive arandelas se vuelven a usar en el montaje del gancho de remolque.
5. Montar en el vehículo los soportes del gancho de remolque, según indica el croquis.
6. Montar el tubo transversal según indica el croquis entre los soportes que se acaban de colocar.
7. Montar la caja de la bola.
8. Apretar todos los tornillos de acuerdo con los puntos de la tabla.
9. Montar el perfil de aluminio según indica el croquis.
10. Montar la cubierta para ocultar.
11. Volver a colocar el parachoques y lo demás retirado bajo punto 1.

Consultar para el desmontaje y montaje de piezas del vehículo el manual de instalación de taller.

Consultar el croquis para el montaje y medios de fijación.

Consultar las instrucciones incluso para el montaje y desmontaje de la bola desmontable.

N.B.:

- * Para (una) eventual(es) adaptación(es) 'del vehículo' consúltese al concesionario.
- * Si en los puntos de fijación hay una capa de betún o anti-choque hay que quitarla.
- * Consulte a su concesionario para el peso máximo de tracción y la presión de la bola admitida de su vehículo.
- * **No agujerear cable de eléctrico, tubos de freno o gasolina"**
- * Retirar, si presentes, los capuchones de plástico de las tuercas de soldadura por punto.
- * Guarde estas instrucciones junto a la documentación del vehículo después del montaje del enganche.



ISTRUZIONI DI MONTAGGIO:

1. Rimuovere a sinistra e a destra i pannelli laterali del vano bagagli. Smontare la piastra di copertura in plastica con riferimento al pannello posteriore.
2. Smontare il paraurti; è fissato al veicolo in 15 punti. Tagliare il modello del paraurti e posizionarlo al centro e sulla parte inferiore del paraurti. Poi tagliare la parte indicata.
3. Smontare lo spoiler che è fissato in 6 punti. Praticare un foro centrale nel alto posteriore del suddetto spoiler con la maschera in dotazione.
4. Rimuovere il profilo in alluminio insieme al suo fissaggio.
Attenzione: solamente le due viti M10 (con le rondelle) saranno riutilizzate per il montaggio del dispositivo di traino.
5. Montare i supporti del dispositivo di traino sul veicolo conformemente allo schema.
6. Montare la traversa tra i supporti che verranno montati conformemente allo schema.
7. Montare l'alloggiamento sfera.
8. Serrare a fondo la bulloneria conformemente alla tavola.
9. Fissare il profilo in alluminio conformemente allo schema.
10. Rimontare lo spoiler sottostante al paraurti.
11. Risistemare il paraurti e le parti smontate al punto 1.

Per montare e smontare le parti del veicolo, consultare il manuale del fabbricante.

**Consultare lo schema per il montaggio e i mezzi di fissaggio.
Per montare e smontare la sfera amovibile si prega di consultare le istruzioni allegate.**

NOTE:

- Consultare il rivenditore per possibili modifiche "del veicolo".
- Rimuovere gli eventuali mastici di protezione nelle zone di contatto dei punti d'attacco
- Si prega di consultare il vs. concessionario per il peso max. rimorchiabile autorizzato della vettura.
- Non forare i condotti dei freni e del serbatoio.
- Smontare (se presenti) i tappi in plastica dai dadi saldati.
- Queste istruzioni di montaggio devono essere allegate ai documenti del veicolo dopo il montaggio del gancio di traino.

Template 4686 Models 1997-2001
Place on outside bumper

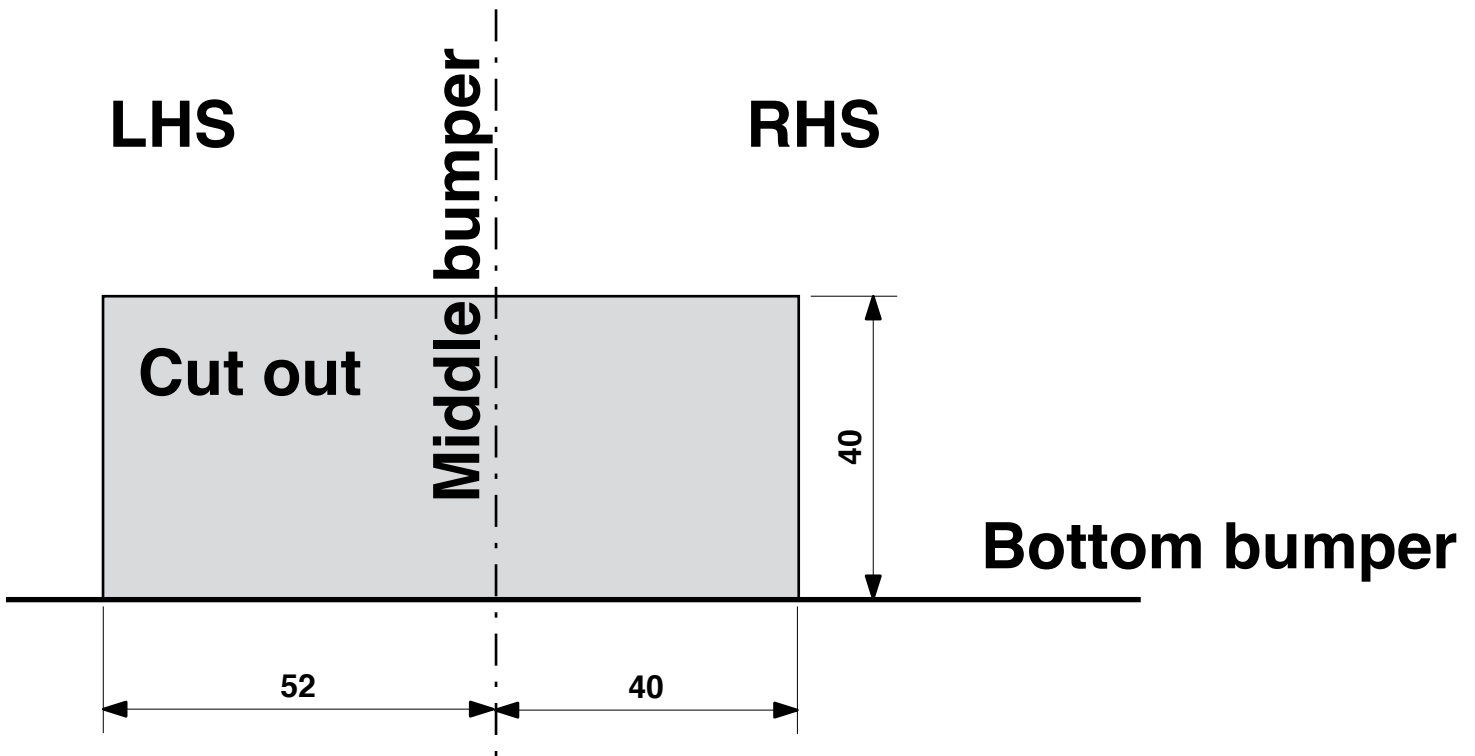

Template 4686 Models 1997-2001

Place on outside consealing cover

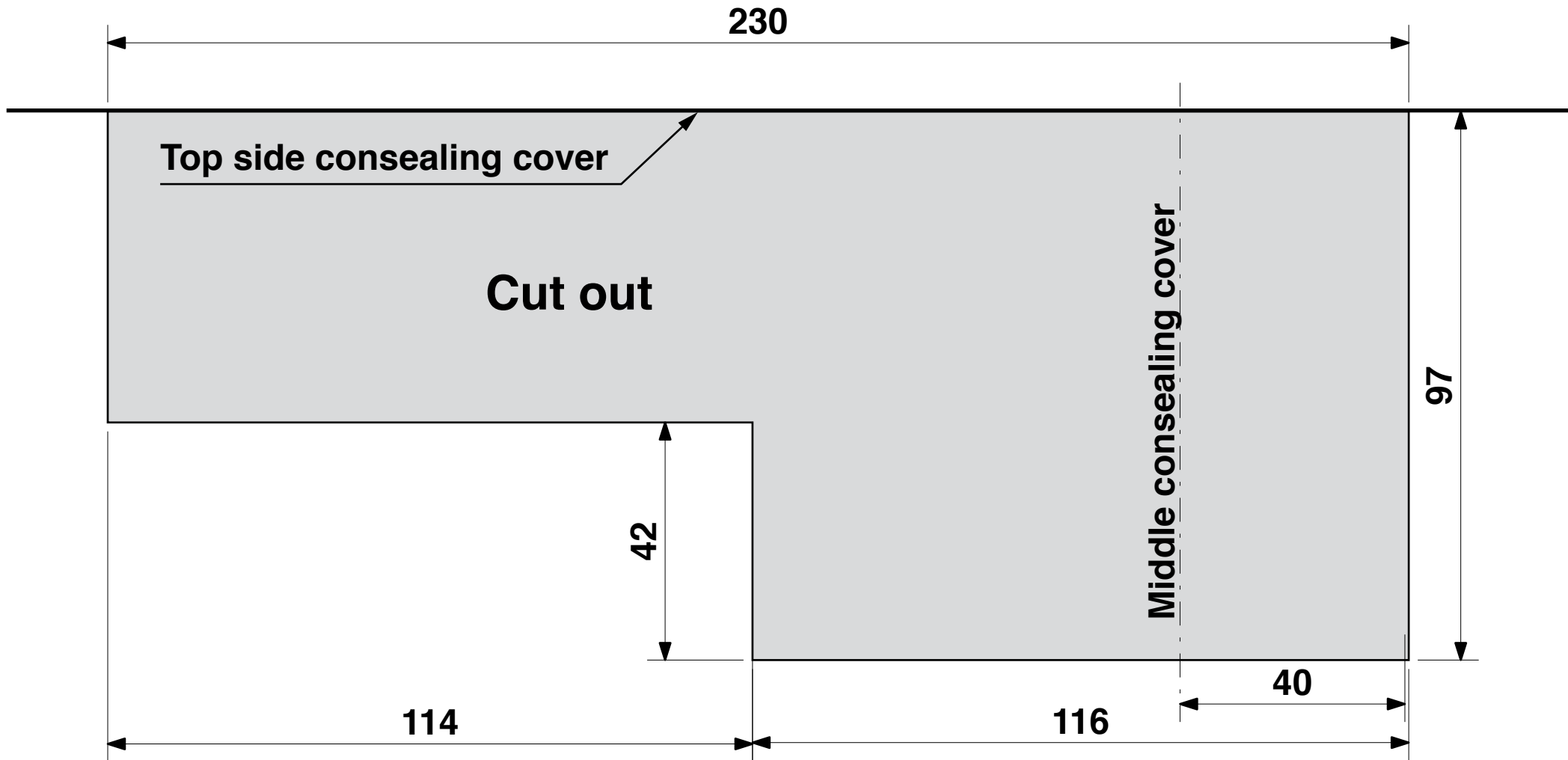

Bumper template: 4686
Audi A6 2002->

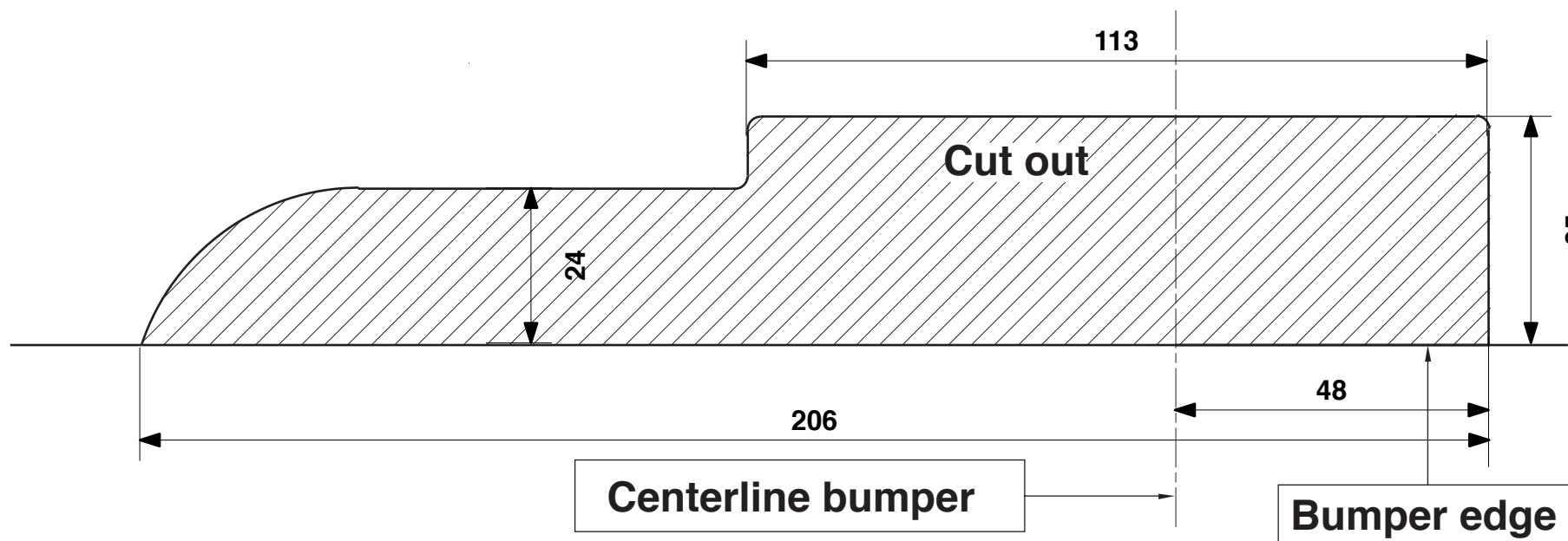

Place on outside bumper