Fitting instructions

Make: VW

Golf 4 Variant; '99-> \

Bora Variant; '99->

Type: 2613

Permanently

linked to

quality

- FASTENING MEANS:**
- 4x self-locking ribbolt M10x30
 - 1x bolt M12x70/26,8
 - 1x bolt M12x75/31,8
 - 2x self locking nut M12
 - 2x plainwasher M12
 - 4x clampplate 40x40x5
 - 2x PE block 75x65x25

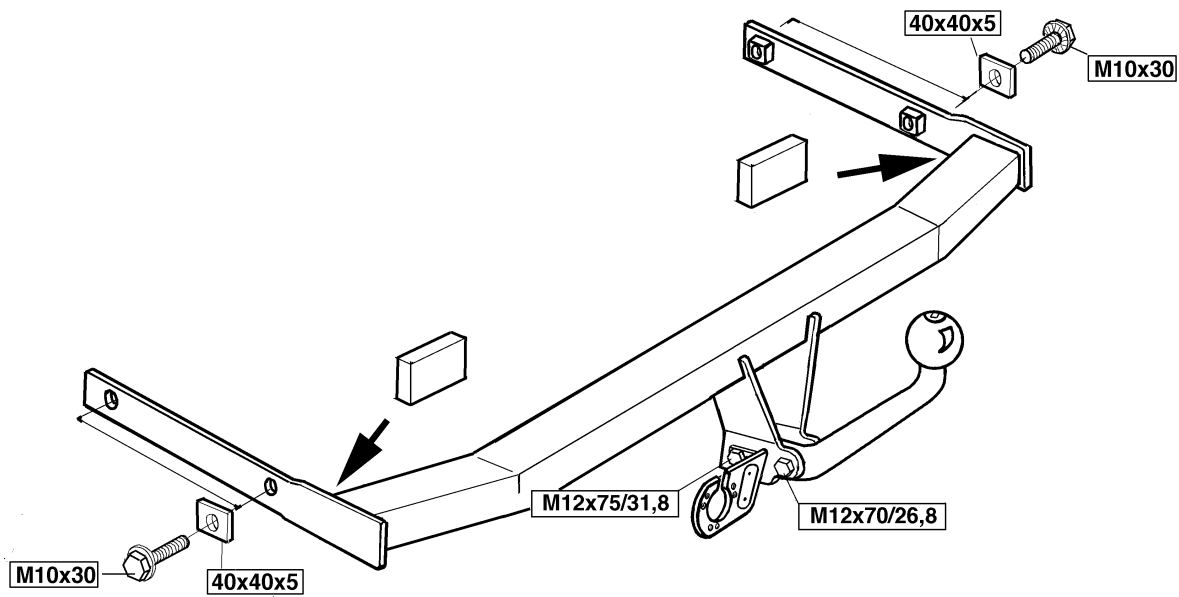

Tested in accordance with directives 94/20/EG

© 261370/05-02-02/1

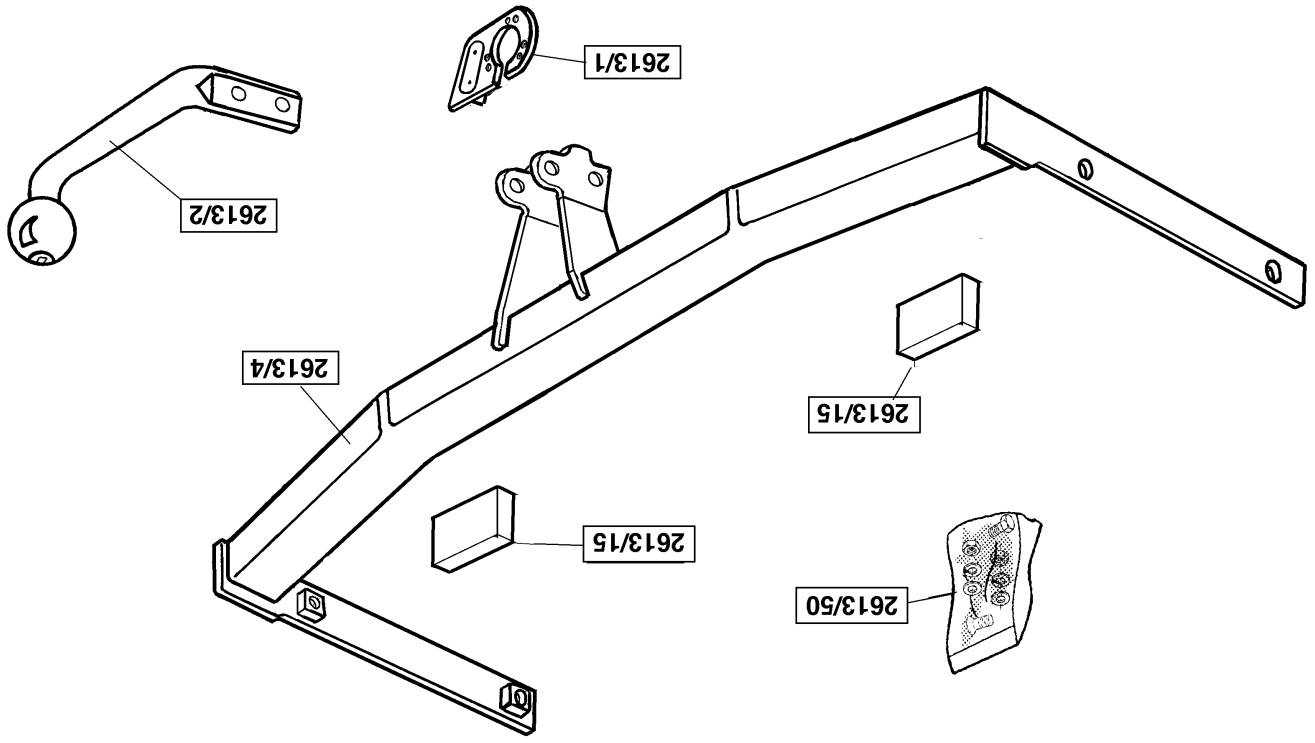

Koppelingsklasse : A 50-X
 Nr. typegoedkeuring : e11 00-1787
 D- Waarde : 8,3 kN
 Max. massa aanhangwagen : 1500 kg
 Max. verticale last : 75 kg

MONTAGEHANDLEIDING:

1. Verwijder de vloermat uit de kofferbak. Verwijder de achterlichtunits.
2. Demonteer de bumper.
3. Plaats de template op de bumper en zaag het aangegeven deel uit. Verwijder het in fig.1 aangegeven metalen bevestigingsprofiel. Het profiel wordt niet herplaatst. Herplaats de bouten.
4. Verwijder ter plaatse van de contactpunten van de trekhaak met het voertuig het aanwezig kit. Verwijder de plakkers t.p.v.de bevestigingspunten. Plaats de trekhaak in het chassis en bevestig deze m.b.v. vier zelfborgende ribbouten M10x30 inclusief contraplatten (40x40x5). Plaats de twee PE schuimblokken (75x65x25) als afdichting in de chasisbalken (zie fig. 2). De kogelstang wordt d.m.v. een bout M12x70/26.8 en een bout M12x75/31.8 inclusief stekkerplaat, sluitringen en zelfborgende moeren aan de trekhaak gemonteerd. Draai alle bouten overeenkomstig de tabel vast. Herplaats het onder punten 1 en 2 verwijderde.

BELANGRIJK:

- * Indien op de bevestigingspunten een bitumen of anti-dreunlaag aanwezig is, dient deze verwijderd te worden.
- * Vergeet de veer- en sluitringen niet.
- * Kwaliteit bouten 8.8 ; moeren 8, of indien anders vermeld in montagehandleiding 10.9 / 10.
- * Voor het max. trekgewicht en de max. toegestane kogeldruk van uw voertuig, dient u uw dealer te raadplegen.
- * Het is aan te bevelen om na ca. 1000 km (gebruik) de boutverbindingen volgens tabel na te trekken of te controleren.
- * Bij het boren dient men er zorg voor te dragen, dat rem- en brandstofleidingen niet worden geraakt.
- * Verwijder "indien aanwezig" de plastic dopjes uit de puntlasmoeren.

Aanhaalmomenten voor bouten en moeren (8.8):

M10	46 Nm	
M12	79 Nm	71 Nm (met zelfborgende moer)

© 261370/05-02-02/3

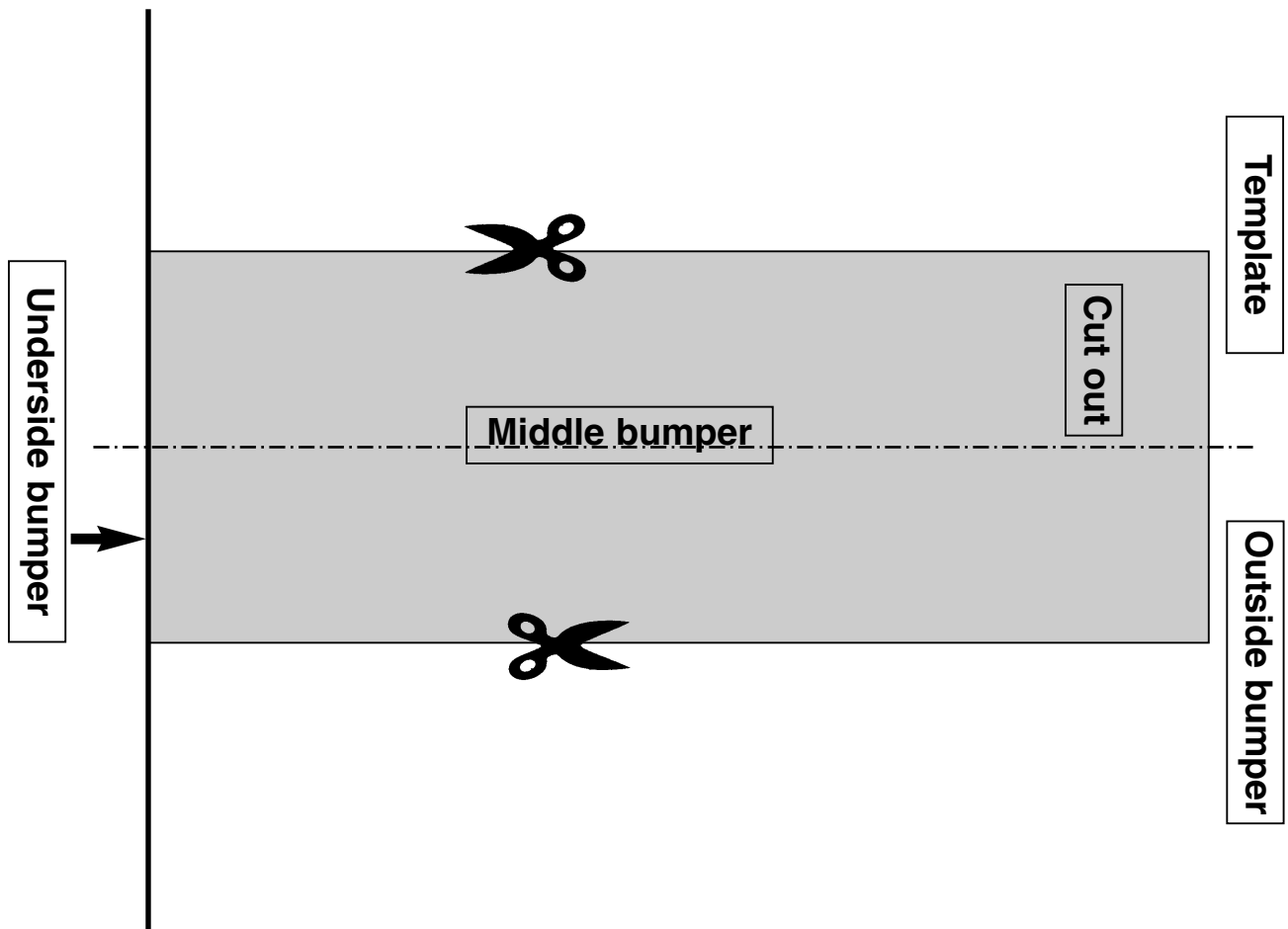



Couplings class
Approval number
D-Value
Max. trailers dimensions
Max. vertical load

: A 50-X
: e1 00-1787
: 8,3 kN
: 1500 kg
: 75 kg

FITTING INSTRUCTIONS:

1. Remove the boot floor covering. Remove the rear light units.
2. Dismantle the bumper.
3. Place the template on the bumper and saw out the indicated section. Remove the metal fitting profile as shown in fig. 1. This profile is not refitted. Replace the bolts.
4. Remove the sealant from the points where the towbar was in contact the vehicle. Remove the stickers from the fitting points. Place the towbar on the chassis and secure it using four M10 x 30 rib bolts including backing plates (40x40x5). Place the two PE foam blocks as sealing on the chassis members (see fig. 2). The ball hitch is fitted to the towbar with one M12x70/26.8 bolt and one M12x75/31.8 bolt together with socket plate, lock washers and self-locking nuts. Tighten all bolts to the torque shown in the Table. Replace the under points 1 and 2 removed panels and bumper.

NOTE:

- * Remove the insulating material from the contact area of the fitting points. All bolts are quality 8.8 - nuts 8. or when mentioned in fitting instructions 10.9 / 10.
- * Don't forget the spring- and plain washers.* Consult your dealer for the maximum tolerated pull weight and ball hitch pressure of your vehicle. It is recommendable to retighten all fixing bolts and nuts after the towbar has been in use for some 1000 km/600 miles.
- * Do not drill through brake-or fuellines.
- * Remove (if present) the plastic caps from the spot welding nuts.

Torque settings for nuts and bolts (8.8):		
M10	46 Nm	
M12	79 Nm	
M12 (with self-locking nut)		

Kupplungsklasse	: A 50-X
Genehmigungsnr.	: e11 00-1787
D-Wert	: 8,3 kN
Max. Masse Anhänger	: 1500 kg
Stützlast	: 75 kg

MONTAGEANLEITUNG: BORA

1. Die Kofferraumverkleidung entfernen. Die Rücklichteinheiten entfernen.
2. Die Stoßstange abmontieren.
3. Die Schablone an die Stoßstange anlegen und das angegebene Stück heraussägen. Das in Fig. 1 dargestellte Metallbefestigungsprofil entfernen. Das Profil wird nicht mehr angebracht. Den Schrauben wieder anbringen.
4. Den bei den Kontaktstellen der Anhängervorrichtung mit dem Fahrzeug vorhandenen Kitt entfernen. Bei den Befestigungspunkten die Aufkleber entfernen. Die Anhängervorrichtung im Langträger anbringen und mit Hilfe von vier M10x30-ripp Schrauben einschließlich Gegenplatten (40x40x5) befestigen. Die beiden PE-Schaumböcke als Abdichtung im Langträger anbringen (siehe Fig. 2). Die Stoßstange wieder anbringen. Die Kugelstange wird mit Hilfe von einer M12x70/26.8-Schraube und einer M12x75/31.8-Schraube inklusive Steckerplatte, Unterlegscheiben und selbstsichernder Muttern an die Anhängervorrichtung montiert. Sämtliche Kugelbefestigungsschrauben gemäß den Angaben in der Tabelle festdrehen. Das unter punkten 1 und 2 entfernte wieder anbringen.

HINWEISE:

- * Im Bereich der Anlageflächen muß Unterbodenschutz, Holraumkonservierung (Wachs) und Antiröhrnmateriale entfernt werden.
- * Vor dem Bohren prüfen, daß keine, dort eventuell vorhandene Leitungen beschädigt werden können.
- * Alle Bohrspäne entfernen und gebohrte Löcher gegen Korrosion schützen.
- * Nur mitgelieferte Schrauben, Federringe und Muttern der vorgeschriebenen Güteklassen verwenden.
- * Alle Befestigungsschrauben nach ca. 1000 km Anhängerbetrieb nachziehen.
- * Die Kupplungskugel ist sauber zu halten und zu fetten.
- * Entfernen Sie "falls vorhanden", die Plastikkappen von den Punktschweißmuttern.
- * Für das höchstzulässige Zuggewicht und den erlaubten Kugeldruck Ihres Fahrzeugs ist Ihr Kfz-Händler zu befragen.
- * Elektrische Anlage gemäß StVZO anbringen.

Anzugsdrehmomente für Verschraubungen (8.8):

M10	46 Nm	
M12	79 Nm	71 Nm (mit selbstsichernder Mutter)

© 261370/05-02-02/5

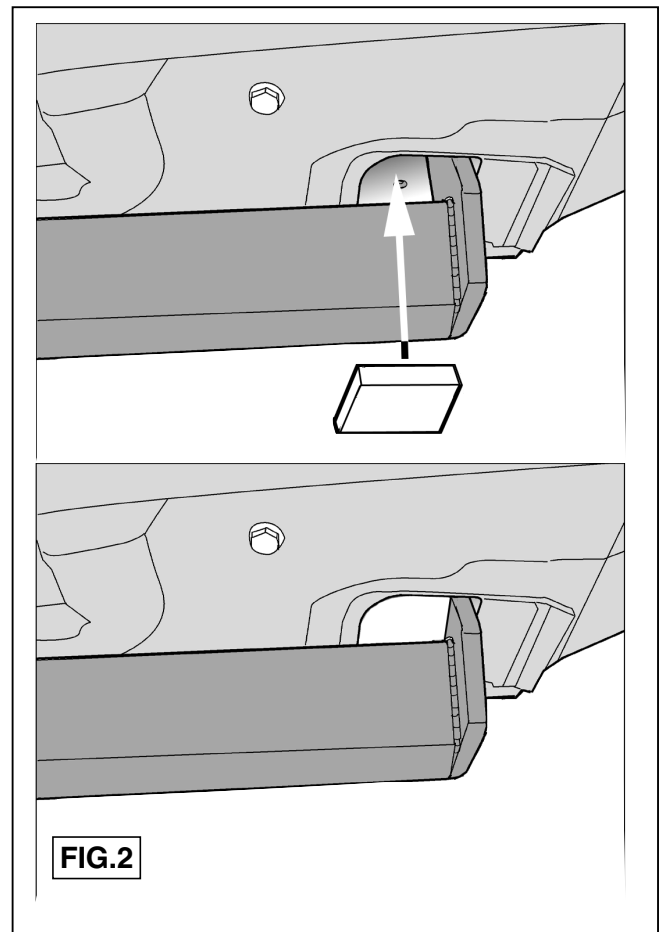
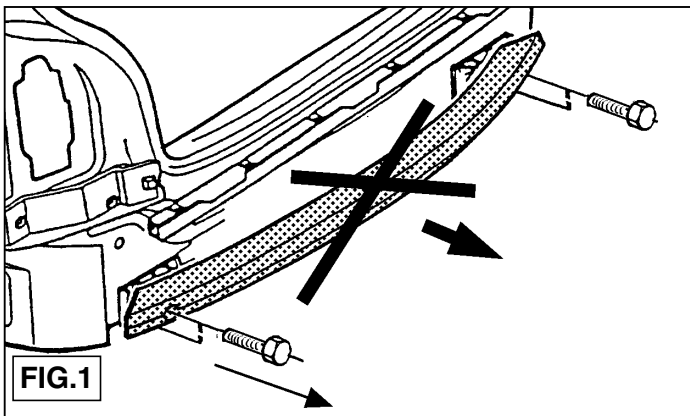

© 261370/05-02-02/10

Clase de acoplamiento	: A 50-X
No. de aprobación de tipo	: e11 00-1787
Valor D	: 8,3 kN
Masa máxima del remolque	: 1500 kg
Carga vertical	: 75 kg

INSTRUCCIONES DE MONTAJE: BORA**N.B.:**

- * Retirar el revestimiento del material. Retirar las unidades de las luces traseras.
- 2. Desmontar el parachoques.
- 3. Colocar la plantilla sobre el parachoques y serrar la parte indicada. Retirar el perfil de fijación metálico indicado en la fig. 1. El perfil no se vuelve a poner. Volver a colocar tornillos.
- 4. Retirar el pegamento existente a la altura de los puntos de contacto del gancho de remolque con el vehículo. Retirar a la altura de los puntos de fijación los adhesivos. Colocar el gancho de remolque en el chasis y fijarlo con cuatro tornillos de cabeza hexagonal con arandela dentada incorporada M10x30 inclusive contratuerca (40x40x5). Colocar ambos bloques de espuma PE en los travesaños del chasis para obtener (véase la fig. 2). Volver a poner lo retirado bajo punto 1 inclusive la suspensión del tubo de escape. Volver a colocar el parachoques. La bola se monta en el gancho de remolque por medio de uno tornillo M12x70/26.8 y de uno tornillo M12x75/31.8 inclusive placa enchufe, arandelas planas y tuercas de seguridad. Apretar los tornillos de fijación de la bola según los puntos indicados en la tabla.

Momentos de presión para tornillos y tuercas (8.8):

M10	46 Nm	M12	79 Nm
(para tuerca de seguridad)			

Categoría de couple	: A 50-X
No. d'homologation	: e11 00-1787
Valor D	: 8,3 kN
Masse max. de la remorque	: 1500 kg
Charge verticale max.	: 75 kg

INSTRUCCIONES DE MONTAJE:

1. Retirar el revestimiento de sol du coffre. Déposer les feux arrière.

2. Démontez le pare-chocs.

3. Positionner le modèle sur le pare-chocs et découper la partie indiquée. Déposer le profilé de fixation métallique indiqué à la fig.2. Ce profilé ne sera pas remis en place. Remettre les boulons de fixations en place.

4. Oter le mastic qui se trouve sur les points de contact entre l'attache-remorque et le véhicule. Retirer les collants à l'emplacement des points de fixation. Positionner l'attache-remorque dans le châssis et la fixer à l'aide de quatre vis à embases crantées M10x30, y compris les contre-plaques (40x40x5). Mettre les deux blocs de mousse PE pour le col-matage dans les barres de châssis (voir la fig. 2). Remettre le pare-chocs en place. La barre à rotule est montée sur l'attache-remorque à l'aide d'un boulon M12x70/26.8 et d'un boulon M12x75/31.8 y compris la prise électrique, les rondelles de blocage et les écrous autofreinés. Serrer les boulons de fixation de la rotule conformément au tableau. Remettre en place les éléments déposés au point 1 et 2.

- * Enlever la couche de bitume ou d'anti-tremblement qui recouvre éventuellement les points de fixation.
- * Ne pas oublier les rondelles Grower et les rondelles de blocage.
- * Qualité de boulons 8.8; écrous 8, ou si indiqué autrement dans les instructions de montage 10.9/10.
- * Pour connaître le poids de traction maximum et la pression sur la rotule autorisée du véhicule, veuillez consulter votre concessionnaire.
- * Un contrôle de la bouillonnere doit être effectué après les 1000 premiers kilomètres de remorquage.
- * Veiller en pergant à ne pas endommager les conduites de frein et de carburant.
- * Retirer "si présents" les embouts en plastique des écrous de soudure par point.

REMARQUE:**Moment de serrage des boulons et écrous (8.8):**

M10	46 Nm	M12	79 Nm
(avec écrou à autoverrouillage)			

Kopplingsklass	: A 50-X
Typgodkännande nr.	: e11 00-1787
D- värde	: 8,3 kN
Maximassa släpvagn	: 1500 kg
Max. vertikale belastning	: 75 kg

MONTERINGSANVISNINGAR

1. Avlägsna bagageutrymmets klädsel. Avlägsna bakljusmodulerna.
2. Demontera kofångaren.
3. Placera fasonmallen på stötfångaren och såga ut den markerade delen. Avlägsna monteringsprofilen av metall som anges i fig.1. Profilen förfaller. Sätt tillbaka skruvar.
4. Avlägsna allt kitt från dragkrokens kontaktpunkter med fordonet. Tag bort klistermärkena på fästpunkterna. Dragkroken placeras i chassit och fästes med fyra flänsskruv med låständer M10x30, inklusive motbricksorna (40x40x5). De två PE-skumblocken placeras som tätning i chassibalkarna (se fig. 2). Sätt tillbaka kofångaren. Kulstången monteras vid dragkroken med en skruv M12x70/26.8 och en skruv M12x75/31.8 inklusive kontaktplatta, planbrickor och självlåsande muttrar. Momentdrag kulans monteringskruvar enligt tabellen.

OBS:

- * Om det finns ett bitumen- eller stötdämpande lager vid kontaktytor skall detta avlägsnas.
- * Glöm inte fjäder- och planbrickor.
- * Kvalitet skruvar 8.8; muttrar 8, eller om något annat anges i monteringsanvisningen 10.9/10.
- * Kontakta din återförsäljare för ditt fordons max. dragvikt och tillåtna kulttryck.
- * Vi rekommenderar att se efter eller kontrollera skruvförbanden enligt tabellen efter (ett bruk av) ca 1000 km.
- * Vid borring skall man se till att broms- och bränsleledningarna inte skadas.
- * Avlägsna de små plastlocken - om dessa finns - från punktsvetsmutterarna.

Åtdragningsmoment för skruvar och muttrar (8.8):

M10	46 Nm	
M12	79 Nm	71 Nm (med självsäkrande mutter)

© 261370/05-02-02/7

Koblingsklasse	: A 50-X
Godkendelsenr.	: e11 00-1787
D- værdi	: 8,3 kN
Max. totalvægt trailer	: 1500 kg
Max. vertikal last	: 75 kg

MONTERINGSVEJLEDNING: BORA

1. Fjern beklædningen i bagagerummet. Fjern baglygtearmaturene.
2. Demonter kofangeren.
3. Anbring skabelonen på kofangeren og sav den afmærkede del af. Fjern den på fig. 1 viste montageprofil af metal. Profilen anvendes ikke mere. Sæt bolte på plads igen.
4. Fjern kittet mellem anhængertrækkets og køretøjets berøringsflader. Fjern mærkaterne på montagepunkterne. Anbring anhængertrækket i chassiset og monter dette med fire flangebolt med fortanding M10x30 inkl. kontraplader (40x40x5). Anbring de to PE skumgummistykker til at tætte chassisivangerne med (jævnfør fig. 2). Monter de dele, der blev fjernet under punkt 1 inklusiv udstødningsophæng. Sæt kofangeren på plads igen. Kuglestangen monteres på anhængertrækket med en bolt M12x70/26.8 og en bolt M12x75/31.8 inklusiv kontaktplade, planskiver og selvslåsende møtrikker. Spænd boltene til montage af kuglen ifølge tabellen.

BEMÆRK:

- * Undervognsbehandlingen skal fjernes de steder hvor trækket ligger an mod bilen.
- * Efter montering af træk forsegles undervogns-behandlingen omkring anlægsstederne.
- * Brink træk er fremstillet i henhold til bilfabrikanternes foreskrifter.
- * Brink træk skal boltes fast, svejsning må ikke forekomme.
- * Husk fjeder- og planskiver.
- * Kontakt Deres forhandler for oplysninger om den maksimale trækraft og det tilladte kugletryk.
- * Kugelbolten er ISO Std. 1103
- * Anbefalet : Efter ca. 1000 km, efterspænd bolte og møtrikker
- * Fjern plasticpropperne "om de findes" fra de punktsvejsede møtrikker.

DENNE MONTERINGSVEJLEDNING SKAL MEDBRINGES VED SYN.

Spændingsmoment for bolte og møtrikker (8.8):

M10	46 Nm	
M12	79 Nm	71 Nm (med selvslåsende møtrik)

© 261370/05-02-02/8