

Fitting instructions

Make: VW

Golf VI; 2008->

Type: 4917

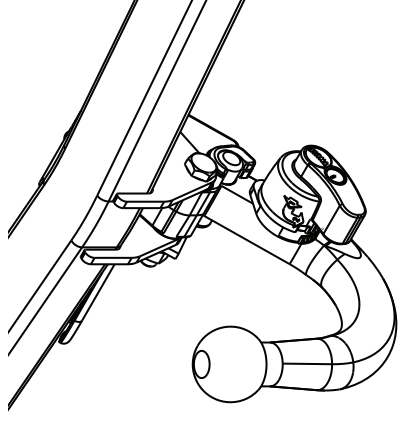

Couplingsclass: A50-X



94/20/EC

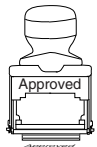

Approved

e11 00-7296

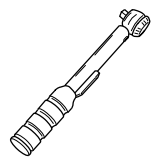

0km



+

1000km





Max. mass trailer : 1700 kg

Max. vertical load : 100 kg





D-Value: 9.4 kN





10.9



10

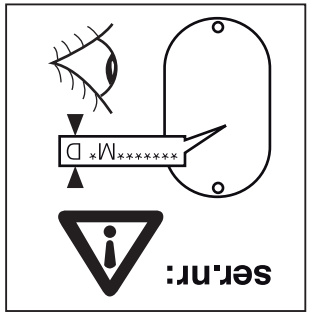
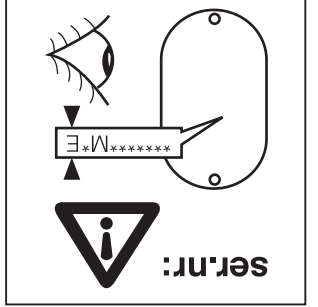
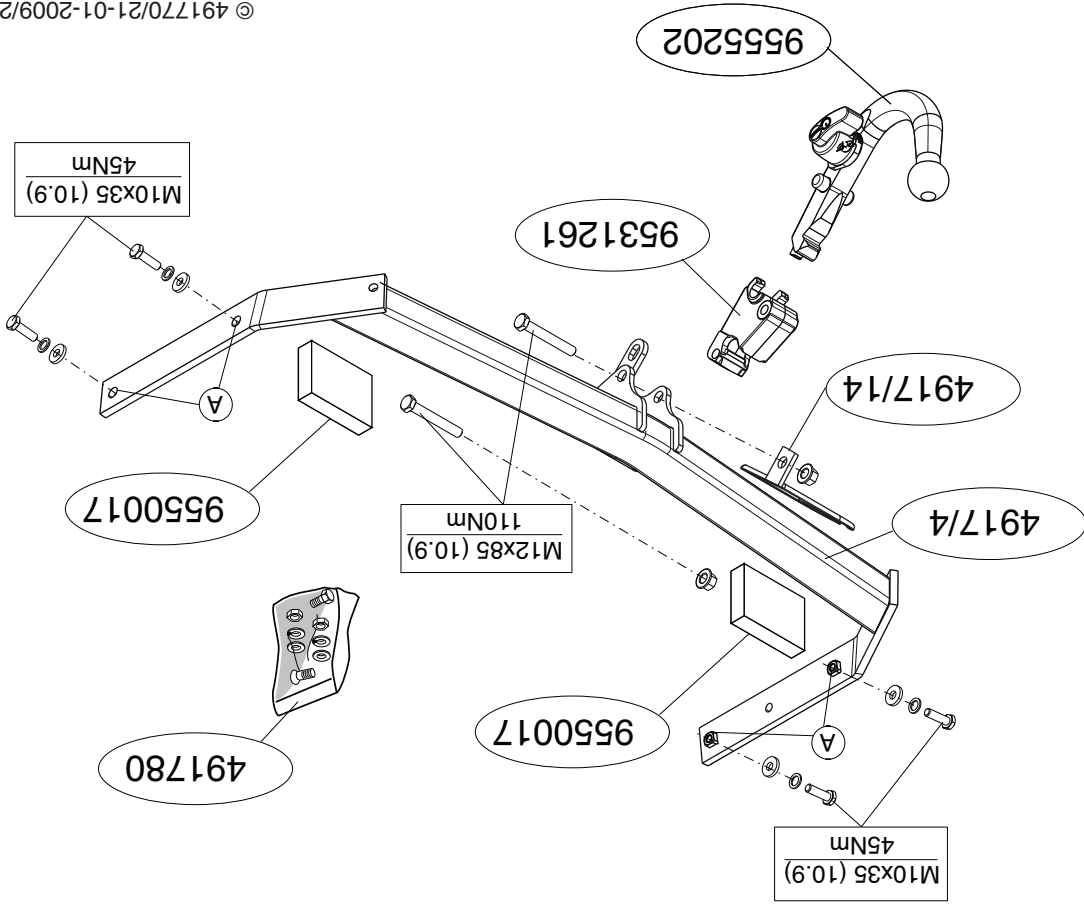

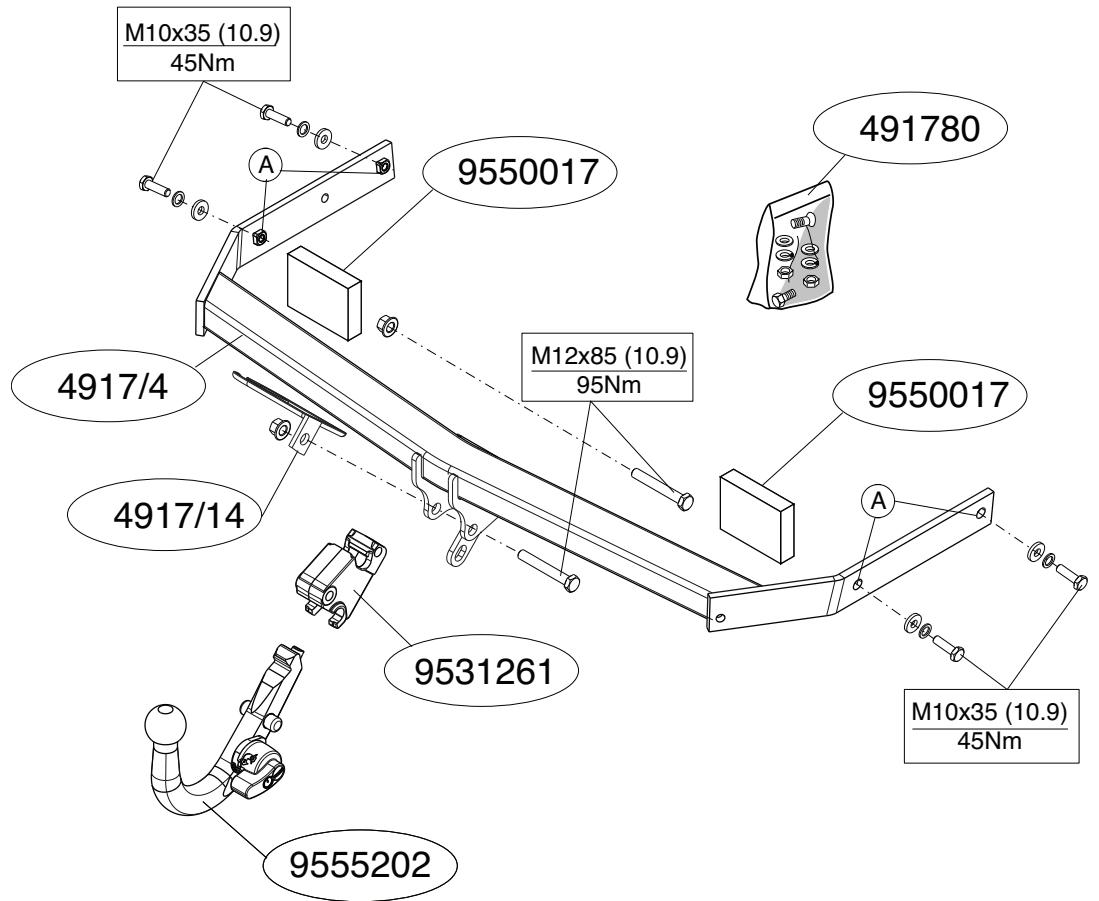

© 491770/21-01-2009/3

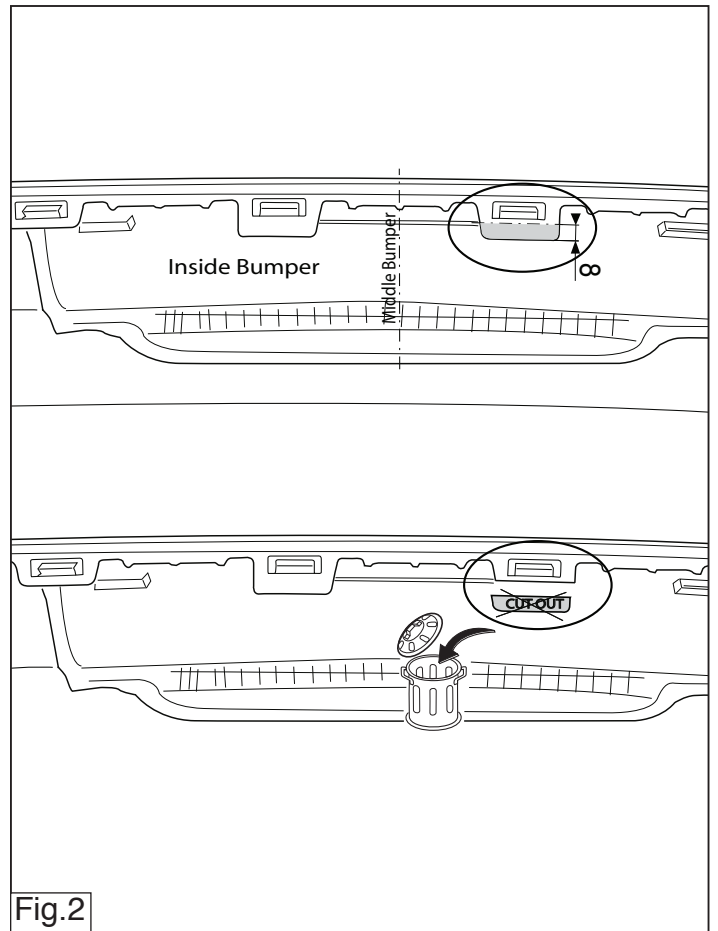
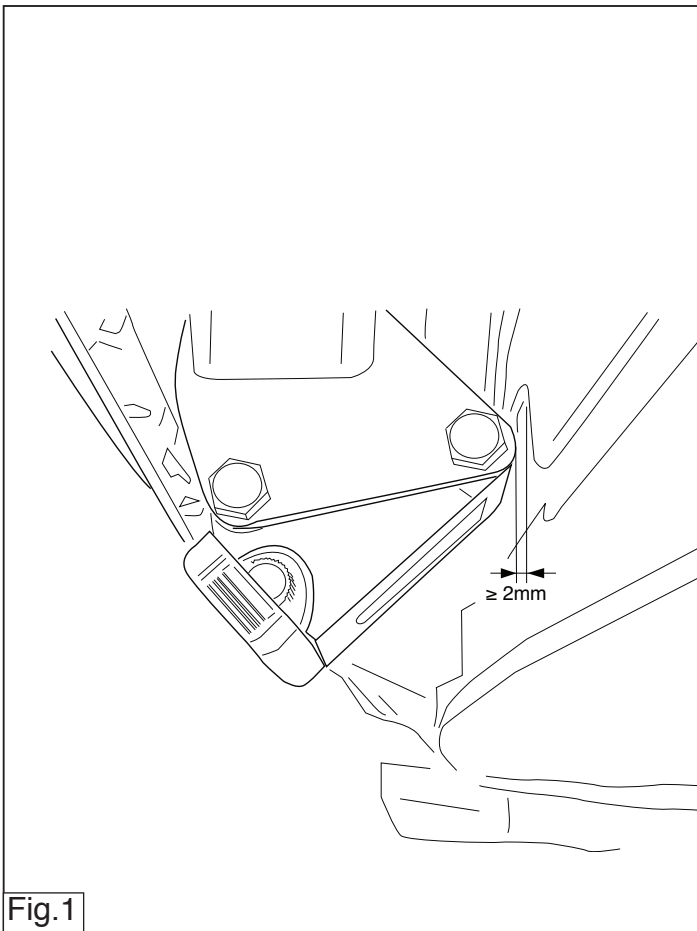

© 491770/21-01-2009/12

* Should this installation process entail the cutting of the bumper – contact your towing engineer or the manufacturer's acceptance prior to completion. Thule Towing Systems do not accept responsibility for any matters arising as a result of this miscommunication.

NOTE:
* See the assembly manual supplied for instructions on fitting the removable ball system.

For dismantling and fitting the vehicle parts, see the site handbook. For fitting instructions and attachment method, see drawing.

1. Tighten all nuts and bolts to the torque indicated in the drawing.
10. Fit the ball housing, including socket plate.
9. Fit the rear-light units.
8. Fit the bumper.
7. Saw out the indicated section in accordance with figure 2. (place the template on the outside of the bumper).
6. Use the template to saw out the indicated section from the bumper.
5. Tighten all nuts and bolts to the torque indicated in the drawing.
4. Place the two PE foam blocks as spacers in the chassis members.
3. Fit the tow bar to the chassis. See figure 1. beam will no longer be needed. Replace the bolts.
2. Remove bumper (Torx head screws around each wheel arch, along lower edge of rear panel, beneath each light cluster (light cluster must be removed), and the steel buffer beam from the vehicle. The buffer beam will no longer be needed. Replace the bolts.
1. Remove the rear-light units.

Before you start the fitting you must check the type plate to determine which sketch, in the fitting instruction, is applicable.

GB FITTING INSTRUCTIONS.

* Deze handleiding dient na montage bij de voertuigpapieren gevoegd te worden.

* Verwijder "Indien aanwezig" de plastic dopjes uit de puntlasmoeren.
* Bij het borend dient men er zorg voor te dragen, dat elektriciteits-, rem- en brandstofleidingen niet worden geraakt.
* Voor de max. toegestane massa, welke uw auto mag trekken, dient u uw dealer te raadplegen.
* Indien op de bevestigingspunten een bitumen of anti-dreunlaag aanwezig is, dient deze verwijderd te worden.
* Indien de dealer te raadplegen.
* Voor eventueel noodzakelijke aanpassing(en) "van het voertuig" dient men de dealer te raadplegen.

BELANGRIJK:

Raadpleeg voor montage en demontage van het afneembare kogelsysteem de bijgevoegde montagehandleiding.

Raadpleeg voor montage en demontage van het afneembare kogelsysteem de bijgevoegde montagehandleiding.

1. Draai alle bouten en moeren overeenkomstig schets vast.
10. Monteer het kogelhuis inclusief stekkerplaat.
9. Monteer de achterlicht units.
8. Monteer de bumper.
7. Zaag overeenkomstig figuur 2 het aangegeven deel uit. (sabloon op buitenzijde van bumper plaatsen).
6. Zaag het aangegeven deel uit de bumper met behulp van de sabloon.
5. Draai alle bouten en moeren overeenkomstig schets vast.
4. Plaats de twee PE schuimblokken als afdichting in de chassisbalken.
3. Monteer trekhaak in chassis. Zie figuur 1.
2. Demonteer de bumper inclusief de stalen stootbalk van het voertuig, de stootbalk wordt niet meer gebruikt. Herplaats de bouten.
1. Demonteer de achterlicht units.

Vooraf met de montage begint dient u op het typeplaatje te kijken welke schets, in de handleiding, van toepassing is.

NL MONTAGEHANDLEIDING.

ВНИМАНИЕ:
* Если потребуются изменения конструкции транспортного средства, следует посоветоваться с дилером автомобиля.
* Если в точках крепления имеется слой битума или противоржавной материал, его следует удалить.
* Сведение к максимуму допустимой массы буксирного прицепа Вы можете получить у дилера автомобиля.
* При сверлении следите за тем, чтобы не задеть электропроводку и линии тормозной цепи и подчаше горючего.
* Удалите (если они имеются) пластмассовые заглушки из приваренных гаек.
* После монтажа крюка следует хранить настоящее руководство в комплекте с технической документацией автомобиля.

Информацию о монтаже и средствах крепления вы найдете в схеме. Для инструкций по установке и снятию съемного крюка с шаром, обращайтесь к прилагаемому руководству по монтажу.

Для инструкций по снятию и установке деталей автомобиля, обращайтесь к руководству для работников гаражей.

5. Затянуть все болты и гайки в соответствии со значениями, указанными на рисунке.
6. Выпилить указанную часть из бампера при помощи шаблона. (Нанести шаблон на наружную сторону бампера.)
7. Выпилить обозначенную часть, как указано на рис 2.
8. Установить бампер.
9. Установить оба блока задних фар.
10. Установить корпус с шаром, вместе со штатной платой.
11. Затянуть все болты и гайки в соответствии со значениями, указанными на рисунке.

* All measurements are in mm!

- * The dealer should be consulted for possible necessary adjustment(s) "of the vehicle".
- * Remove the insulating material from the contact area of the fitting points.
- * Consult your dealer for the maximum tolerated pull weight and ball hitch pressure of your vehicle.
- * **Do not drill through electrical-, brake- or fuellines.**
- * Remove (if present) the plastic caps from the spot welding nuts.
- * This fitting instruction has to be enclosed in the vehicle documents after fitting the towbar.

D MONTAGEANLEITUNG

Vor Beginn des Einbaus ist anhand der Typplakette der Anhängerkupplung festzustellen welches Bild in der Einbauanleitung maßgebend ist.

1. Die Rücklichter abmontieren.
2. Die Stoßstange einschließlich des stählernen Stoßbalkens vom Fahrzeug abmontieren. Der Stoßbalken wird nicht mehr benötigt. Die Schrauben wieder anbringen.
3. Die Anhängervorrichtung im Langträger befestigen. Abbildung 1.
4. Die zwei PE-Schaumblöcke als Dichtung in den Fahrgestellträger einsetzen.
5. Alle Schrauben und Muttern gemäß den Angaben in der Abbildung festdrehen.
6. Scier la partie du pare-chocs indiquée avec le gabarit. (Placer le gabarit sur le côté extérieur du pare-chocs).
7. Gemäß Abb. 2 das angegebene Teil herausschneiden.
8. Die Stoßstange montieren.
9. Die Rücklichter befestigen.
10. Das Kugelgehäuse einschließlich Steckdosenplatte montieren.
11. Alle Schrauben und Muttern gemäß den Angaben in der Abbildung festdrehen.

11. Utáhnéte všechny matice a šrouby kroutivou silou uvedenou ve výkrese.

Před demontáží a montáží částí vozidla konzultujte montážní příručku.

Montážní pokyny a metoda připevnění dle náčrtu.

Před montáží vyměnitelného systému tažné koule konzultujte montážní manuál.

DŮLEŽITÉ

- * Pokud je potřeba provést na voze úpravy, obraťte se na svého prodejce.
- * Pokud je místo montáže opatřeno asfaltovým nátěrem nebo vrstvou nátěru snižující hluk, odstraňte je.
- * Pro informaci o maximálním nákladu povoleném k tažení se obraťte na svého prodejce.
- * Při vrtání dbejte zvýšené pozornosti, zejména co se týče elektrických, brzdových a palivových kontaktů.
- * Pokud jsou na maticích bodového svařování plastová víčka, odstraňte je.
- * Po montáži uschovejte tento manuál k ostatním dokladům vozidla.

H SZERELÉSI ÚTMUTATÓ:

Mielőtt rögzítené az eszközt, ellenőrizze a típusablát, hogy a rögzítési útmutató alapján melyik ábra alkalmazandó.

1. Távolítsa el a hátsó világítótesteket.
2. Távolítsa el a járműről az ütközőt és az acél ütközőrudat. Az ütközőrúdra már nem lesz szükség. Cserélje ki a csavarokat.
3. Illessze a vontatórudat az alvázhhoz. Lásd az ábrát 1.
4. Helyezze a két PE habtömböt távolságtartóként az alváz elemeiben.
5. Szorítsa be az összes anyát és csavart a rajzon feltüntetett csavarónyomatékig.
6. Használja a sablont a feltüntetett cikk kifűréseléséhez az ütközőből. (helyezze a sablont az ütköző külső részére)
7. Fűrésszel vágja ki a jelzett részt a 2 ábrának megfelelően.
8. Helyezze fel az ütközőt.
9. Helyezze fel a hátsó világítótesteket.

Für die Demontage und Montage von Fahrzeugteilen das Werkstatt-Handbuch zu Rate ziehen.

Für die Montage und die Befestigungsmittel die Skizze zu Rate ziehen.

Für die Montage und Demontage des abnehmbaren Kugelsystems die beiliegende Montageanleitung zu Rate ziehen.

HINWEISE:

- * Für (eine) eventuell erforderliche Anpassung(en) "des Fahrzeugs" ist der Händler zu Rate zu ziehen.
- * Im Bereich der Anlageflächen muß Unterbodenschutz, Hohlraumkonservierung (Wachs) und Antidröhnmaterial entfernt werden.
- * Vor dem Bohren prüfen, daß keine, dort eventuell vorhandene Leitungen beschädigt werden können.
- * Alle Bohrspäne entfernen und gebohrte Löcher gegen Korrosion schützen.
- * Entfernen Sie "falls vorhanden", die Plastikkappen von den Punktschweißmuttern.
- * Für das höchstzulässige Zuggewicht und der erlaubte Kugeldruck Ihres Fahrzeugs ist IhrHändler zu befragen.
- * Die Quetschmuttern müssen nach einem späteren lösen der Muttern gegen neue ausgetauscht werden, da ansonsten die Sicherungswirkung nicht mehr garantiert ist!

F INSTRUCTIONS DE MONTAGE.

Avant de commencer le montage veuillez vérifier la plaque signalétique de l'attelage afin de déterminer la figure correspondante dans la notice de montage.

1. Démonter les feux arrière.
2. Déposer le pare-chocs du véhicule y compris la traverse en acier ; la traverse ne sera plus utilisée. Remettre les boulons de fixations en place.
3. Monter l'attache-remorque dans le châssis. Voir la figure 1
4. Placer les deux blocs de mousse en polyester en guise de colmatage dans les longerons de châssis.

© 491770/21-01-2009/5

10. Illessze fel a gömbházat, az illesztőlemezzel együtt.

11. Szorítsa be az összes anyát és csavart a rajzon feltüntetett csavarónyomatékig.

A szétszerelés és a jármű alkatrészek összeillesztése érdekében, lásd a munkahelyi kézikönyvet.

Az összeillesztési utasítás és a csatlakozási eljárás érdekében, lásd a rajzot.

Az eltávolítható gömbrendszer összeszerelése érdekében, lásd a összeszerelési kézikönyvet.

FONTOS

- * Amennyiben a gépkocsin módosításra van szükség, kérjük felvilágosítást kereskedőnkől.
- * Amennyiben a csatlakozási pontok bitumennel, vagy zajcsökkentő anyaggal van bevonva, ezeket távolítsuk el.
- * A jármű által maximálisan vontatható megengedett teher mértékéről tájékozódjunk kereskedőnkől.
- * Fúrás során ügyeljünk arra, hogy elkerüljük az elektromos, a fék- és az üzemanyag-vezetéseket.
- * Amennyiben ponthegesztéssel rögzített anyákkal találkozunk, vegyük le a róluk a mianyag sapkát.
- * A felszerelés után az útmutatót keressük a gépjármű papírjaival együtt.

RUS РУКОВОДСТВО ДЛЯ МОНТАЖА:

Перед тем, как начинать монтаж, требуется проверить табличку с типом изделия для того, чтобы определить какую именно из иллюстраций в инструкции по установке нужно использовать.

1. Снять оба блока задних фар.
2. Снять бампер вместе со стальным буферным брусом автомобиля буферный брус больше не понадобится. Поставить болты на место.
3. Закрепить буксирный крюк на шасси. См. рисунок 1.
4. В качестве уплотнения, вставить два полиэтиленовых элемента в балки шасси.

© 491770/21-01-2009/10

sendte diagrammer der skal anvendes.

serienummeret på typpladeren, for at kunne vælge hvilket af de med-

For at vælge rigtigt spændingsmoment, er det vigtigt at aflæse

DK MONTAGEVEJLEDNING.

- OBS:**
- * Kontakta återförsäljaren om fordonet eventuellt bör modifieras.
 - * Om det finns ett bitumen- eller stötdämpande lager vid kontaktytor skall detta avlägsnas.
 - * Kontakta din återförsäljare för ditt fordon's max. dragvikt och tillåtna kult-ryck.
 - * Vid borming skall man se till att elektrisk-, broms- og bränsleledningar- na inte skadas.
 - * Avlägsna de små plastlocken - om dessa finns - från punktsvetsmuttrar- na.
 - * Efter att draget är monterat, placera monteringsanvisningen tillsammans bilens övriga dokument.

av det löstagbara kulsystemet.

Se de bifogade monteringsanvisningarna för montering och demontering. Se skissen för montering och monteringsmaterial.

Se verkstadsboken för demontering och montering av fordonets delar.

1. Momentdrag alla skruvar och muttrar enligt figuren.
10. Montera kulhuset inklusive kontaktpattan.
9. Montera bakljusmodulerna.
8. Montera stöttångaren.
7. Säg ut de angivna delarna enligt figur 2, (placera schablonen mot stöttångarens utsida).
6. Säg ut den angivna delen ur stöttångaren med hjälp av schablonen.
5. Momentdrag alla skruvar och muttrar enligt figuren.
4. Placera de båda PE-skumblocken som tätning i chassibalakarna.
3. Montera dragkroken i chassit. Se figur 1.
- randen förfaller. Sätt tillbaka skruvar.

1. Odstráňte jednotky zadrnich světel.
2. Odstráňte nárazník o ocelovou nosník nárazníku z vozidla. Nosník nárazníku již nebudete potřebovat. Vyměňte šrouby.
3. Připevněte tažnou tyč na podvozku. Viz schéma 1.
4. Umístěte dva PE pénové bloky jako rozpěry na nosník podvozku.
5. Utáhněte všechny matice a šrouby kroužkovou silou uvedenou ve vykre- se.
6. Použijte šablony k odřezání označené části nárazníku. (umístěte šablony zvenku nárazníku)
7. Vyřizněte označenou část podle obrázku 2.
8. Připevněte nárazník.
9. Připevněte jednotky zadrnich světel.
10. Připevněte kryt tažné koule včetně zásuvkové destičky se zásuvkou.

Prd instalaci je nutno zkontrolovat typový štítek, abyste zjistili, který ná- res v pokynech pro instalaci máte použít.

CZ POKYNY K MONTÁŽI:

- TÄRKEÄ:**
- * "Ajoneuvoa" koskevasta mahdollisesta tarpeellisesta sovellutuksesta / sovellutksista on kysyttävä neuvoa jälleennyjättä. Mikäli kiinnityskohdissa on bitumi- tai tärinänestokeros, se on poistettava. Auton vetämää sallittua enimmäiskuurmittusta on tiedustettava jälleen- myyjältä.
 - * Porattassa on huolehdittava siitä, että ei jouduta kosketuksiin sähkö- jarru- tai polttoainelinjohtojen kanssa.
 - * Poista, "mikäli olemassa", pistehittisauksimutteroiden muovisuojukset. Nämä asennusohjeet on asennuksen jälkeän säilytettävä yhdessä ajo- neuvoa koskevien papereiden kanssa.

Asennus- ja kiinnitysohjeet, ks. ohjeen

Asennus- ja kiinnitysohjeet, ks. piirros.

Aloneuvon osien purkamis- ja asennusohjeet, ks. työpölkäällä käytetty käs-

1. Demontera bakljusmodulerna.
2. Demontera stöttångaren inklusive stötranden av stål från fordonet, stöt-

bedöma vilken skiss i monteringsanvisningen som skall användas.

Före du startar monteringen måste du kontrollera typskylten för att kunna

S MONTERINGSANVISNINGAR.

- REMARQUE:**
- * Pour une/des adaptations indispensables sur le véhicule, veuillez con- sulter le concessionnaire.
 - * Enlever la couche de bitume ou d'anti-tremblement qui recouvre éven- tuellement les points de fixation.
 - * Pour connaître le poids de traction maximum et le poids en flèche sur la route autorisée du véhicule, veuillez consulter votre concessionnaire.
 - * Veiller en perçant à ne pas endommager les conduites de électrique, de trein et de carburant.
 - * Retirer "si présents" les embouts en plastique des écrous de soudure par point.
 - * Cette notice de montage doit être conervée à bord du véhicule après montage de l'attelage.

ce de montage jointe.

Pour le montage et le démontage de la rotule amovible, consulter la noti-

ce du fabricant.

Pour le montage et le démontage des pièces du véhicule, consulter la noti-

1. Serrer tous les boulons et écrous conformément au schéma.
10. Monter le logement de la rotule y compris la prise électrique.
9. Monter les feux arrière.
8. Mettre en place le pare-chocs.
7. Scier la partie indiquée conformément à la figure 2.
6. Scier la partie du pare-chocs indiquée avec le gabarit. (Placer le gaba- rit sur le côté extérieur du pare-chocs).
5. Serrer tous les boulons et écrous conformément au schéma.

1. Irrota takavaloyksiköt.
2. Irrota ajoneuvosta puskuri sekä teräksinen iskunvaimenninpalkki, iskunvaimenninpalkkia ei enää käytetä. Aseta pultit takaisin paikalleen.
3. Kiinnitä vetokoukku alustaan. Ks. kuva 1.
4. Aseta molemmat PE-vaahdonuovikappaleet tiivisteksi alustapalkkei- hin.
5. Kiristä kaikki pultit ja mutterit piirroksen mukaisesti.
6. Sähaa merkitty osa puskurista sablonin avulla (asetta sabloni puskurin ulko).
7. Sähaa merkitty osa iri kuvan 2 mukaisesti.
8. Kiinnitä puskuri.
9. Kiinnitä takavaloyksiköt.
10. Kiinnitä kuulakotelo sekä pistorasalevy.
11. Kiristä kaikki pultit ja mutterit piirroksen mukaisesti.

Emnen asennusta, selvitä tyypikkivestä, mikä asennusohjeen piirros kos- kee kyseistä autoa

SF ASENNUSOHJEET:

- Po přejezhaní 1000 km dokręćć wszystkie elementy skęcane.
- Podčas ewentualnych dowierćów upewnić się czy w pobliżu nie znajdują się przewody instalacji elektrycznej, przewody hydrauliczne lub przewod y paliwowe.
- Wszystkie ubytki powłoki lakierniczej zabezpieczyc przed korozją.
- Należy wyjąć ewentualne plastikowe zaślepki w punktach przyspawanych nakrętek.
- Stosować nakrętki oraz śruby gatunkowe dostarczone w komplecie.
- Urzýmować kulę w czystości, oraz parniętać o regularnym jej smarowa- niu.
- Hak holowniczy zarejestrowac w stacji diagnostycznej.
- Hak holowniczy zarejestrowac w stacji diagnostycznej.
- Zastosowanie się do powyższych wskazań gwarantuje Państwu bezpiec- zęstwo, niezawodność i sprawność naszego wyrobu przez cały okres jego użytkowania.

1. Demonter baglysenhederne.
2. Demonter kofangeren, inklusive køretøjets stålstødbjælke. Denne bliver overflødig. Sæt bolte på plads igen.
3. Monter anhængertrækket i chassiset. Se fig. 1
4. Anbring de to PE-skumblokke som afdækning i chassisvangerne.
5. Spænd alle bolte og møtrikker ifølge tegning.
6. Sav den angivne del ud af kofangeren ved hjælp af skabelonen (skabelonen anbringes på ydersiden af kofangeren).
7. Sav den markerede del ud ifølge figur 2.
8. Monter kofangeren.
9. Monter baglysenhederne.
10. Monter kuglehuset, inklusive kontaktplade.
11. Spænd alle bolte og møtrikker ifølge tegning.

Rådfør for demontering og montage af dele til køretøjet arbejdsp-ladshåndbogen.

Rådfør for montage og montagemidler skitsen.

Rådfør for montage og demontering af det aftagelige kuglesystem den vedlagte montagevejledning.

BEMÆRK:

- * Kontakt forhandleren i forbindelse med eventuelle påkrævede ændring(er) på køretøjet.
- * Undervognsbehandlingen skal fjernes de steder hvor trækket ligger an mod bilen.
- * Kontakt Deres forhandler for oplysninger om den maksimale trækraft og det tilladte kugletryk.
- * Vær forsigtig ikke at bore i ledninger-, bremse eller benzinslange
- * Fjern plasticpropperne "om de findes" fra de punktsvejsede møtrikker.

* DENNE MONTERINGSVEJLEDNING SKAL MEDBRINGES VED SYN.

E INSTRUCCIONES DE MONTAJE.

Antes de comenzar el montaje por favor, verifique la placa descriptiva del enganche con el fin de determinar la figura correspondiente en la reseña

de montaje.

1. Desmontar las unidades de las luces traseras.
2. Desmontar el parachoques inclusive el tope de acero del vehículo, el tope no se vuelve a utilizar. Volver a colocar tornillos.
3. Montar el gancho de remolque en el chasis. Véase la figura 1.
4. Instalar los dos bloques de espuma PE para sellar los largueros del chasis.
5. Apretar todos los tornillos y tuercas de acuerdo con los puntos del gráfico.
6. Serrar la parte indicada del parachoques con ayuda de la plantilla. (instalar la plantilla en el lado exterior del parachoques).
7. Corte la sección indicada según se muestra en la figura 2.
8. Montar el parachoques.
9. Montar las unidades de las luces traseras.
10. Montar la caja de la bola inclusive placa enchufe.
11. Apretar todos los tornillos y tuercas de acuerdo con los puntos del gráfico.

Consultar para el desmontaje y montaje de piezas del vehículo el manual de instalación de taller.

Consultar el croquis para el montaje y medios de fijación.

Consultar para el montaje y desmontaje del sistema de la bola extraíble las instrucciones de montaje adjuntas.

N.B.:

- * Para (una) eventual(es) adaptación(es) 'del vehículo' consúltese al concesionario.
- * Si en los puntos de fijación hay una capa de betún o anti-choque hay que quitarla.
- * Consulte a su concesionario para el peso máximo de tracción y la presión de la bola admitida de su vehículo.
- * No agujerear cable de eléctrico, tubos de freno o gasolina"
- * Retirar, si presentes, los capuchones de plástico de las tuercas de soldadura por punto.
- * Guarde estas instrucciones junto a la documentación del vehículo después del montaje del enganche.

© 491770/21-01-2009/7

I ISTRUZIONI PER IL MONTAGGIO.

Prima di iniziare il montaggio verificare la terghetta per determinare quale disegno, presente nelle istruzioni, è applicabile.

1. Smontare i gruppi dei fanali posteriori.
2. Smontare il paraurti e la barra d'acciaio dal veicolo; la barra in acciaio non dovrà più essere montata. Rimontare bulloni.
3. Montare il gancio traino sul telaio. Vedi figura 1.
4. Inserire i due blocchi di polistirolo espanso nei montanti del telaio per chiuderli.
5. Serrare tutti i dadi e bulloni alle coppie di serraggio indicate nel disegno.
6. Con l'ausilio della sagoma, segare via dal paraurti la parte indicata. (posizionare la sagoma sul lato esterno del paraurti).
7. Segare via la parte indicata in figura 2.
8. Montare il paraurti.
9. Montare i gruppi dei fanali posteriori.
10. Montare l'alloggiamento della sfera, completa di portapresa.
11. Serrare tutti i dadi e bulloni alle coppie di serraggio indicate nel disegno.

Per lo smontaggio ed il montaggio dei componenti del veicolo consultare il manuale tecnico dell'officina.

Consultare il disegno per il montaggio ed i dispositivi di fissaggio.

Per il montaggio e lo smontaggio del sistema a sfera rimovibile, consultare le istruzioni di montaggio allegate.

N.B.:

- * Per eventuali necessari adattamenti "del veicolo" si consiglia di consultare il fornitore.
- * Rimuovere lo strato di materiale isolante dai punti d'attacco.
- * Per il peso complessivo trainabile della Vostra vettura, consultate il Vostro rivenditore autorizzato.
- * Praticando i fori, prestare attenzione a non danneggiare i cavi elettrici, i

cavi del freno e i condotti del carburante.

- * Rimuovere, se presenti, i coperchietti in plastica dai dadi di saldatura per punto.
- * Questa istruzione di montaggio deve essere allegata ai documenti del veicolo dopo l'installazione del gancio.

PL INSTRUKCJA MONTAŻU.

Przed rozpoczęciem montażu należy sprawdzić tabliczkę znamionową, żeby ustalić, który z szablonów znajdujących się w instrukcji montażowej należy wykorzystać.

1. Zdemontować zespół tylnych świateł.
2. Zdemontować z pojazdu zderzak wraz ze stalową belką zderzakową, belka zderzakowa nie będzie ponownie używana. Zderzak ponownie śruby.
3. Zamontować hak holowniczy do podwozia. Patrz rysunek 1.
4. Umieścić dwa klocki piankowe PE jako szczelnio w poprzecznicach ramy podwozia.
5. Dokręcić wszystkie śruby i nakrętki zgodnie z rysunkiem.
6. Wypłować wskazany odcinek zderzaka korzystając z szablonu. (szablon umieścić na zewnętrznej stronie zderzaka wewnętrznej stronie zderzaka).
7. Wypłować zgodnie z rysunkiem 2 wskazy odcinek.
8. Zamontować zderzak.
9. Zamontować zespoły tylnych świateł.
10. Zamontować obudowę kuli wraz z płytą z gniazdem wtykowym.
11. Dokręcić wszystkie śruby i nakrętki zgodnie z rysunkiem.

Co do montażu i montowania części pojazdu zapoznać się z podręcznikiem warsztatowym.

Co do montażu i środków montażowych zapoznać się ze schematem. Co do montażu i demontażu zdejmowanej kuli zapoznać się z załączoną instrukcją montażu.

Wskazówki:

© 491770/21-01-2009/8

Template 4917

Place on outside bumper

LHS

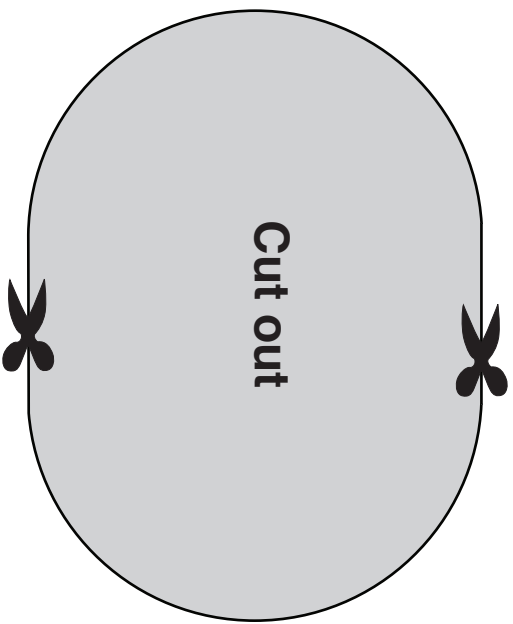
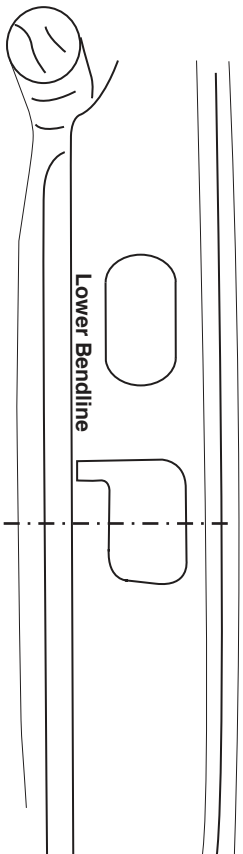

Lower Bendline

RHS

