Fitting instructions

Make: Seat

Leon; 2000->

Type: 3468



- NL Montagehandleiding
- GB Fitting instructions
- D Montageanleitung
- F Instructions de montage
- S Monteringsanvisningar
- DK Montagevejledning
- E Instrucciones de montaje
- I Istruzioni per il montaggio
- PL Instrukcja montażu
- SF Asennusohjeet
- CZ Pokyny k montáži
- H Szerelési útmutató
- RUS Руководство для монтажа

BRiNK®

Your perfect fit
brink.eu

FASTENING MEANS:

- 4x self locking bolt M10x30
- 2x bolt M12x75/31,8
- 2x self locking nut M12
- 2x plainwasher M12
- 4x backing plate 40x5 L=40mm
- 2x PE block 75x65x25

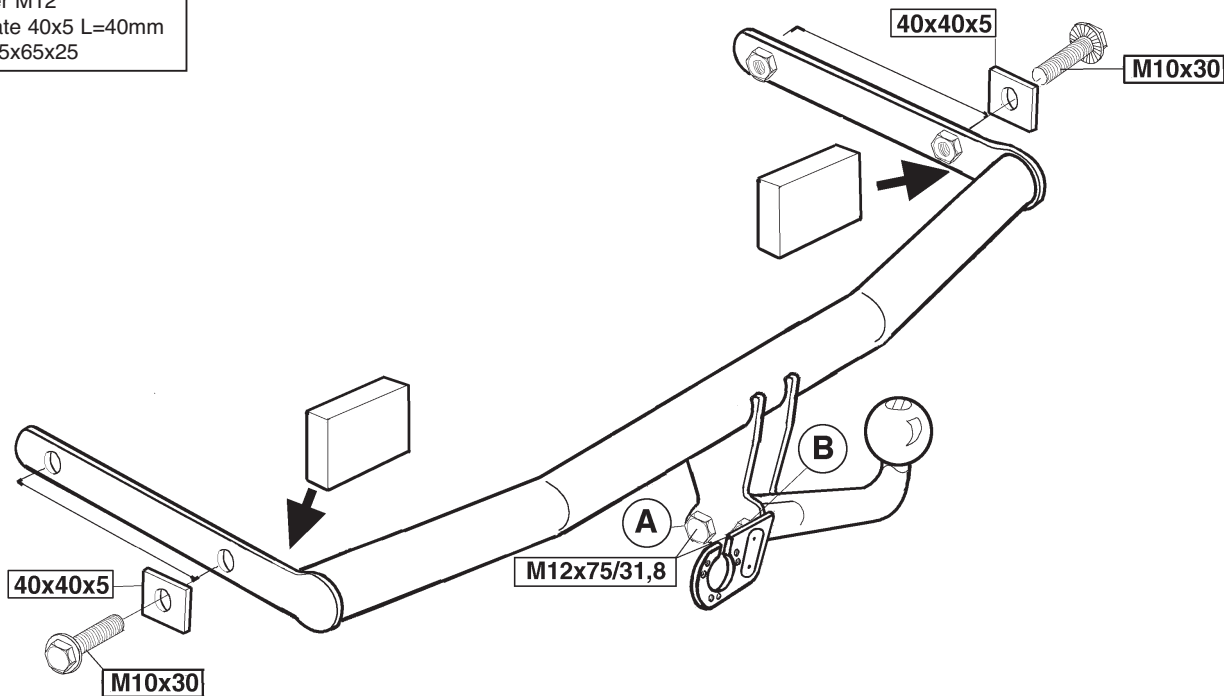

Tested in accordance with directives 94/20/EG

© 346870/14-04-2005/1

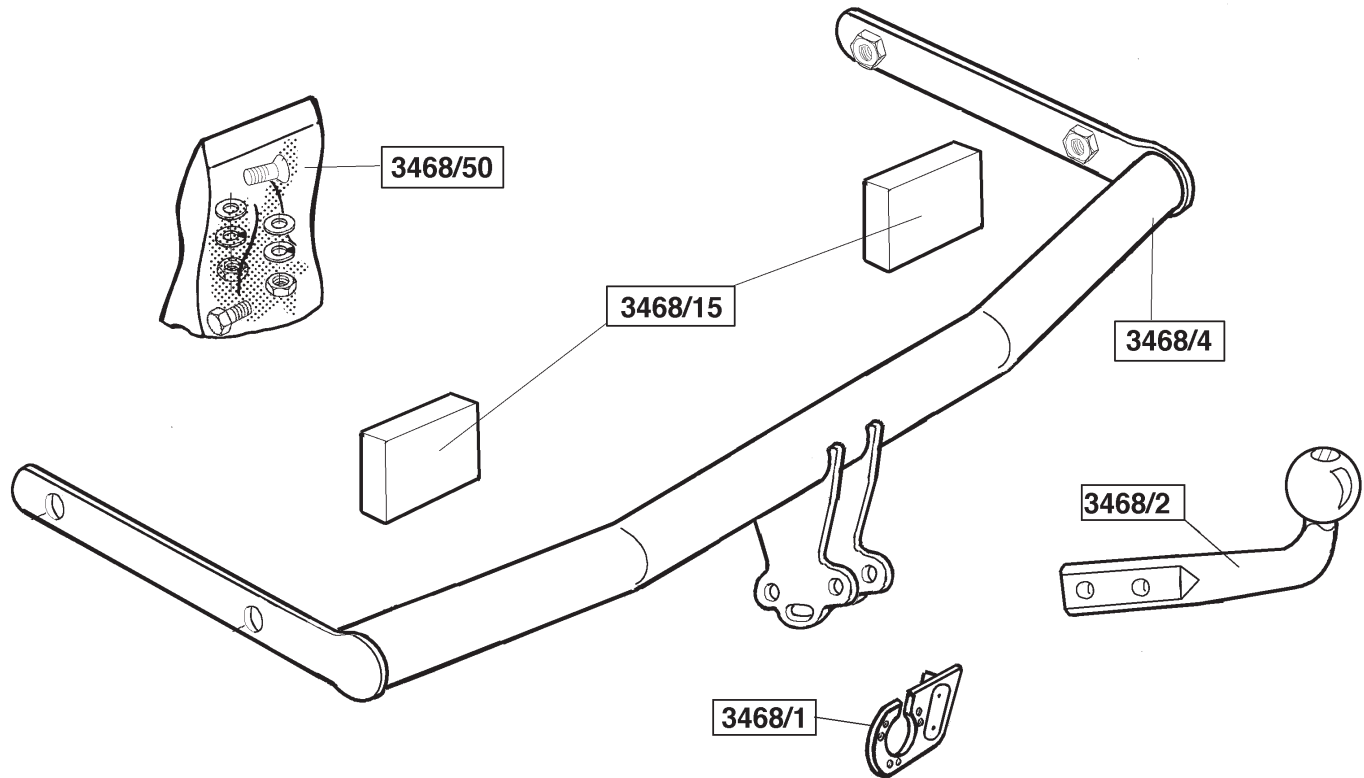



Koppelingsklasse	: A 50-X
Nr. typegoedkeuring	: e11 00-2587
D- Waarde	: 8,3 kN
Max. massa aanhangwagen	: 1500 kg
Max. verticale last	: 75 kg

MONTAGEHANDLEIDING

1. Verwijder de vloermat uit de kofferbak. Verwijder de kunststof zijpanelen en achterpaneel uit de kofferbak.
2. Demonteer de bumper. Verwijder de metalen stootbalk van de achterwand. De stootbalk wordt niet herplaatst.
3. Plaats de template overeenkomstig figuur 1 op de bumper en zaag het aangegeven deel uit.
4. Verwijder ten plaatse van de aanlegvlakken van de trekhaak met het voertuig het aanwezig kit. Verwijder de plakkers t.p.v.de bevestigingspunten. Plaats de trekhaak in het chassis en bevestig deze m.b.v. vier zelfborgende bouten M10x30 inclusief contra's (40x5 L=40mm). Plaats de twee PE schuimblokken als afdichting in de chasisbalken (zie fig. 2). Draai alle bouten volgens de tabel vast.
- 5 Plaats de kogelstang en bevestig deze t.p.v. punt A d.m.v. één bout M12x75/31.2 inclusief sluitring en zelfborgende moer. Breng de kogelstang in de juiste positie zodat de bumper over de kogel geplaatst kan worden. Monteer de resterende kogelbout t.p.v. punt B d.m.v. één bout M12x75/31.2 inclusief stekkerplaat, sluitring en zelfborgende moer. Draai de aangebrachte bout overeenkomstig de tabel vast.
6. Herplaats het onder punt 1 verwijderde.

BELANGRIJK:

- * Voor eventueel noodzakelijke aanpassing(en) "van het voertuig" dient men de dealer te raadplegen.
- * Indien op de bevestigingspunten een bitumen of anti-dreunlaag aanwezig is, dient deze verwijderd te worden.
- * Vergeet de veer- en sluitringen niet.
- * Kwaliteit bouten 8.8 ; moeren 8, of indien anders vermeld in montagehandleiding 10.9 / 10.
- * Voor het max. trekgewicht en de max. toegestane kogeldruk van uw voertuig, dient u uw dealer te raadplegen.
- * Het is aan te bevelen om na ca. 1000 km (gebruik) de boutverbindingen volgens tabel na te trekken of te controleren.
- * Bij het boren dient men er zorg voor te dragen, dat rem- en brandstofleidingen niet worden geraakt.
- * Verwijder "indien aanwezig" de plastic dopjes uit de puntlasmoeren.

Aanhaalmomenten voor bouten en moeren (8.8):

M10	46 Nm	60 Nm (zelfborgend)
M12	79 Nm	71 Nm (met zelfborgende moer)



Couplings class	: A 50-X
Approval number	: e11 00-2587
D- Value	: 8,3 kN
Max. trailers dimensions	: 1500 kg
Max. vertical load	: 75 kg

FITTING INSTRUCTIONS:

1. Remove the boot floor covering. 1. Remove the plastic side panels and back panel from the boot.
2. Dismantle the bumper. Remove the metal bumper beam from the rear wall. This will not be re-placed.
3. Place the template on the bumper and saw out the indicated section as indicated in fig. 1.
4. Remove the sealant from the points where the towbar was in contact the vehicle. Remove the stickers from the fitting points. Place the towbar on the chassis and secure it using four M10 x 30 self locking bolts including backing plates (40x5 L=40mm). Place the two PE foam blocks as sealing on the chassis members (see fig. 2). Tighten the bolts to the torque indicated in the table.
- 5 Put the ball hitch in place and attach it at point A using one M12x75/31.2 bolt with flat washer and self-locking nut. Position the ball hitch in such a way that the bumper fits over the ball. Fit the remaining ball bolt at point B using one M12x75/31.2 bolt with flat washer and self-locking nut. Tighten this last bolt to the torque indicated in the table.
6. Replace the parts removed in step 1.

NOTE:

- * **Should this installation process entail the cutting of the bumper – conformation MUST be obtained by the installation engineer of the customer’s acceptance prior to completion. Brink International do not accept responsibility for any matters arising as a result of this miscommunication.**
- * The customer should always refer to the vehicle Manufacturers hand-book when towing.
- * Remove the insulating material from the contact area of the fitting points.
- * Consult your dealer for the maximum tolerated pull weight and ball hitch pressure of your vehicle.
- * Remove (if present) the plastic caps from the spot welding nuts.
- * This fitting instruction has to be enclosed in the vehicle documents after fitting the towbar.

Torque settings for nuts and bolts (8.8):

M10	46 Nm	60 Nm (self-locking)
M12	79 Nm	71 Nm (with self-locking nut)



Kupplungsklasse	: A 50-X
Genehmigungsnr.	: e11 00-2587
D-Wert	: 8,3 kN
Max. Masse Anhänger	: 1500 kg
Stützlast	: 75 kg

MONTAGEANLEITUNG:

1. Die Kofferraumverkleidung entfernen. Die Kunststoffseitenwände und die Rückwand aus dem Kofferraum entfernen.
2. Die Stoßstange abmontieren. Den Metallstoßbalken von der Rückwand entfernen. Der Stoßbalken wird nicht mehr benötigt.
3. Die Schablone, gemäß Abbildung 1, an die Stoßstange anlegen und das angegebene Stück herausägen.
4. Den bei den Kontaktstellen der Anhängervorrichtung mit dem Fahrzeug vorhandenen Kitt entfernen. Bei den Befestigungspunkten die Aufkleber entfernen. Die Anhängervorrichtung im Fahrgestell anbringen und mit Hilfe von vier M10x30-Selbstsichernder Schrauben einschließlich Gegenplatten (40x5 L=40mm) befestigen. Die beiden PE-Schaumblöcke als Abdichtung im Fahrgestellträger anbringen (siehe Fig. 2). Alle Schrauben gemäß den Angaben in der Tabelle festdrehen.
5. Die Kugelstange anlegen und bei Punkt A mit Hilfe einer M12x75/31.2-Schraube einschließlich Unterlegscheibe und selbstsichernder Mutter befestigen. Die Kugelstange in die richtige Position bringen, so dass die Stoßstange über der Kugel angebracht werden kann. Die verbleibende Kugelschraube bei Punkt B mit Hilfe einer M12x75/31.2-Schraube einschließlich Steckdosenplatte, Unterlegscheibe und selbstsichernder Mutter anbringen. Die soeben montierte Schraube gemäß den Angaben in der Tabelle festdrehen.
6. Das unter Punkt 1 Entfernte wieder anbringen.

HINWEISE:

- * Für (eine) eventuell erforderliche Anpassung(en) "des Fahrzeugs" ist der Händler zu Rate zu ziehen.
- * Im Bereich der Anlageflächen muß Unterbodenschutz, Holraumkonservierung (Wachs) und Antidröhnmaterial entfernt werden.
- * Vor dem Bohren prüfen, daß keine, dort eventuell vorhandene Leitungen beschädigt werden können.
- * Alle Bohrspäne entfernen und gebohrte Löcher gegen Korrosion schützen.
- * Nur mitgelieferte Schrauben, Federringe und Muttern der vorgeschriebenen Güteklassen verwenden.
- * Alle Befestigungsschrauben nach ca. 1000 km Anhängerbetrieb nachziehen.
- * Die Kupplungskugel ist sauber zu halten und zu fetten.
- * Entfernen Sie "falls vorhanden", die Plastikkappen von den Punktschweißmuttern.
- * Für das höchstzulässige Zuggewicht und den erlaubten Kugeldruck Ihres Fahrzeugs ist Ihr Kfz-Händler zu befragen.

Anzugsdrehmomente für Verschraubungen (8.8):

M10	46 Nm	60 Nm (selbstsichernder)
M12	79 Nm	71 Nm (mit selbstsichernder Mutter)



Catégorie de couple	: A 50-X
No. d'homologation	: e11 00-2587
Valeur D	: 8,3 kN
Masse max. de la remorque	: 1500 kg
Charge verticale max.	: 75 kg

INSTRUCTIONS DE MONTAGE:

1. Retirer le revêtement de sol du coffre. Retirer du coffre les panneaux latéraux et le panneau arrière en plastique.
2. Démontez le pare-chocs. Otez le butoir de la cloison arrière. Le butoir ne sera pas remis en place.
3. Positionner le modèle, conformément à la figure 1, sur le pare-chocs et découper la partie indiquée.
4. Otez le mastic qui se trouve sur les points de contact entre l'attache-remorque et le véhicule. Retirez les collants à l'emplacement des points de fixation. Positionnez l'attache-remorque dans le châssis et la fixez à l'aide de quatre boulons à autoverrouillage M10x30, les contre-plaques (40x5 L=40mm) inclus. Mettre les deux blocs de mousse PE pour le colmatage dans les barres de châssis (voir la fig. 2). Serrer tous les boulons conformément au tableau.
5. Positionner la barre de la rotule et la fixer à l'emplacement du point A à l'aide d'un boulon M12x75/31.2, y compris la rondelle de blocage et l'écrou autofreiné. Positionner correctement la barre de la rotule de façon à ce que le pare-chocs puisse être monté par-dessus la rotule. Monter le boulon à bille restant à l'emplacement du point B à l'aide d'un boulon M12x75/31.2, y compris la prise électrique, la rondelle de blocage et l'écrou autofreiné. Serrer le boulon venant d'être monté conformément au tableau.
6. Remettre en place les pièces déposées au point 1.

REMARQUE:

- * Pour une/des adaptations indispensables sur le véhicule, veuillez consulter le concessionnaire.
- * Enlever la couche de bitume ou d'anti-tremblement qui recouvre éventuellement les points de fixation.
- * Ne pas oublier les rondelles Grower et les rondelles de blocage.
- * Qualité de boulons 8.8; écrous 8, ou si indiqué autrement dans les instructions de montage 10.9/10.
- * Pour connaître le poids de traction maximum et la pression sur la rotule autorisée du véhicule, veuillez consulter votre concessionnaire.
- * Un contrôle de la boulonnerie doit être effectué après les 1000 premiers kilomètres de remorquage.
- * Veiller en perçant à ne pas endommager les conduites de frein et de carburant.
- * Retirer "si présents" les embouts en plastique des écrous de soudure par point.

Moment de serrage des boulons et écrous (8.8):

M10	46 Nm	60 Nm (à autoverrouillage)
M12	79 Nm	71 Nm (avec écrou à autoverrouillage)



Kopplingsklass	: A 50-X
Typgodkännande nr.	: e11 00-2587
D- värde	: 8,3 kN
Maximassa släpvagn	: 1500 kg
Max. vertikale belastning	: 75 kg

MONTERINGSANVISNINGAR:

1. Avlägsna bagageutrymmets klädsel. Avlägsna sidopanelerna och bakpanelen av plast ur bagageutrymmet.
2. Demontera kofångaren. Avlägsna stötbalken av metall från bakväggen. Stötbalken förfaller.
3. Placera fasonmallen, enligt figur 1, på stötfångaren och såga ut den markerade delen.
4. Avlägsna allt kitt från dragkrokens kontaktpunkter med fordonet. Tag bort klistermärkena på fästpunkterna. Dragkroken placeras i chassit och fästes med fyra självsäkrande skruvar M10x30 inklusive motbrickorna (40x5 L=40mm). De två PE-skumblocken placeras som tätning i chassibalkarna (se fig. 2). Momentdrag alla skruvar enligt tabellen.
5. Placera kulstången och montera den vid punkt A med en skruv M12x75/31.2 inklusive planbricka och självlåsande mutter. Sätt kulstången i rätt läge så att stötfångaren kan placeras över kulan. Montera kulans resterande skruv vid punkt B, en skruv M12x75/31.2 inklusive kontaktplattan, planbricka och självlåsande mutter. Momentdrag den nys monterade skruven enligt tabellen.
6. Sätt tillbaka det som avlägsnades under punkt 1.

OBS:

- * Kontakta återförsäljaren om fordonet eventuellt bör modifieras.
- * Om det finns ett bitumen- eller stötdämpande lager vid kontaktytor skall detta avlägsnas.
- * Glöm inte fjäder- och planbrickor.
- * Kvalitet skruvar 8.8; muttrar 8, eller om något annat anges i monteringsanvisningen 10.9/10.
- * Kontakta din återförsäljare för ditt fordon's max. dragvikt och tillåtna kulttryck.
- * Vi rekommenderar att se efter eller kontrollera skruvförbanden enligt tabellen efter (ett bruk av) ca 1000 km.
- * Vid borring skall man se till att broms- och bränsleledningarna inte skadas.
- * Avlägsna de små plastlocken - om dessa finns - från punktsvetsmuttrarna.

Åtdragningsmoment för skruvar och muttrar (8.8):

M10	46 Nm	60 (självsäkrande)
M12	79 Nm	71 Nm (med självsäkrande mutter)



Koblingsklasse	: A 50-X
Godkendelsenr.	: e11 00-2587
D- værdi	: 8,3 kN
Max. totalvægt trailer	: 1500 kg
Max. vertikal last	: 75 kg

MONTERINGSVEJLEDNING:

1. Fjern beklædningen i bagagerummet. Fjern kunststofpanelerne og bag-panelet i bagagerummet.
2. Demonter kofangeren. Fjern metalstødvangen fra bagvæggen. Stødvangen monteres ikke igen
3. Anbring skabelonen, ifølge figur 1, på kofangeren og sav den afmærkede del af.
4. Fjern kittet mellem anhængertrækkets og køretøjets berøringsflader. Fjern mærkaterne på montagepunkterne. Anbring anhængertrækket i chassiset og monter dette med fire selvåsende bolte M10x30 inklusiv kontraplader (40x5 L=40mm). Anbring de to PE skumgummistykker til at tætte chassisivangerne med (jævnfør fig. 2). Spænd alle bolte ifølge tabellen.
5. Anbring kuglestangen og monter denne ved punktet A med én bolt M12x75/31,2 inklusiv planskive og selvåsende møtrik. Placer kuglestangen i den korrekte position, således at kofangeren kan anbringes over kuglen. Monter den manglende kuglebolt ved punktet B med én bolt M12x75/31,2 inklusiv kontaktplade, planskive og selvåsende møtrik. Spænd den monterede bolt fast ifølge tabellen.
6. Monter de dele, der blev fjernet under punkt 1.

BEMÆRK:

- * Kontakt forhandleren i forbindelse med eventuelle påkrævede ændring(er) på køretøjet.
- * Undervognsbehandlingen skal fjernes de steder hvor trækket ligger an mod bilen.
- * Efter montering af træk forsegles undervogns-behandlingen omkring anlægsstederne.
- * Brink træk er fremstillet i henhold til bilfabrikanternes foreskrifter.
- * Brink træk skal boltes fast, svejsning må ikke forekomme.
- * Husk fjeder- og planskiver.
- * Kontakt Deres forhandler for oplysninger om den maksimale trækraft og det tilladte kugletryk.
- * Kuglebollen er ISO Std. 1103
- * Anbefalet : Efter ca. 1000 km, efterspænd bolte og møtrikker
- * Fjern plasticpropperne "om de findes" fra de punktsvejsede møtrikker.

DENNE MONTERINGSVEJLEDNING SKAL MEDBRINGES VED SYN.

Spændingsmoment for bolte og møtrikker (8.8):

M10	46 Nm	60 Nm (selvåsende)
M12	79 Nm	71 Nm (med selvåsende møtrik)



Clase de acoplamiento	: A 50-X
No. de aprobación de tipo	: e11 00-2587
Valor D	: 8,3 kN
Masa máxima del remolque	: 1500 kg
Carga vertical	: 75 kg

INSTRUCCIONES DE MONTAJE:

1. Retirar el revestimiento del maletero. 1. Retirar los paneles laterales sintéticos y el panel trasero del maletero.
2. Desmontar el parachoques. Retirar el tope metálico de la pared posterior. El tope no se vuelve a instalar.
3. Colocar la plantilla sobre el parachoques y serrar la parte indicada, de acuerdo con la figura 1.
4. Retirar el pegamento existente a la altura de los puntos de contacto del gancho de remolque con el vehículo. Retirar a la altura de los puntos de fijación los adhesivos. Colocar el gancho de remolque en el chasis y fijarlo con cuatro tornillos de seguridad M10x30 inclusive contratuerzas (40x5 L=40mm). Colocar ambos bloques de espuma PE en los travesaños del chasis para obturarlos (véase la fig. 2). Apretar todos los tornillos según los puntos de la tabla.
5. Colocar la barra de la bola y fijarla a la altura del punto A por medio de un tornillo M12x75/31.2 inclusive arandela plana y tuerca de seguridad. Situar la barra de la bola en la posición correcta, de forma que se puede instalar el parachoques por encima de la bola. Montar el tornillo de la bola restante a la altura del punto B por medio de un tornillo M12x75/31.2 inclusive placa enchufe, arandela plana y tuerca de seguridad. Apretar el tornillo puesto según el punto indicado en la tabla.
6. Volver a poner en su sitio lo retirado bajo punto uno.

N.B.:

- * Para (una) eventual(es) adaptación(es) 'del vehículo' consúltese al concesionario.
- * Si en los puntos de fijación hay una capa de betún o anti-choque hay que quitarla.
- * No se olvide de las arandelas normales y de muelle.
- * Clase de pernos 8.8; tuercas 8, si se menciona de otro modo en la instrucción de montaje 10.9/10.
- * Consulte a su concesionario para el peso máximo de tracción y la presión de la bola admitida de su vehículo.
- * Se recomienda después de aprox. 1000 km. (de uso) que se verifique o controle la unión de pernos, según el cuadro.
- * Retirar, si presentes, los capuchones de plástico de las tuercas de soldadura por punto.

Momentos de presión para tornillos y tuercas (8.8):

M10	46 Nm	60 Nm (de seguridad)
M12	79 Nm	71 Nm (para tuerca de seguridad)



Classe di accoppiamento : A 50-X
No. approvazione del tipo : e 11 00-2587
Valore D : 8,3 kN
Massa rim max. : 1500 kg
Carico max. sulla sfera : 75 kg

ISTRUZIONI PER IL MONTAGGIO:

1. Togliere il tappetino dal vano bagagli. Rimuovere i pannelli laterali ed il pannello posteriore in plastica dal bagagliaio.
2. Smontare il paraurti. Eliminare la barra metallica antiurto dalla parete posteriore: essa non verrà rimontata.
3. Sistemare la mascherina di riferimento sul paraurti, come indicato in figura 1, e segar via la parte indicata.
4. Eliminare il kit situato in corrispondenza dei punti di contatto del gancio da traino con il veicolo. Eliminare gli adesivi in corrispondenza dei punti di fissaggio. Collocare il gancio da traino nel telaio e fissarlo con l'ausilio di quattro bulloni autobloccanti M10x30, inclusi di controdadi (40x5 L=40mm). Tagliare il blocco di espanso al PE (75x65x25 mm) in senso diagonale nel mezzo. Collocare le due metà del blocco di espanso come dispositivi di chiusura nelle barre del telaio (cfr. fig. 2). Stringere i bulloni alla coppia di serraggio indicata in tabella.
5. Collocare la sfera nella posizione adeguata e fermarla al punto A utilizzando un bullone M12x75/31.2 completo di rondella e dado autobloccante. Posizionare la sfera in modo che combaci con il paraurti. Inserire il bullone rimanente della sfera al punto B utilizzando un bullone M12x75/31.2 completo di rondella e dado autobloccante. Serrare quest'ultimo bullone alla coppia di serraggio indicata in tabella.
6. Sostituire i componenti rimossi al punto 1.

N.B.

- * Per eventuali necessari adattamenti "del veicolo" si consiglia di consultare il fornitore.
- * Rimuovere lo strato di materiale isolante dai punti d'attacco.
- * Qualità dei bulloni 8.8 - dadi 8 salvo altre istruzioni (vedi istr. di montaggio 10.9/10).
- * Non dimenticare di interporre le apposite rondelle.
- * Per il peso complessivo trainabile della Vostra vettura, consultate il Vostro rivenditore autorizzato.
- * È consigliabile controllare e riserrare la bulloneria dopo circa 1000 km (di uso del gancio).
- * Praticando i fori, prestare attenzione e non danneggiare i cavi del freno e del carburante.
- * Rimuovere, se presenti, i coperchietti in plastica dai dadi di saldatura per punto.

Coppia di serraggio per viti e dadi (8.8):

M10	46 Nm	60 Nm (autobloccanti)
M12	79 Nm	71 Nm (dadi autobloccanti)



Istruzioni da conservare

Dispositivo di traino tipo: P.C. Brink 3468
Per autoveicoli: Seat Leon ;2000->
Tipo funzionale:
Classe e tipo di attacco: A50-X
Approvazione N.: e11 00-2587-
Valore D: 8,3 kN
Carico max. verticale S: 75 kg
Larghezza rimorchiabile: Per il triano di caravans o TATS e'
consentita una larghezza di 2.50 m
vedì carta di circolazione dell' autoveicolo
Massa rimorchiabile:

DICHIARAZIONE DI CORRETTO

MONTAGGIO.....li.....

Si dichiara che il dispositivo di attacco tipo.....

In fede è stato installato sull' auto veicolo.....

.....targa.....

in conformità alle prescrizioni sia del costruttore del veicolo che del costruttore del dispositivo stesso.

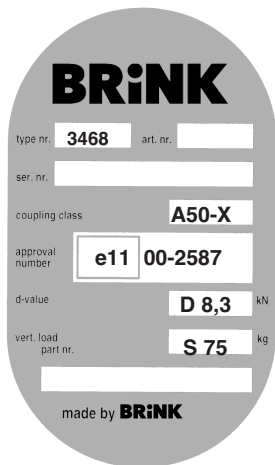



Klasa urządzenia sprzęgającego : A 50-X
Numer badania : e11 00-2587
Wartość-D : 8,3 kN
Dopuszczalny uciąż **zwD** : 1500 kg
Nacisk na kulę : 75 kg

INSTRUKCJA MONTAŻOWA.

- Wyjąć dywanik z bagażnika. Plastikowe osłony z bocznych i tylnej ściany zdemontować.
- Zdemontować tylni zderzak. Zdjąć metalową belkę z tylnej ściany. Belka ta nie będzie ponownie wykorzystywana.
- Przyłożyć szablon według rys.1 a następnie zaznaczony element wyciąć.
- W miejscach styku haka holowniczego z podwoziem należy usunąć auto kit. W punktach mocowania należy odkleić naklejki. Hak holowniczy wsunąć w podłużnice a następnie skręcić za pomocą czterech śrub M10x30mm (samo kontrolujące śruby) wraz z płytami kontrolującymi (40x5 L=40mm). Obydwie gąbki należy wsunąć w podłużnice jako uszczelnienie (patrz rys.2). Dokręcić wszystkie śruby zgodnie z tabelą.
- Umieścić wzdułużnik kuli i przymocować go w punkcie A przy pomocy śruby M12x75/31.2 wraz z pierścieniem uszczelniającym i nakrętką samozabezpieczającą się. Ustawić wzdułużnik we właściwej pozycji, tak by można było włożyć zderzak na kulę. Zamontować pozostałą śrubę kuli w punkcie B przy pomocy jednej śruby M12x75/31.2 wraz z płytą z gniazdami wtykowymi, pierścieniem uszczelniającym i nakrętką samozabezpieczającą się. Dokręcić wprowadzoną śrubę zgodnie z tabelą.
- Ponownie umieścić to co zostało usunięte w punkcie jeden.

Wskazówki:

- Po przejechaniu 1000 km dokręcić wszystkie elementy skręcane.
- Podczas ewentualnych odwrotów upewnić się czy w pobliżu nie znajdują się przewody instalacji elektrycznej.
- Wszystkie ubytki powłoki lakierniczej zabezpieczyć przed korozją.
- Należy wyjąć ewentualne plastikowe zasłepki w punktach przyspawanych nakrętek.
- Stosować nakrętki oraz śruby gatunkowe dostarczone w komplecie.
- Utrzymywać kulę w czystości, oraz pamiętać o regularnym jej smarowaniu.
- Hak holowniczy zarejestrować w stacji diagnostycznej.

Zastosowanie się do powyższych wskazań gwarantuje Państwu bezpieczeństwo, niezawodność i sprawność naszego wyrobu przez cały okres jego użytkowania.

Momenty obrotowe dla dokręcania śrub i nakrętek (8.8):

M10	46 Nm	60 Nm(dla nakrętek samo kontrolujących)
M12	79 Nm	71 Nm (dla nakrętek samo kontrolujących)

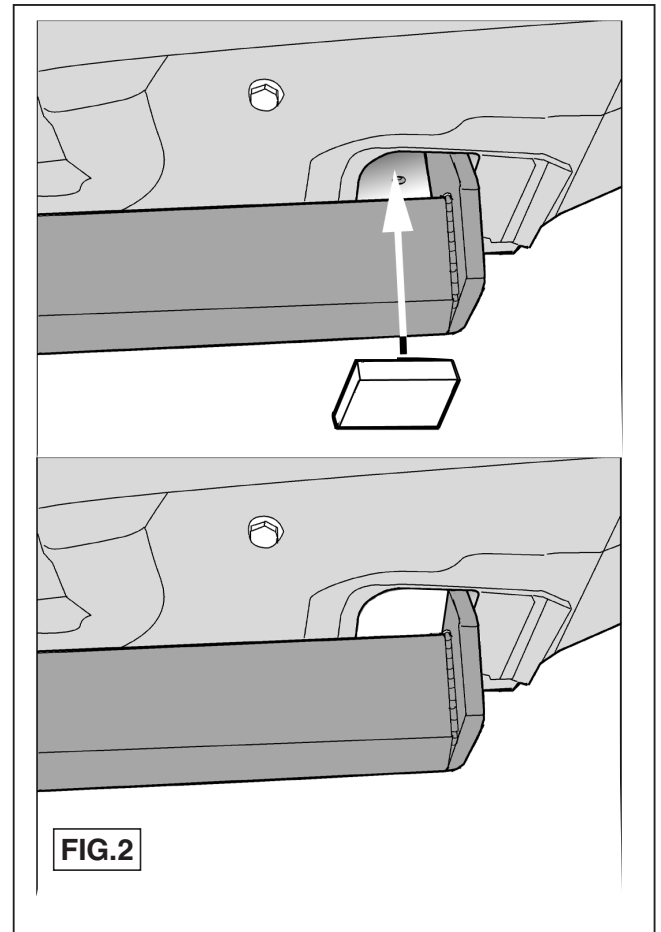
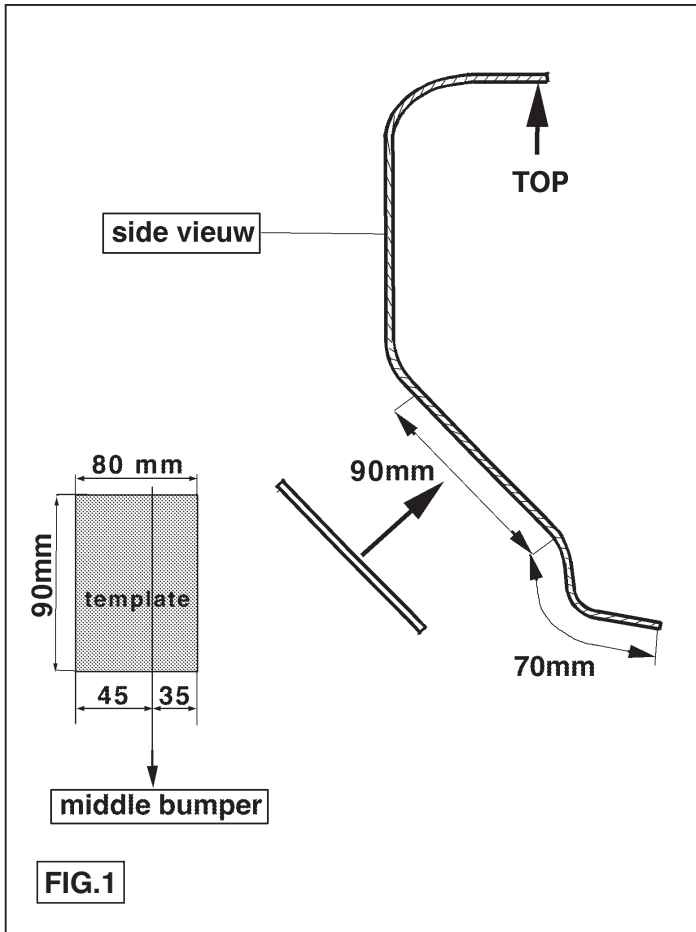

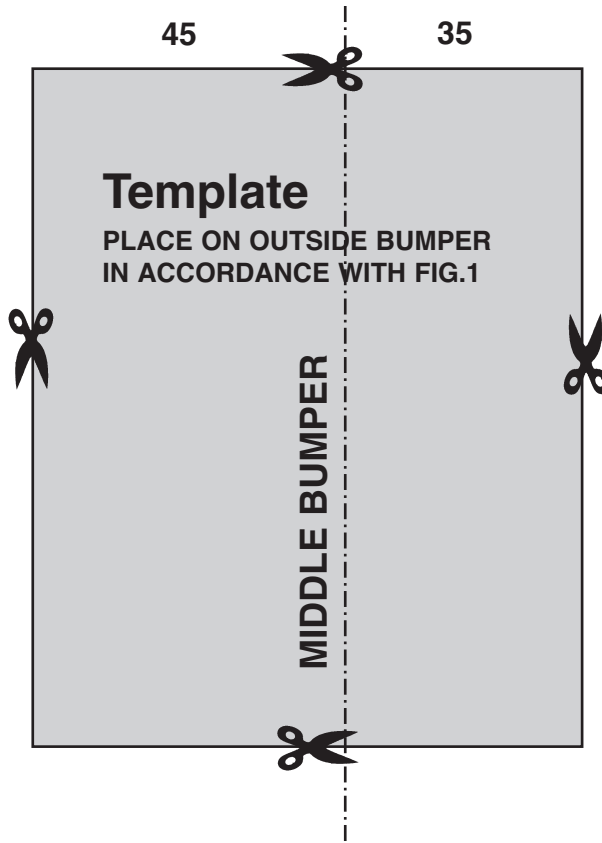

LHS

RHS