

Fitting instructions

Make: Dacia

Sandero; 2008->

Type: 5065

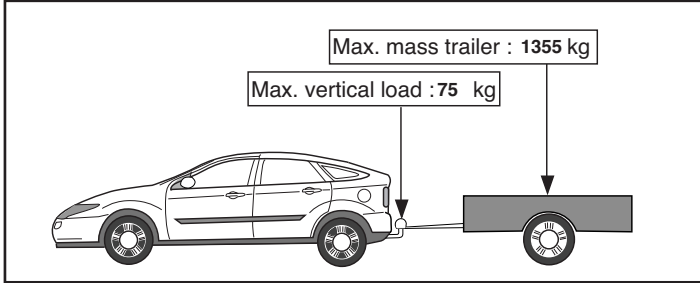
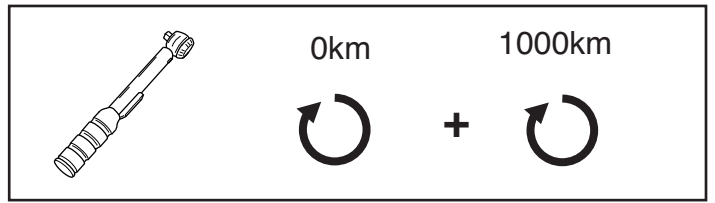
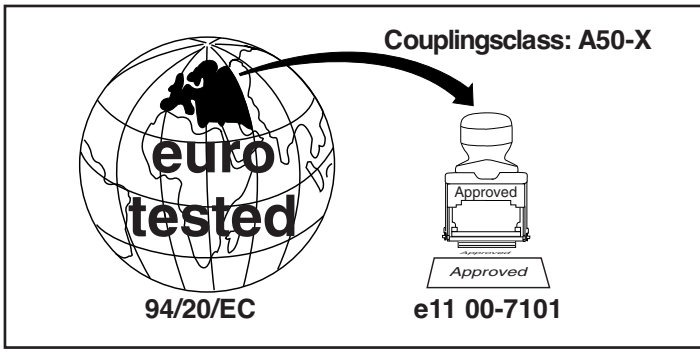

D-Value: 7,3 kN

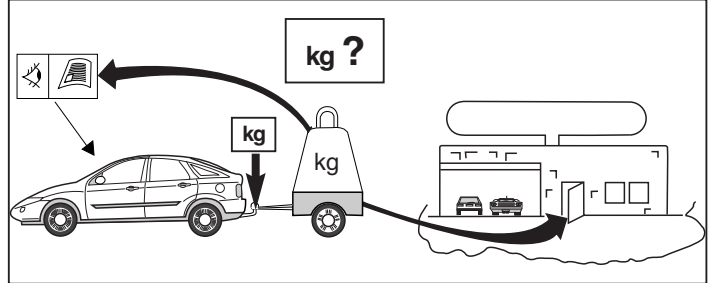
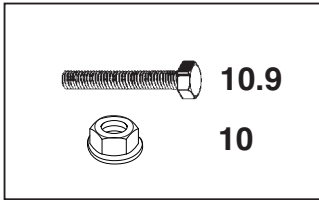

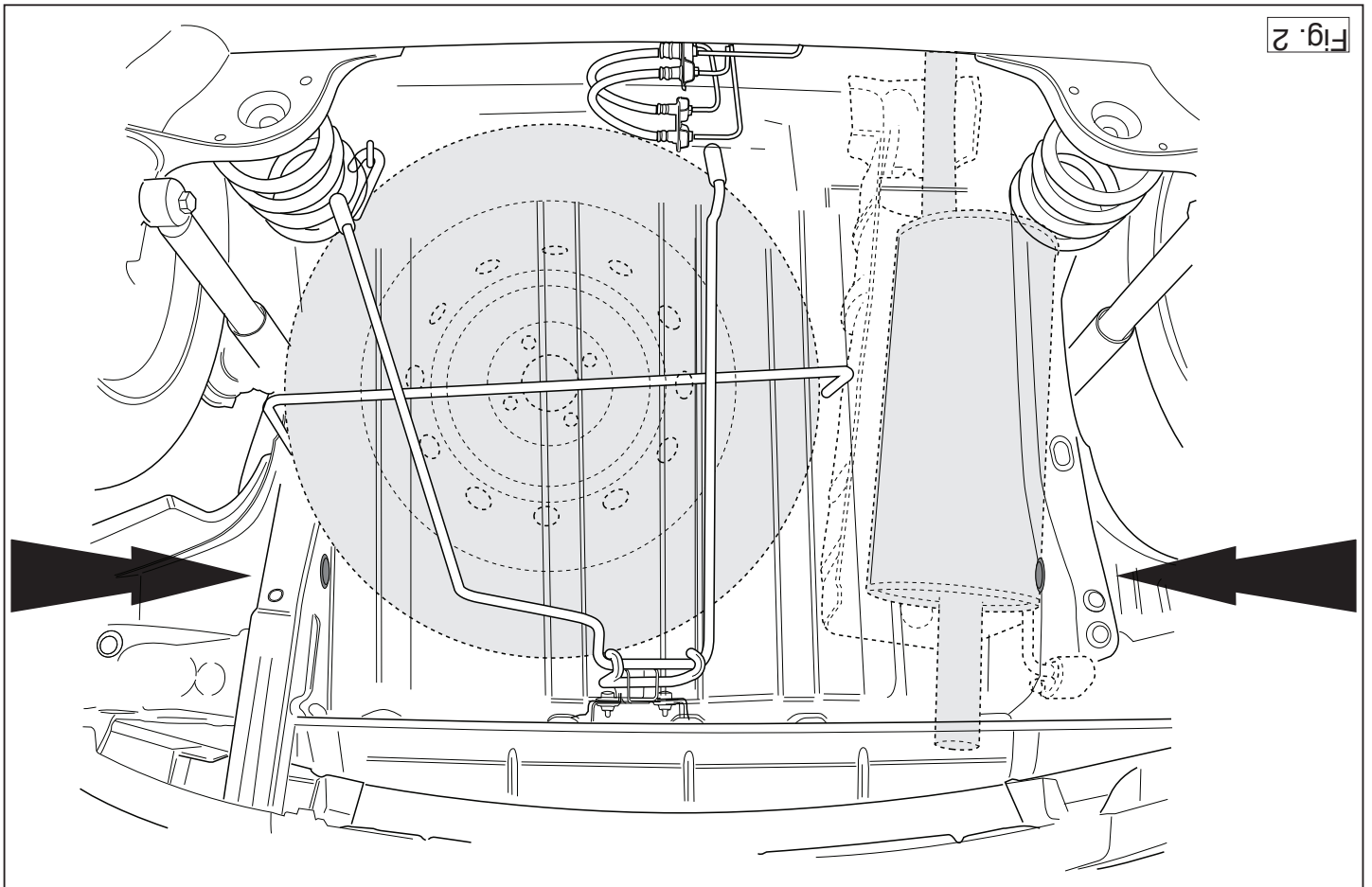
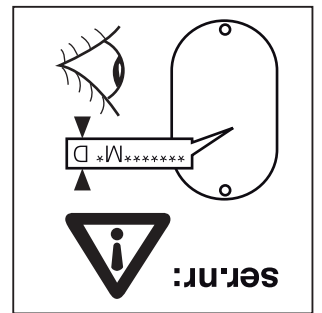
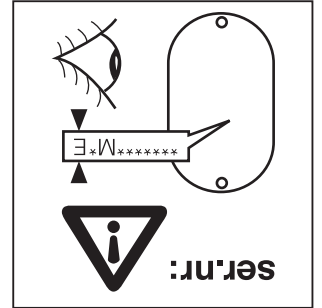
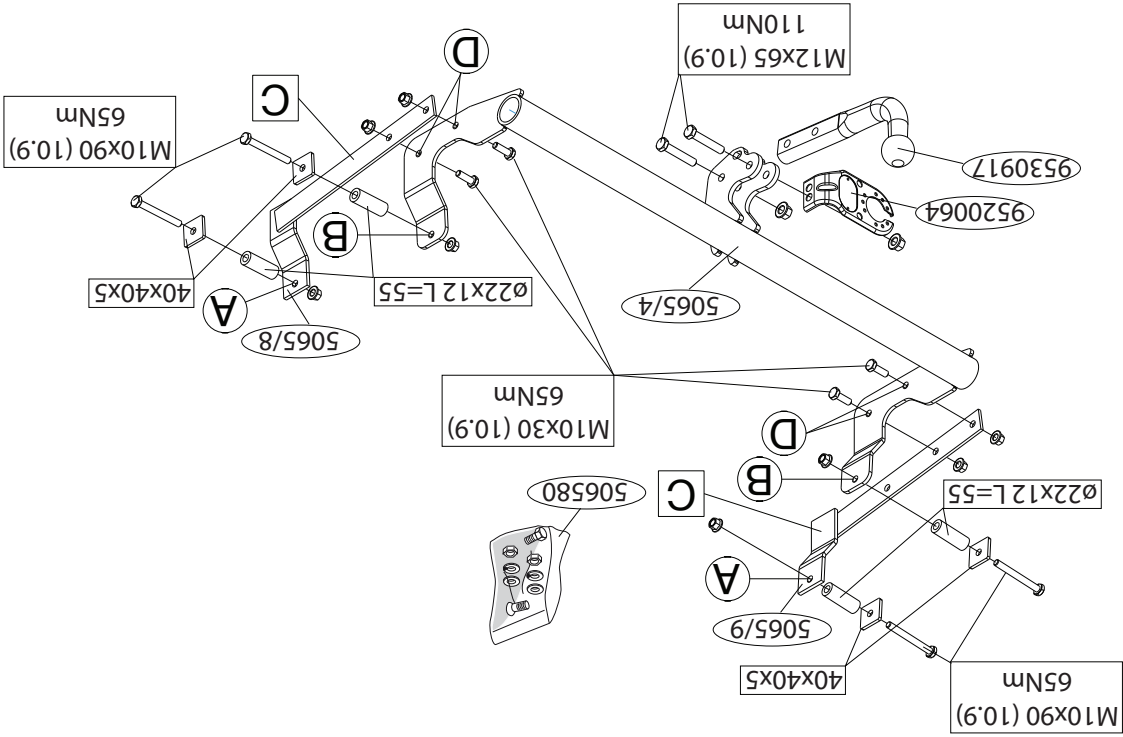

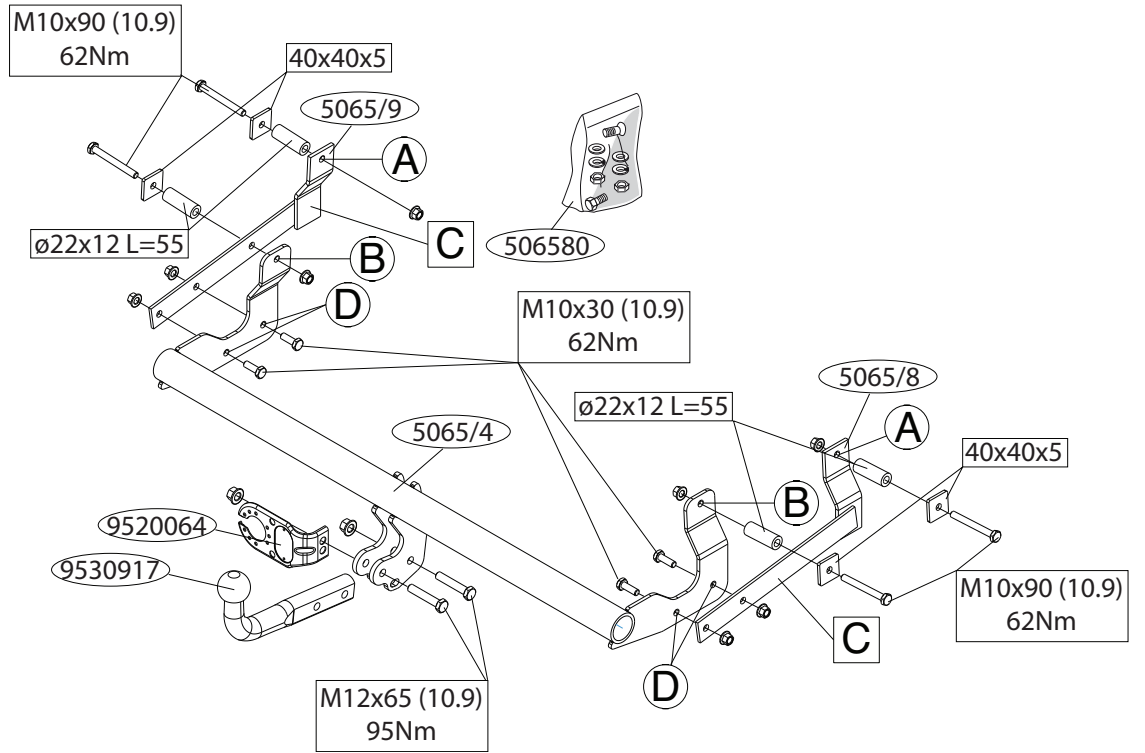
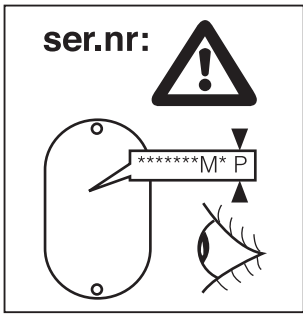

© 506570/01-10-2008/3

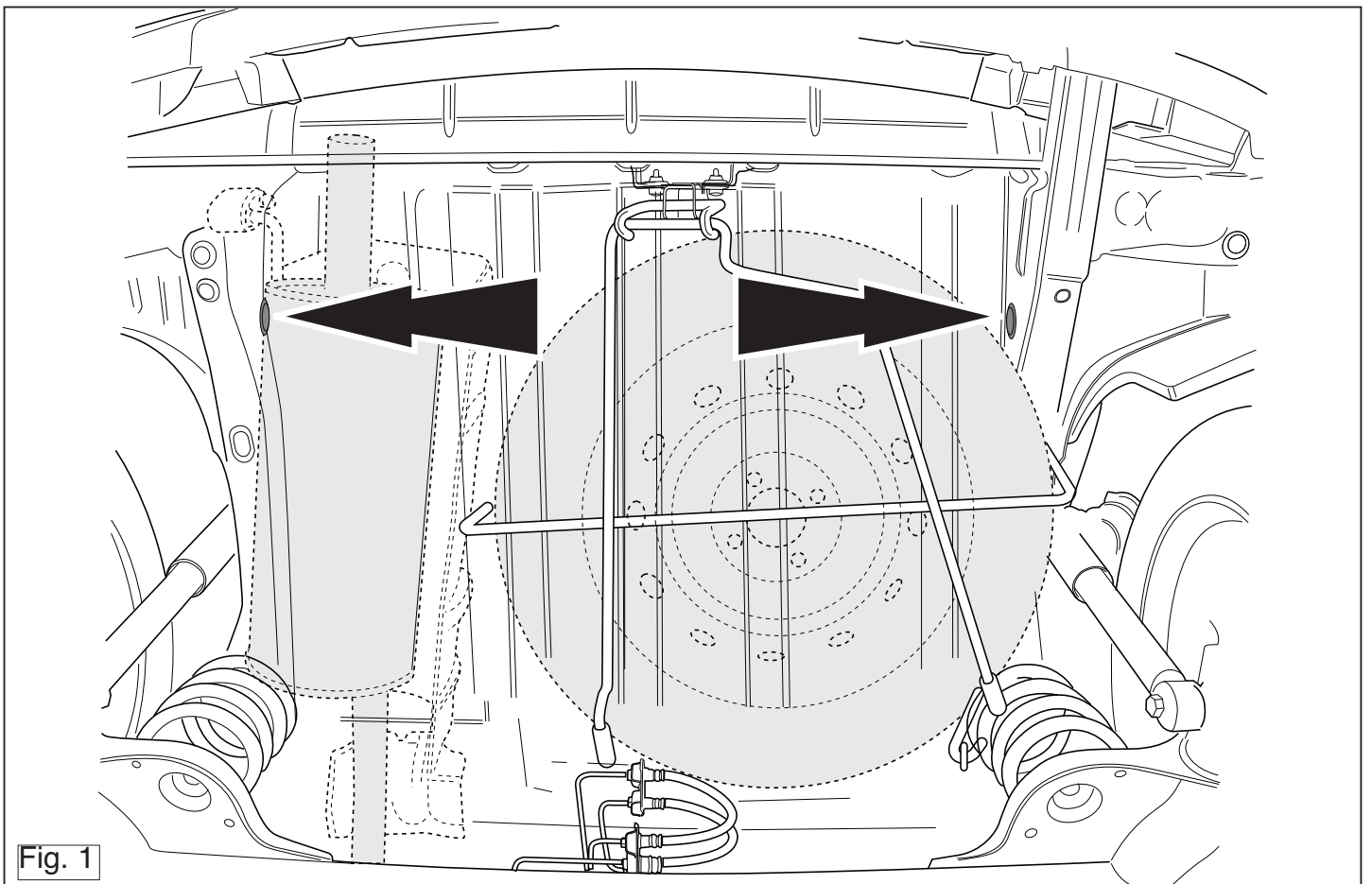

Fig. 1

© 506570/01-10-2008/12

ВНИМАНИЕ:

- * Если требуются изменения конструкции транспортного средства, следует посоветоваться с дилером автомобиля.
- * Если в точках прикрепления имеется слой битума или противомышьяковой материал, его следует удалить.
- * Сведения о максимальной допустимой массе буксиремого прицепа Вы можете получить у дилера автомобиля.
- * При сверлении следите за тем, чтобы не задеть электропроводку и линии тормозной цепи и подачи горючего.
- * Удалите (если они имеются) пластмассовые затычки из приваренных гаек.
- * После монтажа крюка следует хранить настоящее руководство в комплекте с технической документацией автомобиля.

NL MONTAGEHANDLEIDING:

Voordat u met de montage begint dient u op het typeplaatje te kijken welke schets, in de handleiding, van toepassing is.

1. Demonteer het reserve wiel.
2. Neem de uitlaat uit het achterste ophangrubber.
3. Demonteer het hitteschild.
4. Verwijder t.p.v. de aangegeven punten de rubberen doppen (zie fig. 1).
5. Verwijder de afdichting zoals aangegeven. Zie fig. 2.
6. Verwijder t.p.v. de contactvlakken van de trekhaak met het voertuig de aanwezig kit of wax.
7. Plaats de contraplaat inclusief bouten, afstandsbusen t.p.v. Gaten A en B.
8. Monteer de trekhaak t.p.v. de punten B.
9. Plaats de steunen C t.p.v. De punten A en D.
10. Monteer de kogelstang inclusief stekkerplaat.
11. Draai alle bouten en moeren overeenkomstig schets vast.
12. Monteer het verwijderde.

Raadpleeg voor demontage en montage van voertuig onderdelen het werkplaatshandboek. Raadpleeg voor montage en bevestigingsmiddelen de schets.

BELANGRIJK:

- * Voor eventueel noodzakelijke aanpassing(en) "van het voertuig" dient men de dealer te raadplegen.
- * Indien op de bevestigingspunten een bitumen of anti-dreunlaag aanwezig is, dient deze verwijderd te worden.
- * Voor de max. toegestane massa, welke uw auto mag trekken, dient u uw dealer te raadplegen.
- * Bij het boren dient men er zorg voor te dragen, dat elektrische-, rem- en brandstofleidingen niet worden geraakt.
- * Verwijder "indien aanwezig" de plastic dopjes uit de puntlasmoeren.

* Deze handleiding dient na montage bij de voertuigpapieren gevoegd te worden.

GB FITTING INSTRUCTIONS:

Before you start the fitting you must check the type plate to determine which sketch, in the fitting instruction, is applicable.

1. Remove the spare wheel.
2. Release the exhaust from the rearmost exhaust rubber.
3. Remove the heat shield.
4. Remove the rubber caps at the points indicated (see fig. 1).
5. Remove the seal as indicated. See fig. 2.
6. Remove any wax or glue present where the tow bar is in contact with the vehicle.
7. At holes A position backplate, bolts B and spacer tubes.
8. Fit the tow bar at points B.
9. Place supports C at points A and D.
10. Fit the ball hitch, including socket plate.
11. Tighten all nuts and bolts to the torque indicated in the drawing.
12. Fit the section removed.

For dismantling and fitting the vehicle parts, see the site handbook. For fitting instructions and attachment method, see drawing.

For dismantling and fitting the vehicle parts, see the site handbook. For fitting instructions and attachment method, see drawing.

See the assembly manual supplied for instructions on fitting the removable ball system.

NOTE:

- * Should this installation process entail the cutting of the bumper – confirmation MUST be obtained by the installation engineer of the customer's acceptance prior to completion. Thule Towing Systems do not accept responsibility for any matters arising as a result of this confirmation.

* All measurements are in mm!

- * The dealer should be consulted for possible necessary adjustment(s) "of the vehicle".
- * Remove the insulating material from the contact area of the fitting points.
- * Consult your dealer for the maximum tolerated pull weight and ball hitch pressure of your vehicle.
- * **Do not drill through electrical-, brake- or fuellines.**
- * Remove (if present) the plastic caps from the spot welding nuts.
- * This fitting instruction has to be enclosed in the vehicle documents after fitting the towbar.

D MONTAGEANLEITUNG:

Vor Beginn des Einbaus ist anhand der Typplakette der Anhängerkupplung festzustellen welches Bild in der Einbauanleitung maßgebend ist.

1. Das Ersatzrad abmontieren.
2. Den Auspuff aus der hinteren Gummiaufhängung herausnehmen.
3. Das Hitzeschild abmontieren.
4. Bei den angegebenen Punkten die Gummikappen entfernen (siehe Abb. 1).
5. Die Abdichtung wie angegeben entfernen. Siehe Abb.2.
6. Bei den Berührungsflächen der Anhängervorrichtung mit dem Fahrzeug den vorhandenen Kitt oder das Wachs entfernen.
7. Gegenplatte einschließlich Schrauben, Distanzhülsen bei den Löchern A und B anlegen.
8. Die Anhängervorrichtung bei den Punkten B montieren. .
9. Die Halterungen C bei den Punkten A und D einsetzen.
10. Die Kugelstange einschließlich Steckdosenplatte montieren.
11. Alle Schrauben und Muttern gemäß den Angaben in der Abbildung festdrehen.
12. Das Entfernte montieren.

Für die Demontage und Montage von Fahrzeugteilen das Werkstatt-Handbuch zu Rate ziehen.

brzdových a palivových kontaktů.

- * Pokud jsou na maticích bodového svařování plastová víčka, odstraňte je.
- * Po montáži uschovejte tento manuál k ostatním dokladům vozidla.

H SZERELÉSI ÚTMUTATÓ:

Mielőtt rögzítené az eszközt, ellenőrizze a típusábrát, hogy a rögzítési útmutató alapján melyik ábra alkalmazandó.

1. Távolítsa el a pótkereket.
2. Engedje ki a kipufogót a leghátsó kipufogógumiból.
3. Vegyük le a hővédő pajzsot.
4. Távolítsa el a gumi védőfedelelet a feltüntetett pontokban (lásd az 1.ábrát).
5. Távolítsa el a pecsétzárát a feltüntetett módon. Lásd az 2.ábrát.
6. Távolítsa el az összes kenőanyagot illetve ragasztót a vontatórúd a járművel érintkező részeinél.
7. Helyezzük be a ellentartó lemezeket a csavarokkal és távtartó hüvelyekkel együtt az A és B furatokba.
8. Illessze a vontatórudat a B pontokhoz.
9. Helyezze el a C támaszokat a A és D pontoknál.
10. Helyezze fel a gömb alakú rögzítőt, az illesztőlemezzel együtt.
11. Szorítsa be az összes anyát és csavart a rajzon feltüntetett csavarónyomatékig.
12. Helyezze vissza az eltávolított elemet.

A szétszerelés és a jármű alkatrészek összeillesztése érdekében, lásd a munkahelyi kézikönyvet.

Az összeillesztési utasítás és a csatlakozási eljárás érdekében, lásd a rajzot.

FONTOS

- * Amennyiben a gépkocsin módosításra van szükség, kérjük felvilágosítást kereskedőnkéi.
- * Amennyiben a csatlakozási pontok bitumennel, vagy zajcsökkentő any-

Für die Montage und die Befestigungsmittel die Skizze zu Rate ziehen.

HINWEISE:

- * Für (eine) eventuell erforderliche Anpassung(en) "des Fahrzeugs" ist der Händler zu Rate zu ziehen.
- * Im Bereich der Anlageflächen muß Unterbodenschutz, Hohlraumkonservierung (Wachs) und Antidröhnmaterial entfernt werden.
- * **Vor dem Bohren prüfen, daß keine, dort eventuell vorhandene Leitungen beschädigt werden können.**
- * Alle Bohrspäne entfernen und gebohrte Löcher gegen Korrosion schützen.
- * Entfernen Sie "falls vorhanden", die Plastikkappen von den Punktschweißmuttern.
- * Für das höchstzulässige Zuggewicht und der erlaubte Kugeldruck Ihres Fahrzeugs ist IhrHändler zu befragen.
- * Die Quetschmuttern müssen nach einem späteren lösen der Muttern gegen neue ausgetauscht werden, da ansonsten die Sicherungswirkung nicht mehr garantiert ist!

F INSTRUCTIONS DE MONTAGE:

Avant de commencer le montage veuillez vérifier la plaque signalétique de l'attelage afin de déterminer la figure correspondante dans la notice de montage.

1. Déposer la roue de secours.
2. Retirer le tuyau d'échappement du caoutchouc de fixation arrière.
3. Déposer le bouclier thermique.
4. Enlever les bouchons en caoutchouc à l'emplacement des points indiqués (voir la fig.1).
5. Enlever en place le colmatage comme indiqué. Voir fig. 2.
6. Retirer le mastic ou la cire qui se trouve sur les surfaces de contact de l'attache-remorque avec le véhicule.
7. Positionner la contre-plaque ainsi que les boulons et les entretoises à l'emplacement des trous A et B.

© 506570/01-10-2008/5

aggal van bevonva, ezeket távolítsuk el.

- * A jármű által maximálisan vontatható megengedett teher mértékérCEI tájékozódjunk kereskedőnkéi.
- * **Fúrás során ügyeljünk arra, hogy elkerüljük az elektromos, a fék- és az üzemenyag-vezetékeket.**
- * Amennyiben ponthegesztéssel rögzített anyákkal találkozunk, vegyük le róluk a mianyag sapkát.
- * A felszerelés után az útmutatót CEizzük a gépjármű papírjaival együtt.

RUS РУКОВОДСТВО ДЛЯ МОНТАЖА:

Перед тем, как начинать монтаж, требуется проверить табличку с типом изделия для того, чтобы определить какую именно из иллюстраций в инструкции по установке нужно использовать.

1. Снять запасное колесо.
2. Вынуть выхлопную трубу из крайнего резинового кольца.
3. Снять теплозащитный экран.
4. Удалить резиновые пробки в указанных точках (см. рис. 1).
5. Удалить уплотнение, как указано. См рис. 2.
6. Удалить имеющийся клей или парафин на месте соприкосновения буксирного крюка с автомобилем.
7. Установить упорную пластину вместе с болтами и распорными втулками на месте отверстий А и В.
8. Прикрепить буксирный крюк в точках В.
9. Поставить опоры С в точках А и D.
10. Установить крюк с шаром, вместе со штепсельной платой.
11. Затянуть все болты и гайки в соответствии со значениями, указанными на рисунке.
12. Установить снятые ранее детали.

Для инструкций по снятию и установке деталей автомобиля, обращайтесь к руководству для работников гаражей.

Информацию о монтаже и средствах крепления вы найдете в схеме.

© 506570/01-10-2008/10

Zastosowanie się do powyższych wskazań gwarantuje Państwu bezpiecz-
zeństwo, niezawodność i sprawność naszego wyrobu przez cały okres
jego użytkowania.

SF

ASENNUSOHJEET:

Ennen asennusta, selvitä tyypikkiviestä, mikä asennusohjeen piirroks kos-
kee kyseistä autoa

1. Irrota varapyörä.
2. Irrota pakoputki takimmaisesta kannatinkumista.
3. Irrota lämpösuoja.
4. Poista kumisuojaukset merkityistä kohdista (ks. kuva 1).
5. Poista tiiviste kivan osoitettamalla tavalla. Ks. kuva 2.
6. Poista mahdollinen kitti ja vaha kohdista, joissa vetokoukku on koske-
tukissa ajoneuvon.
7. Aseta lausalevy sekä puilit ja välirenkaat reikiin A ja B kohdalle.
8. Kiinnitä vetokoukku kottiin B.
9. Aseta kiinnikkeet C kottiin A ja D.
10. Kiinnitä kuulavetoalite (hitc) sekä pistorasalevy.
11. Kiristä kaikki puilit ja mutterit piirroksen mukaisesti.
12. Kiinnitä irrotetut osat.

**Ajoneuvon osien purkamis- ja asennusohjeet, ks. työpölkäällä käytet-
ty käsikirja.**
Asennus- ja kiinnitysohjeet, ks. piirros
TÄRKEÄÄ:

- * Ajoneuvoa "koskevasta mahdollisesta tarpeellisesta sovellutukses-
ta/sovellutuksista on kysyttävä neuvoa jälleennyjälittä.
- * Mikäli kiinnityskohdissa on bitumi- tai tärnänestokerros, se on poistet-
tava.
- * Auton vetämää sallittua enimmäiskuormitusta on tiedusteltava jälleen-
myyjältä.
- * Poratessa on huolehdittava siitä, että ei jouduta kosketuksiin sähkö-
jarru- tai pötköainejohdon kanssa.

**Pour le montage et le démontage des pièces du véhicule, consulter
la notice du fabricant.**
Consulter le croquis pour voir le montage et les moyens de fixation
REMARQUE:

- * Pour une/des adaptations indispensables sur le véhicule, veuillez con-
sulter le concessionnaire.
- * Enlever la couche de bitume ou d'anti-tremblement qui recouvre éventu-
ellement les points de fixation.
- * Pour connaître le poids de traction maximum et le poids en fiche sur la
roule autorisée du véhicule, veuillez consulter votre concessionnaire.
- * Veiller en perçant à ne pas endommager les conduites de électrique, de
frein et de carburant.
- * Retirer "si présents" les embouts en plastique des écrous de soudure
par point.
- * Cette notice de montage doit être conervée à bord du véhicule après
montage de l'attelage.

S

MONTERINGSANVISNINGAR:

**Före du startar monteringen måste du kontrollera typskriften för att kunna
bedöma vilken skiss i monteringsanvisningen som skall användas.**

1. Demontera reserverhjul.
2. Lösöta avgasöret från det bakersta avgasgummit.
3. Avlägsna värmeskolden.
4. Avlägsna gummikåporna vid de markerade punkterna (se fig. 1).
5. Fjern afdækningen som angivet. Se fig. 2.
6. Avlägsna all belægning eller vax från dragkrokens kontaktytor med
fordonet.

DK

MONTAGEVEJLEDNING:

**For at vælge rigtigt spændingsmoment, er det vigtigt at aflæse serienum-
meret på typepladen, for at kunne vælge hvilket af de medsendte dia-
grammer der skal anvendes.**

1. Demonter reserverhjul.
2. Tag udstødningen ud af den bageste strop.
3. Tag isoleringspladen af.
4. Fjern gummikapslerne ved de markerede punkter (jævnfør fig. 1).
5. Fjern afdækningen som angivet. Se fig. 2.
6. Fjern ved kontaktområder mellem køretøjet og anhængertækket det

CZ

POKYNY K MONTÁŽI:

**Před instalací je nutno zkontrolovat typový štítek, abyste zjistili, který
nářez v pokynech pro instalaci máte použít.**

1. Odstaňte rezervu.
2. Uvoľňte vřtík z nevzdálenější vřtíkové gumy.
3. Odejměte tepelný štít.
4. Odstaňte gumové víčko die návodu (viz schéma 1).
5. Odstaňte uzáver die návodu. Viz schéma 2.
6. Odstaňte jakýkoliv vosk nebo lepidlo z místa spojení tažné tyče s
vozidlem.
7. Do otvorů A a B umístěte opěrnou desku, šrouby a distanční trubice.
vzdálením.
8. Připevněte tažnou tyč v B.
9. Umístěte podpěry C v bodech A a D.
10. Připevněte kulovou tažnou hlavici včetně destičky se zásvukou.
11. Utáhněte všechny matice a šrouby krouživou silou uvedenou ve
vykrese.
12. Připevněte odstraněnou část.

**Před demontáží a montáží částí vozidla konzultujte montážní
příručku.**
Montážní pokyny a metoda připevnění die náčrtu.
DŮLEŽITÉ

- * Pokud je potřeba provést na voze úpravy, obraťte se na svého pro-
dejce.
- * Pokud je místo montáže opatřeno asfaltovým nátěrem nebo vrstvou
náteru snižující hluk, odstraňte je.
- * Pro informaci o maximálním nákladu povoleném k tažení se obraťte na
svého prodejce.
- * Při vřtání dbějte zvře ené pozomosti, zejména co se tyče elektrickýh,

**Se verkstadsboken för demontering och montering av fordo-
nets delar.**
Se skissen för montering och monteringsmaterial.
OBS:

- * Kontakta återförsäljaren om fordonet eventuellt bör modifieras.
- * Om det finns ett bitumen- eller stötdämpande lager vid kontaktytor skall
detta avlägsnas.
- * Kontakta din återförsäljare för ditt fordon's max. dragvikt och tillåtna kul-
tryck.
- * Vid borring skall man se till att elektrisk-, broms- och bränsleledningar-
na inte skadas.
- * Avlägsna de små plastlocken - om dessa finns - från punktsvetsmuttrar-
na.
- * Efter att draget är monterat, placera monteringsanvisningen tillsam-
mans med bilens övriga dokument.

- tilstedestående kit eller voks.
7. Anbring spændplade inklusive bolte og afstandsrør ved hullerne A og B.
 8. Monter anhængertrækket ved punkterne B.
 9. Anbring støtterne C ved punkterne A og D.
 10. Monter kuglestangen, inklusive kontaktplade.
 11. Spænd alle bolte og møtrikker ifølge tegning.
 12. Monter de fjernede dele.

Rådfør for demontering og montage af dele til køretøjet arbejdspladshåndbogen.

Rådfør for montage og montagemidler skitsen.

BEMÆRK:

- * Kontakt forhandleren i forbindelse med eventuelle påkrævede ændring(er) på køretøjet.
 - * Undervognsbehandlingen skal fjernes de steder hvor trækkeket ligger an mod bilen.
 - * Kontakt Deres forhandler for oplysninger om den maksimale trækraft og det tilladte kugletryk.
 - * **Vær forsigtig ikke at bore i ledninger-, bremse eller benzinslange**
 - * Fjern plasticpropperne "om de findes" fra de punktsvejsede møtrikker.
- * DENNE MONTERINGSVEJLEDNING SKAL MEDBRINGES VED SYN.

E INSTRUCCIONES DE MONTAJE:

Antes de comenzar el montaje por favor, verifique la placa descriptiva del enganche con el fin de determinar la figura correspondiente en la reseña de montaje.

1. Desmontar la rueda de repuesto.
2. Saque el tubo de escape de la goma posterior.
3. Retirar el escudo térmico.
4. Retirar a la altura de los puntos indicados los tapones de goma (véase la fig. 1).

2. Estrarre il tubo di scarico dal sostegno di gomma più esterno.
3. Rimuovere lo scudo termico.
4. Rimuovere i tappi in gomma dai punti indicati (vedi fig. 1).
5. Rimuovere il giunto come indicato. Vedi figura 2.
6. Rimuovere il mastice o la cera presenti sulle superfici di contatto del gancio traino con il veicolo.
7. Posizionare la contropiastra comprensiva di bullone e bussole distanziatrici in corrispondenza dei fori A.
8. Montare il gancio traino in corrispondenza dei punti B.
9. Applicare i sostegni C in corrispondenza dei punti A e D.
10. Montare l'asta della sfera, completa di piastra di contatto.
11. Serrare tutti i dadi e bulloni alle coppie di serraggio indicate nel disegno.
12. Montare quanto rimosso.

Per lo smontaggio ed il montaggio dei componenti del veicolo consultare il manuale tecnico dell'officina.

Consultare il disegno per il montaggio ed i dispositivi di fissaggio.

N.B.:

- * Per eventuali necessari adattamenti "del veicolo" si consiglia di consultare il fornitore.
- * Rimuovere lo strato di materiale isolante dai punti d'attacco.
- * Per il peso complessivo trainabile della Vostra vettura, consultate il Vostro rivenditore autorizzato.
- * **Praticando i fori, prestare attenzione a non danneggiare i cavi elettrici, i cavi del freno e i condotti del carburante.**
- * Rimuovere, se presenti, i coperchietti in plastica dai dadi di saldatura per punto.
- * Questa istruzione di montaggio deve essere allegata ai documenti del veicolo dopo l'installazione del gancio.

PL INSTRUKCJA MONTAŻU:

Przed rozpoczęciem montażu należy sprawdzić tabliczkę znamio-

5. Retirar el sellado como indicado. Véase la figura 2.
6. Retirar a la altura de las superficies de contacto del gancho de remolque con el vehículo el pegamento o la cera existentes.
7. Coloque en los orificios A y B la placa de apoyo, los tornillos y los tubos espaciadores.
8. Montar el gancho de remolque a la altura de los puntos B.
9. Coloque los soportes C en los puntos A y D.
10. Montar la barra de la bola inclusive placa enchufe.
11. Apretar todos los tornillos y tuercas de acuerdo con los puntos del gráfico.
12. Montar lo retirado.

Consultar para el desmontaje y montaje de piezas del vehículo el manual de instalación de taller.

Consultar el croquis para el montaje y medios de fijación.

N.B.:

- * Para (una) eventual(es) adaptación(es) 'del vehículo' consúltese al concesionario.
- * Si en los puntos de fijación hay una capa de betún o anti-choque hay que quitarla.
- * Consulte a su concesionario para el peso máximo de tracción y la presión de la bola admitida de su vehículo.
- * **No agujerear cable de eléctrico, tubos de freno o gasolina"**
- * Retirar, si presentes, los capuchones de plástico de las tuercas de soldadura por punto.
- * Guarde estas instrucciones junto a la documentación del vehículo después del montaje del enganche.

I ISTRUZIONI PER IL MONTAGGIO:

Prima di iniziare il montaggio verificare la terghetta per determinare quale disegno, presente nelle istruzioni, è applicabile.

1. Smontare la ruota di scorta.

© 506570/01-10-2008/7

nową, żeby ustalić, który z szablonów znajdujących się w instrukcji montażowej należy wykorzystać.

1. Zdemontować koło zapasowe.
2. Wysunąć rurę wydechową z ostatniego zawieszenia.
3. Zdemontować osłonę cieplną.
4. W oznaczonych miejscach usunąć gumowe nakładki (patrz rys. 1).
5. Umieścić uszczelnienie tak jak pokazano. Patrz rysunek 2.
6. Usunąć w miejscu powierzchni stykowych haka holowniczego z pojazdem znajdujący się tam kit lub wosk.
7. Umieścić płytę zabezpieczającą wraz ze śrubami, tulejami odległościowymi w miejscu otworów A i B.
8. Zamontować hak holowniczy w punktach B.
9. Umieścić wsporniki C w punktach A i D.
10. Zamontować drąg kuli wraz z płytą z gniazdem wtykowym.
11. Dokręcić wszystkie śruby i nakrętki zgodnie z rysunkiem.
12. Zamontować to co zostało usunięte.

Co do montażu i montowania części pojazdu zapoznać się z podręcznikiem warsztatowym.

Co do montażu i środków montażowych zapoznać się ze schematem.

Wskazówki:

- Po przejechaniu 1000 km dokręcić wszystkie elementy skręcane.
- Podczas ewentualnych odwrotów upewnić się czy w pobliżu nie znajdują się przewody instalacji elektrycznej, przewody hydrauliczne lub przewody paliwowe.
- Wszystkie ubytki powłoki lakierniczej zabezpieczyć przed korozją.
- Należy wyjąć ewentualne plastikowe zaślepki w punktach przyspawanych nakrętek.
- Stosować nakrętki oraz śruby gatunkowe dostarczone w komplecie.
- Utrzymywać kulę w czystości, oraz pamiętać o regularnym jej smarowaniu.
- Hak holowniczy zarejestrować w stacji diagnostycznej.

© 506570/01-10-2008/8