

---

Fitting instructions

---

Make: Suzuki

---

Grand Vitara 3drs; 2005->

---

Type: 4405

---

---

Permanently

---

linked to

---

quality

---

**Couplingsclass: A50-X**



**94/20/EC**

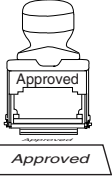



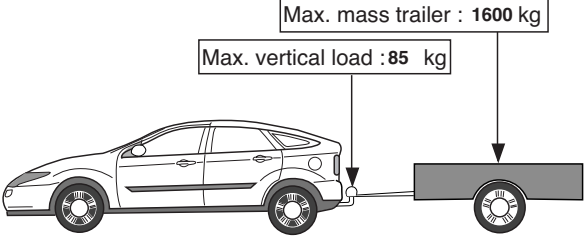

**e11 00-5799**



**Max. mass trailer : 1600 kg**

**Max. vertical load : 85 kg**

**D-Value: 8,85 kN**

	<b>8.8</b>
	<b>10.9</b>
	<b>8</b>
	<b>10</b>







**Torque settings for nuts and bolts (8.8)**

**M12x1,25**  **95 Nm**

**M12**  **79 Nm**

**Torque settings for nuts and bolts (10.9)**

**M10**  **60Nm(self-locking)**

 **0km**  **+** **1000km** 

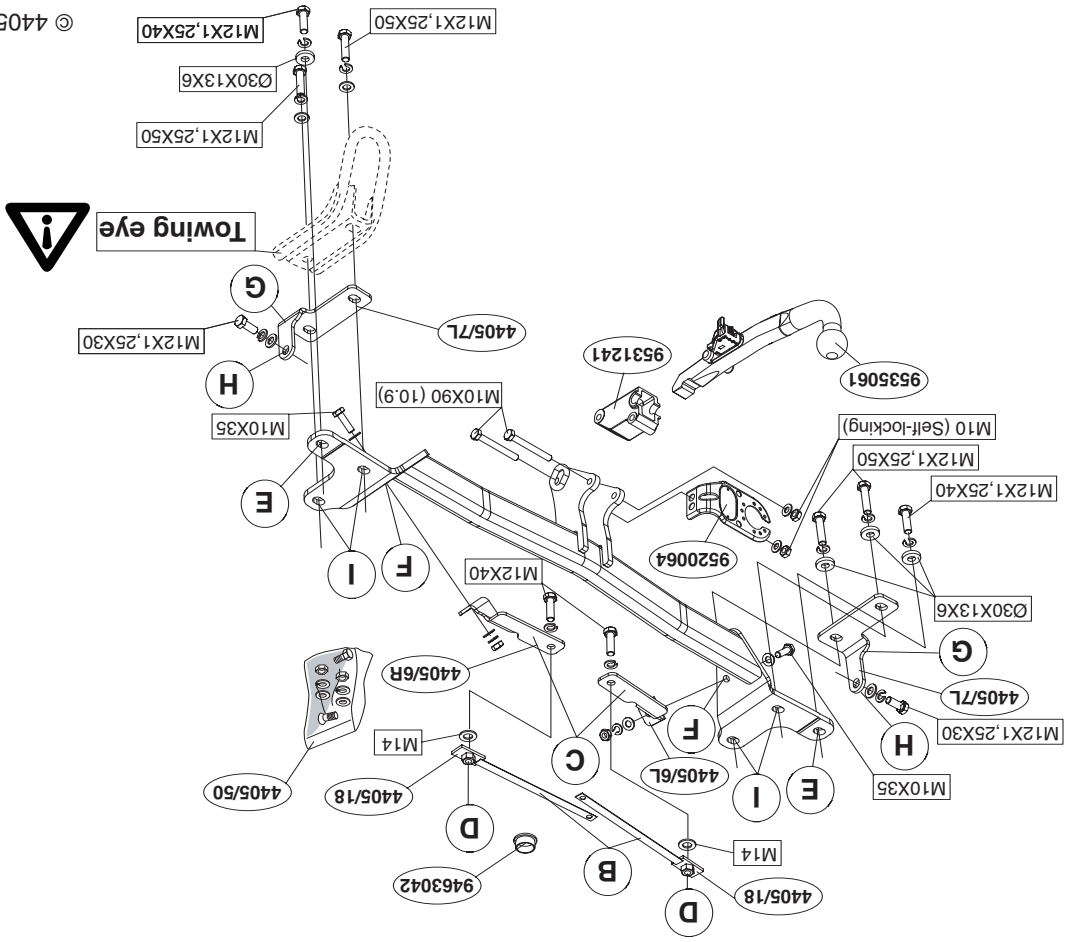

1. Demonteer het sleepoog.
2. Demonteer het laatste gedeelte van het uitlaatsysteem.
3. Demonteer het hittedeksel.
4. Boor overeenkomstig fig. 1 het gat ø29mm.
5. Plaats aan de binnenzijde van het chassis de twee stripjes B Zie figuur 2.
6. Plaats de steunen C en bevestig deze t.p.v. de punten D, monteer het geheel los-vast.
7. Behandel de geboorde gaten met een anti-roestmiddel.
8. Plaats de afdichting (9463042) t.p.v. punt A.
9. Zaag overeenkomstig figuur 3 een deel uit de hittedeksel.
10. Monteer het hittedeksel.
11. Zaag een deel overeenkomstig figuur 4 in het midden aan de onderzijde uit de bumper.
12. Monteer de trekhaak t.p.v. de punten E.
13. Monteer de trekhaak t.p.v. de punten F.
14. Plaats de steunen G en bevestig deze t.p.v. de punten H en I, monteer het geheel los-vast.
15. Monteer het kogelhuis.
16. Draai alle bouten en moeren overeenkomstig tabel vast.
17. Monteer de achterste uitlaatdemper.

**Raadpleeg voor demontage en montage van voertuig onderdelen het werkplaats handboek.**

**Raadpleeg voor montage en bevestigingsmiddelen de schets.**

**Raadpleeg voor montage en demontage van het afneembare kogelstelsel de bijgevoegde montagehandleiding.**

**BELANGRIJK:**

\* Voor eventueel noodzakelijke aanpassing(en) "van het voertuig" dient men de dealer te raadplegen.

\* Indien op de bevestigingspunten een bitumen of anti-dreunlaag aanwezig is, dient deze verwijderd te worden.

\* Voor de max. toegestane massa, welke uw auto mag trekken, dient u uw dealer te raadplegen.

\* **Bij het boren dient men er zorg voor te dragen, dat elektriciteits-, rem- en brandstofleidingen niet worden geraakt.**

\* Verwijder "indien aanwezig" de plastic dopjes uit de puntlasmoeren.

\* Deze handleiding dient na montage bij de voertuigpapieren gevoegd te worden.

1. Remove the towing eye.
2. Detach the last section from the exhaust system.
3. Remove the heat shield.
4. Drill the hole ø29mm as shown in fig.1.
5. Position the two strips B on the inside of the chassis See figure 2.
6. Position the supports C and attach them at points D, then fit the whole thing without fully tightening.
7. Treat the holes drilled with an anti-rust preparation.
8. Position the sealing (9463042) at point A.
9. Saw a portion out of the heat shield as shown in figure 3.
10. Fit the heat shield.
11. Saw a section out of the middle of the underside of the bumper as shown in fig 4.
12. Fit the tow bar at points E.
13. Fit the tow bar at points F.
14. Position the supports G and attach them at points H and I, then fit the whole thing without fully tightening.
15. Fit the ball housing.
16. Tighten all nuts and bolts to the torque indicated in the table.
17. Fit the last exhaust silencer.

**For dismantling and fitting the vehicle parts, see the site handbook.**

**For fitting instructions and attachment method, see drawing.**

**See the assembly manual supplied for instructions on fitting the removable ball system.**

© 440570/08-11-2005/3

Dispositivo di traino tipo: 4405  
Per autoveicoli: Suzuki Vitara 3drs; 2005->  
Tipo funzionale:

Classe e tipo di attacco: A50-X  
Omologazione: e11 00-5799  
Valore D: 8,85 kN  
Carico Verticale max. S: 85 kg  
Larghezza rimorchiabile per Caravan e T.A.T.S.: 2,45m vedere CARTA di CIRCOLAZIONE VEICOLO (motrice) + 70 cm = ..arrotondare ai 5 cm superiore (vedi D.M.28/05/85)  
Massa rimorchiabile: vedi carta di circolazione dell' autoveicolo

**Per verificare l'idoneità del dispositivo di traino omologato a norma CEE 94/20, all'installazione sulla vettura su cui si intende procedere al montaggio, compilare la seguente formula (se necessario declassare la massa rimorchiabile):**

$$D = \frac{T \times C}{T + C} \times 0,00981 = \dots\dots \text{kN}$$

dove: T= Massa Complessiva Max. della motrice (in kg)  
C= Massa Rimorchiabile Max. della motrice (in kg)

**DA COMPILARE PER IL COLLAUDO**

**DICHIARAZIONE DI CORRETTO MONTAGGIO:** la sottoscritta Ditta dichiara di aver montato in maniera corretta ed in conformità/ alle prescrizioni sia del costruttore del veicolo che del costruttore del dispositivo stesso il seguente dispositivo di attacco meccanico:

tipo:.....  
Il dispositivo di attacco sopra indicato è stato installato su autoveicolo  
modello:.....  
targa:.....  
Data:.....

**TIMBRO e FIRMA**

**Si dichiara inoltre di aver informato l'utente del veicolo sull'USO e MANUTENZIONE del dispositivo stesso.**

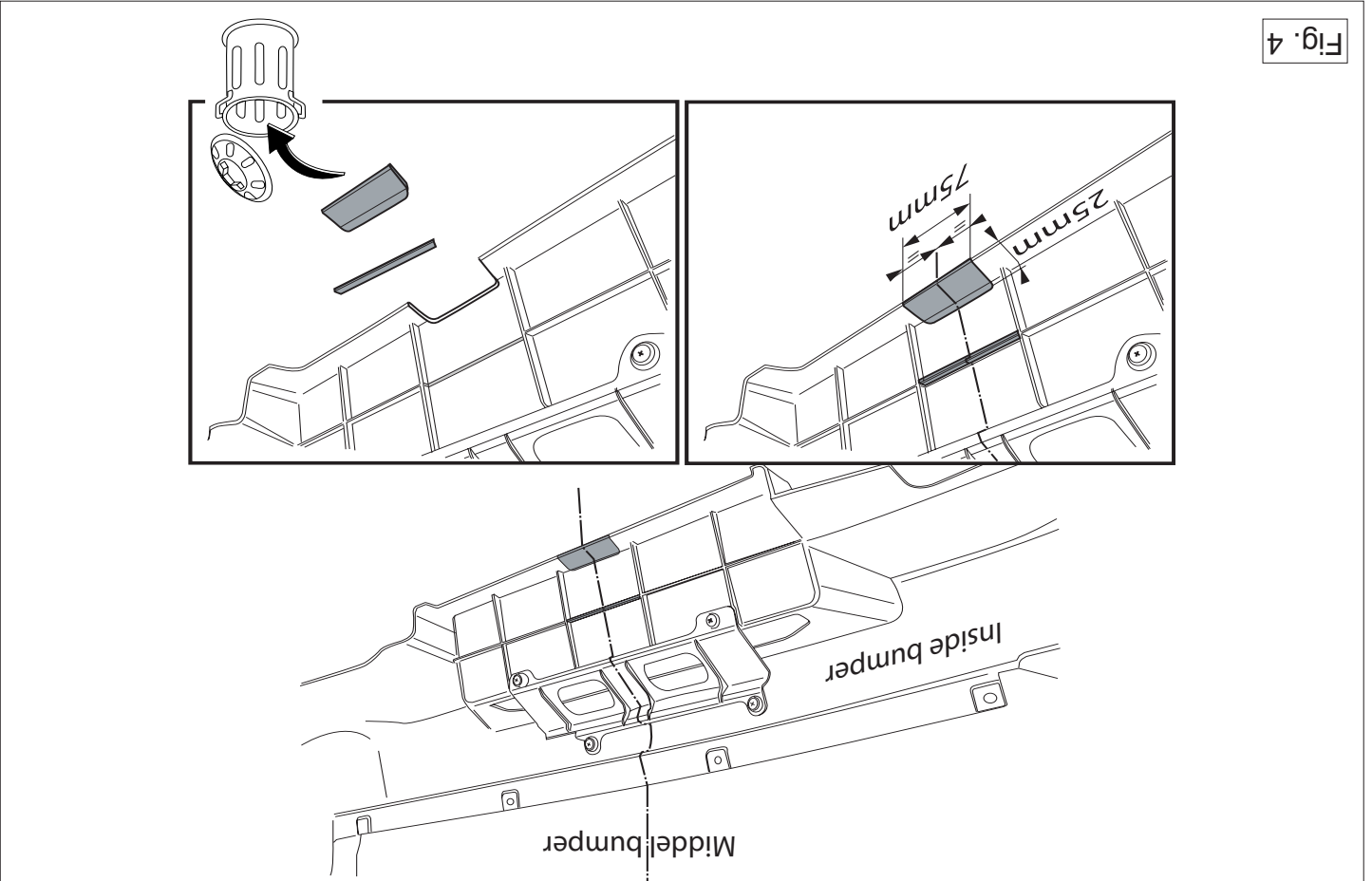

Fig. 4

**NOTE:**

\* Should this installation process entail the cutting of the bumper – conformation **MUST** be obtained by the installation engineer of the customer's acceptance prior to completion. Brink International do not accept responsibility for any matters arising as a result of this miscommunication.

\* The dealer should be consulted for possible necessary adjustment(s) "of the vehicle".

\* Remove the insulating material from the contact area of the fitting points.

\* Consult your dealer for the maximum tolerated pull weight and ball hitch pressure of your vehicle.

\* **Do not drill through electrical, brake- or fuel lines.**

\* Remove (if present) the plastic caps from the spot welding nuts.

\* This fitting instruction has to be enclosed in the vehicle documents after fitting the towbar.

**D MONTAGEANLEITUNG:**

1. Die Abschleppöse abmontieren.

2. Den hintersten Teil des Auspuffsystems abmontieren.

3. Das Hitzeschild abmontieren.

4. Gemäß der Abb. 1 das Loch ø29 mm bohren.

5. Im Langsträger die beiden Streifen B anlegen Siehe Abbildung 2.

6. Die Halterungen C anlegen und bei den Punkten D befestigen. Alles halbfest montieren.

7. Die gebohrten Löcher mit einem Rostschutzmittel behandeln.

8. Die Abdichtung (9463042) bei Punkt A anbringen.

9. Gemäß der Abbildung 3 ein Stück aus dem Hitzeschild sägen.

10. Das Hitzeschild montieren.

11. Auf der Unterseite der Stoßstange einen Teil aus der Mitte gemäß Abbildung 4 herausschneiden.

12. Die Anhängervorrichtung bei den Punkten E montieren.

13. Die Anhängervorrichtung bei den Punkten F montieren.

**F INSTRUCTIONS DE MONTAGE:**

1. Démontez l'anneau de remorquage.

2. Démontez la dernière partie de l'échappement.

nicht mehr garantiert ist

gegen neue ausgetauscht werden, da ansonsten die Sicherungswirkung

\* Die Quetschmutter müssen nach einem späteren lösen der Mutter

Fahrzeugs ist Ihr Händler zu befragen.

\* Für das höchstzulässige Zuggewicht und der erlaubte Kugeldruck Ihres

schweremutter.

\* Entfernen Sie "falls vorhanden", die Plastikklappen von den Punkt-

zen.

\* Alle Bohrspäne entfernen und gebohrte Löcher gegen Korrosion schüt-

zen.

**Leitungen beschädigt werden können.**

\* Vor dem Bohren prüfen, daß keine, dort eventuell vorhandene

Verlegung (Wachs) und Antidrehmaterial entfernt werden.

\* Im Bereich der Anlageflächen muß Unterbodenschutz, Hohlraumkonser-

derierung (Wachs) und Antidrehmaterial entfernt werden.

\* Für (eine) eventuell erforderliche Anpassung(en) "des Fahrzeugs" ist

der Händler zu Rate zu ziehen.

**HINWEISE:**

die beiliegende Montageanleitung zu Rate ziehen.

Für die Montage und Demontage des abnehmbaren Kugelsystems

Handbuch zu Rate ziehen.

Für die Montage und die Befestigungsmittel die Skizze zu Rate zie-

hen.

Für die Demontage und Montage von Fahrzeugteilen das Werkstatt-

17. Den hintersten Auspuff-Schalldämpfer montieren.

feststehen.

16. Alle Schrauben und Muttern gemäß den Angaben in der Tabelle

15. Das Kugelgehäuse montieren.

Alles halbfest montieren.

14. Die Halterungen G anlegen und bei den Punkten H und I befestigen.

3. Déposer le bouclier thermique.
4. Percer conformément à la fig. 1 le trou de  $\varnothing 29\text{mm}$ .
5. Placer les deux plaquettes B à l'intérieur du châssis. Voir la figure 2.
6. Positionner les supports C et les fixer à l'emplacement des points D, monter l'ensemble sans serrer.
7. Appliquer une couche d'antirouille sur les trous percés.
8. Placer la pièce de colmatage à l'emplacement (9463042) du point A
9. Découper un morceau du bouclier thermique conformément à la figure 3
10. Monter le bouclier thermique
11. Scier au centre de la partie inférieure du pare-chocs une partie correspondant à la figure 4.
12. Monter l'attache-remorque à l'emplacement des points E.
13. Monter l'attache-remorque à l'emplacement des points F.
14. Positionner les supports G et les fixer à l'emplacement des points H et I, monter l'ensemble sans serrer.
15. Monter le logement de la rotule.
16. Serrer tous les boulons et écrous conformément au tableau.
17. Monter l'échappement du silencieux arrière.

**Pour le montage et le démontage des pièces du véhicule, consulter la notice du fabricant.**

**Consulter le croquis pour voir le montage et les moyens de fixation.**

**Pour le montage et le démontage de la rotule amovible, consulter la notice de montage jointe.**

#### REMARQUE:

- \* Pour une/des adaptations indispensables sur le véhicule, veuillez consulter le concessionnaire.
- \* Enlever la couche de bitume ou d'anti-tremblement qui recouvre éventuellement les points de fixation.
- \* Pour connaître le poids de traction maximum et le poids en flèche sur la rotule autorisée du véhicule, veuillez consulter votre concessionnaire.
- \* **Veiller en perçant à ne pas endommager les conduites de électrique, de frein et de carburant.**

\* Retirer "si présents" les embouts en plastique des écrous de soudure par point.

\* Cette notice de montage doit être conservée à bord du véhicule après montage de l'attelage.

#### **S** MONTERINGSANVISNINGAR:

1. Avlägsna dragkroken.
2. Demontera den bakersta delen av avgassystemet.
3. Avlägsna värmeskölden.
4. Borra hålet  $\varnothing 29\text{mm}$  enligt fig. 1.
5. Placera de båda skenorna B mot chassits insida. Se figur 2.
6. Placera stöden C och fäst dem vid punkterna D, fäst sedan det hela utan att dra åt ordentligt.
7. Behandla de borrade hålen med ett rostskyddsmedel.
8. Placera tätningen (9463042) vid punkterna A.
9. Såga ut en del av värmeskölden enligt figur 3.
10. Fäst värmeskölden.
11. Såga ut en del ur mitten av stötfångarens undersida enligt figur 4.
12. Montera dragkroken vid punkterna E.
13. Montera dragkroken vid punkterna F.
14. Placera stöden G och fäst dem vid punkterna H och I, fäst sedan det hela utan att dra åt ordentligt.
15. Montera kulhuset.
16. Momentdrag alla skruvar och muttrar enligt tabellen.
17. Montera avgasrörets bakersta dämpare.

**Se verkstadshandboken för demontering och montering av fordons delar.**

**Se skissen för montering och monteringsmaterial.**

**Se de bifogade monteringsanvisningarna för montering och demontering av det löstagbara kulsystemet.**

#### OBS:

\* Kontakta återförsäljaren om fordonet eventuellt bör modifieras.

\* Om det finns ett bitumen- eller stötdämpande lager vid kontaktytor skall

© 440570/08-11-2005/5

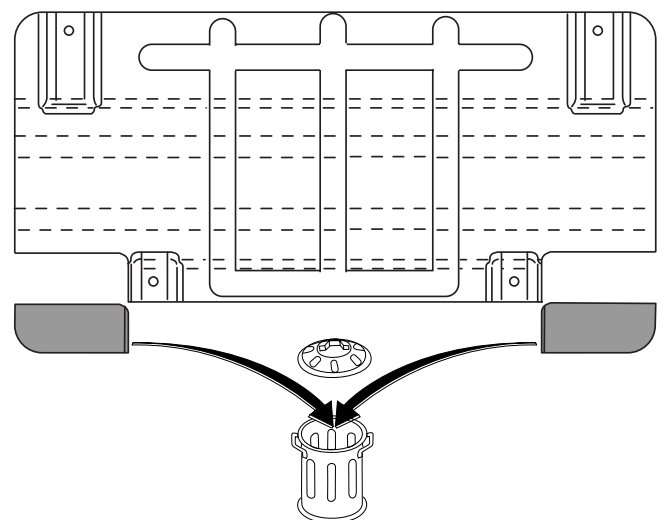
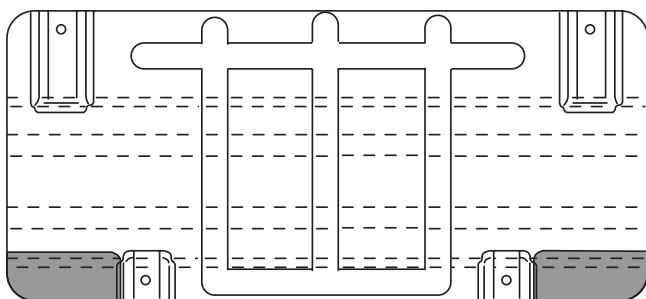

Fig. 3

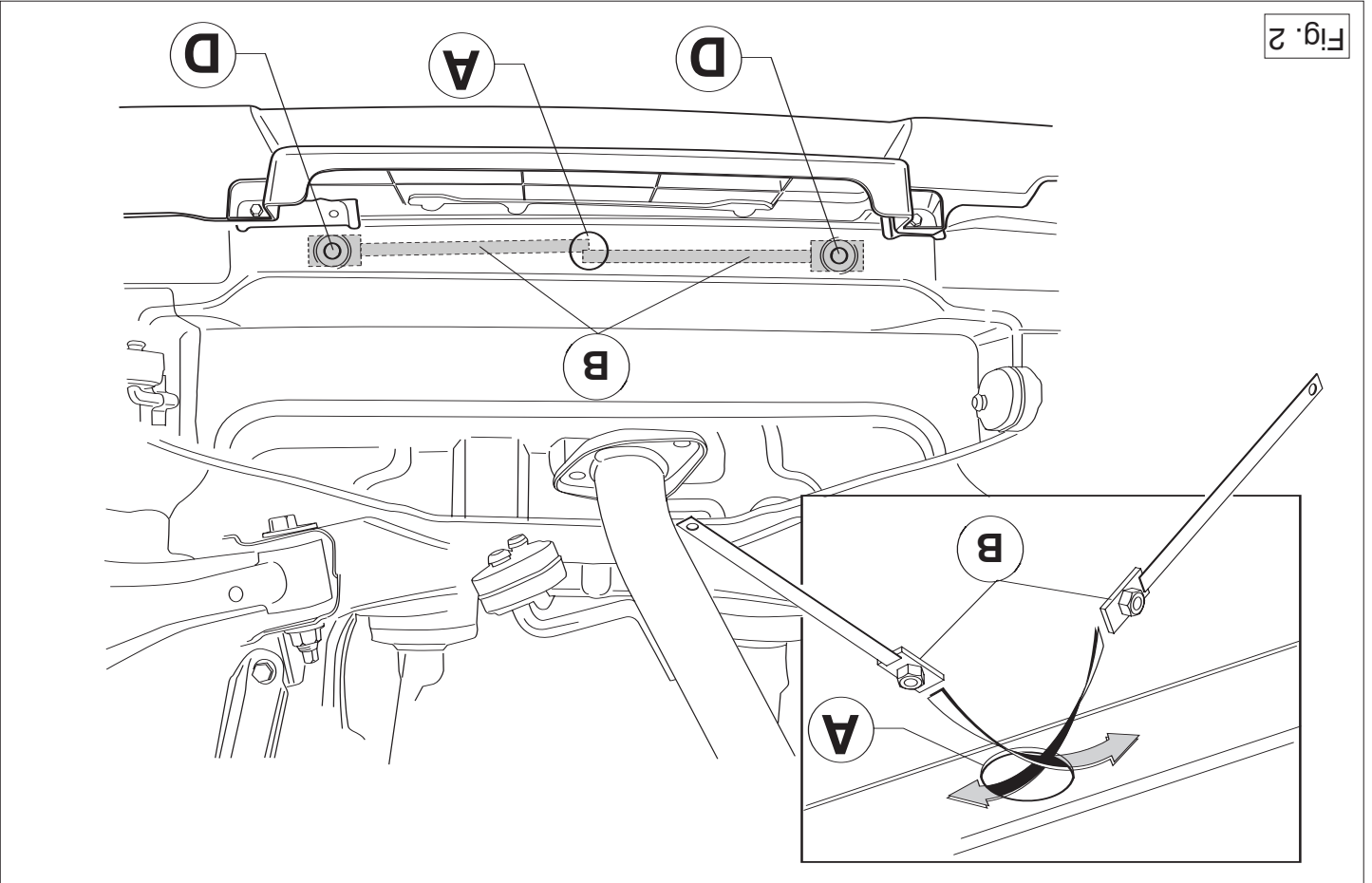

Fig. 2

**den vedlagte montagevejledning.**

**BEMÆRK:**

- \* Kontakt forhandleren i forbindelse med eventuelle påkrævede ændring(er) på køretøjet.
- \* Undervognsbehandlingen skal fjernes de steder hvor trækkeket ligger an mod bilen.
- \* Kontakt Deres forhandler for oplysninger om den maksimale trækraft og det tilladte kugletryk.
- \* **Vær forsigtig ikke at bore i ledninger-,bremse eller benzinslange** \* Fjern plasticpropperne "om de findes" fra de punktsvejsede møtrikker.

\* DENNE MONTERINGSVEJLEDNING SKAL MEDBRINGES VED SYN.

**E INSTRUCIONES DE MONTAJE:**

1. Desmontar el anillo de enganche.
2. Desmontar la última parte del sistema de escape.
3. Retirar el escudo térmico.
4. Taladrar como indicado en la fig. 1 el orificio ø29mm.
5. Instalar en el lado interior del chasis las dos tiras B. Véase la figura 2.
6. Colocar los soportes C y fijarlos a la altura de los puntos D, montar el conjunto sin apretar mucho.
7. Tratar los orificios taladrados con un producto anticorrosivo.
8. Colocar el tapón a la altura (9463042) del punto A.
9. Cortar una parte del escudo térmico tal como se indica en la imagen 3.
10. Colocar el escudo térmico.
11. Serrar una parte de acuerdo con la figura 4 en el centro del lado inferior del parachoques.
12. Montar el gancho de remolque a la altura de los puntos E.
13. Montar el gancho de remolque a la altura de los puntos F.
14. Colocar los soportes G y fijarlos a la altura de los puntos H y I, montar el conjunto sin apretar mucho.
15. Montar la caja de la bola.

**DK MONTAGEVEJLEDNING:**

- \* Kontakta din återförsäljare för ditt fordon's max. dragvikt och tillåtna kultryck.
- \* Vid borrning skall man se till att elektrisk-, broms- och bränsleledningarna inte skadas.
- \* Avlägsna de små plastlocken - om dessa finns - från punktsveitsmuttrarna. Efter att draget är monterat, placera monteringsanvisningen tillsammans bilens övriga dokument.

1. Demonter den sidste del på udstødningssystemet.

2. Demontar den sidste del på udstødningssystemet.
3. Tag isoleringspladen af.
4. Bør ifølge fig. 1 huller ø29mm.
5. Anbring de to plader B på indersiden af chassiset. Se fig. 2.
6. Anbring støtterne C og monter disse ved punkterne D monter det hele manuelt.
7. Behandl de borede huller med et antirustmiddel.
8. Anbring tætningsdelen (9463042) ved punktet A.
9. Sav ifølge figur 3 et stykke ud af varmeskjoldet.
10. Monter varmeskjoldet.
11. Sav en del ud af kotangøren midt på undersiden jf. fig. 4.
12. Monter anhängerrækket ved punkterne E.
13. Monter anhängerrækket ved punkterne F.
14. Anbring støtterne G og monter disse ved punkterne H og I monter det hele manuelt.
15. Monter kuglehuset.
16. Spænd alle bolte og møtrikker jf. tabellen.
17. Monter den bageste lydpothe.

**Rådør for demtering og montage af dele til køretøjet arbejdsplads-håndbogen.**

**Rådør for montage og montagemidler skitsen.**

**Rådør for montage og demtering af det aftagelige kuglesystem**

16. Apretar todos los tornillos y tuercas de acuerdo con los puntos de la tabla.
17. Montar el amortiguador posterior del tubo de escape.

**Consultar para el desmontaje y montaje de piezas del vehículo el manual de instalación de taller.**  
**Consultar el croquis para el montaje y medios de fijación.**  
**Consultar para el montaje y desmontaje del sistema de la bola extraíble las instrucciones de montaje adjuntas.**

**N.B.:**

- \* Para (una) eventual(es) adaptación(es) 'del vehículo' consúltese al concesionario.
- \* Si en los puntos de fijación hay una capa de betún o anti-choque hay que quitarla.
- \* Consulte a su concesionario para el peso máximo de tracción y la presión de la bola admitida de su vehículo.
- \* **No agujerear cable de eléctrico, tubos de freno o gasolina"**
- \* Retirar, si presentes, los capuchones de plástico de las tuercas de soldadura por punto.
- \* Guarde estas instrucciones junto a la documentación del vehículo después del montaje del enganche.

**I** **ISTRUZIONI PER IL MONTAGGIO:**

1. Smontare l'anello di traino.
2. Smontare la parte esterna del sistema di scarico.
3. Rimuovere lo scudo termico.
4. Praticare un foro di  $\varnothing 29$  mm come indicato in fig. 1.
5. Inserire de due strisce B all'interno del telaio. Vedi figura 2.
6. Posizionare i sostegni C e fissarli manualmente in corrispondenza dei punti D.
7. Trattare i fori praticati con antiruggine.
8. Applicare la guarnizione (9463042) in corrispondenza del punto A.

9. Segare via dallo scudo termico la parte indicata in figura 3.
10. Montare lo scudo termico.
11. Segare via la parte indicata in figura 4 dalla parte centrale inferiore del paraurti.
12. Montare il gancio traino in corrispondenza dei punti E.
13. Montare il gancio traino in corrispondenza dei punti F.
14. Posizionare i sostegni G e fissarli manualmente in corrispondenza dei punti H ed I.
15. Montare l'alloggiamento della sfera.
16. Serrare tutti i dadi e bulloni alle coppie di serraggio indicate in tabella.
17. Montare il sostegno più esterno del tubo di scarico.

**Per lo smontaggio ed il montaggio dei componenti del veicolo consultare il manuale tecnico dell'officina.**  
**Consultare il disegno per il montaggio ed i dispositivi di fissaggio.**  
**Per il montaggio e lo smontaggio del sistema a sfera rimovibile, consultare le istruzioni di montaggio allegate.**

**N.B.:**

- \* Per eventuali necessari adattamenti "del veicolo" si consiglia di consultare il fornitore.
- \* Rimuovere lo strato di materiale isolante dai punti d'attacco.
- \* Per il peso complessivo trainabile della Vostra vettura, consultate il Vostro rivenditore autorizzato.
- \* **Praticando i fori, prestare attenzione a non danneggiare i cavi elettrici, i cavi del freno e i condotti del carburante.**
- \* Rimuovere, se presenti, i coperchietti in plastica dai dadi di saldatura per punto.
- \* Questa istruzione di montaggio deve essere allegata ai documenti del veicolo dopo l'installazione del gancio.

**PL** **INSTRUKCJA MONTAŻU:**

1. Zdemontować pierście holowniczy.

© 440570/08-11-2005/7

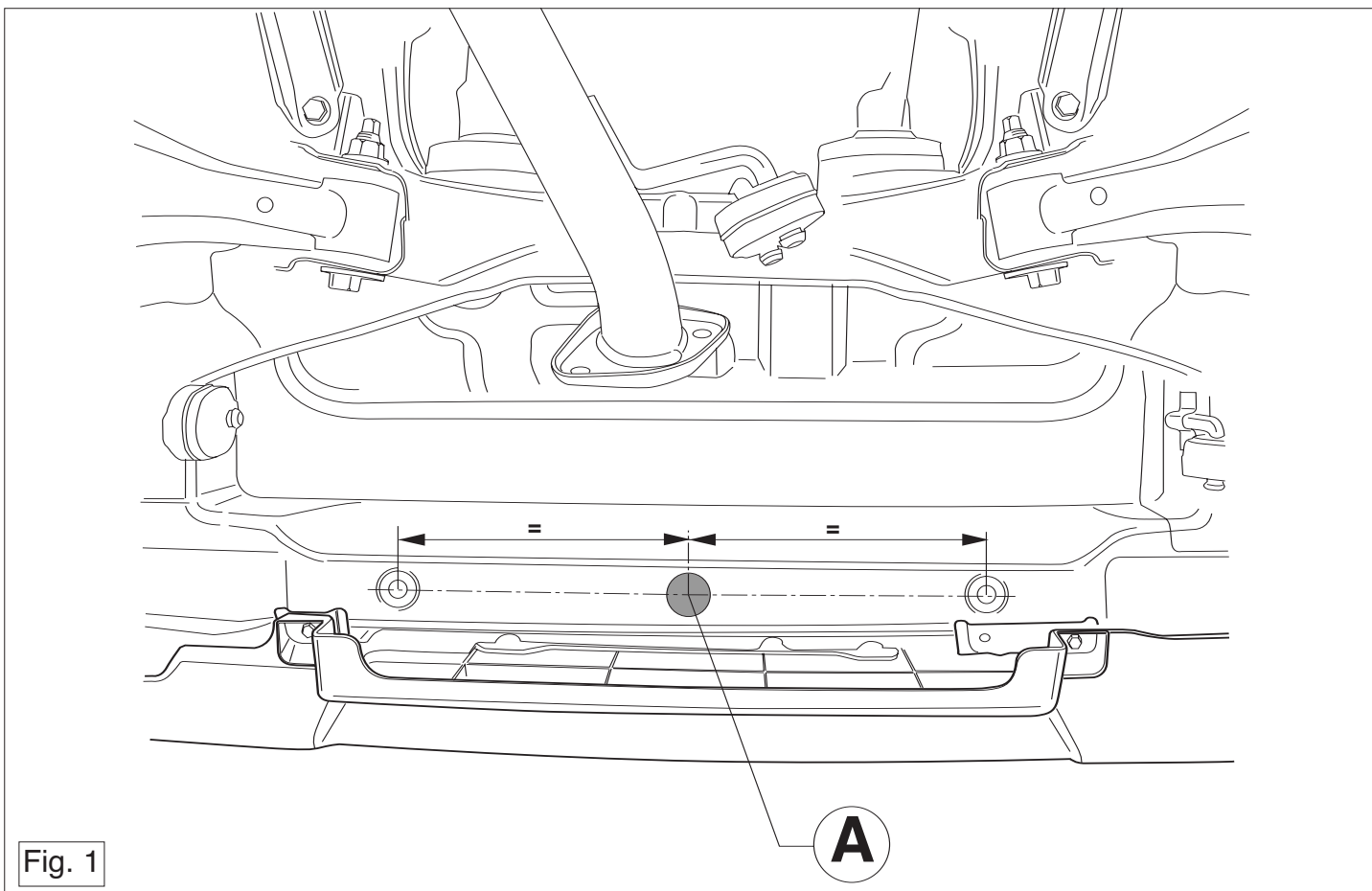

**Fig. 1**

© 440570/08-11-2005/12



получить у дилера автомобиля.  
\* При сверлении следите за тем, чтобы не задевать электропроводку и линии тормозной цепи и подачи горючего.  
\* Дайте (если они имеются) пластмассовые заточки из приваренных так.  
\* После монтажа крюка следует хранить находящееся руководство в комплекте с технической документацией автомобиля.

- Стосовач nakrętki oraz śruby gatunkowe dostarczone w komplecie.
- Utrzymywac kulę w czystości, oraz pamiętać o regularnym jej smarowaniu.
- Hak holowniczy zarejestrowac w stacji diagnostycznej.

Zastosowanie się do powyższych wskazań gwarantuje Państwu bezpieczeństwo, niezawodność i sprawność naszego wyrobu przez cały okres jego użytkowania.

## SF ASENNUSOHJEET:

1. Irrota vetorengas.
2. Irrota pakoputkijärjestelmän viimeinen osa.
3. Irrota lämpösuoja.
4. Poraa reikä läpimitaltaan Ø29mm:n suuriseksi kuvan 1 osoittamalla tavalla.
5. Aseta alustan sisäpuolelle molemmat kaistaleet B. Ks. kuva 2.
6. Aseta kannattimet C ja kiinnitä ne kohtiin D, kiinnitä ne kaikki löyhästi.
7. Käsittele poratut reiät ruosteestoaineella.
8. Aseta tiiviste (9463042) kohtaan A.
9. Saha osa lämpösuojuksesta kuvan 3 mukaisesti.
10. Kiinnitä lämpösuoja.
11. Sahaa irti osa puskurin alaosan keskiosasta kuvan 4 osoittamalla tavalla.
12. Kiinnitä vetokoukku kohtiin E.
13. Kiinnitä vetokoukku kohtiin F.
14. Aseta kannattimet G ja kiinnitä ne kohtiin H ja I, kiinnitä ne kaikki löyhästi.
15. Kiinnitä kuulakotelo.
16. Kiristä kaikki puilit ja mutterit taulukon mukaisesti.
17. Kiinnitä takimmainen pakoputken äänenvalmennin.

**Ajoneuvon osien purkamis- ja asennusohjeet, ks. työpöytäkaalia käytetty kääntäjä.**

- Po przejechaniu 1000 km dokręcić wszystkie elementy skręcane.
- Podczas ewentualnych odwrótów upewnić się czy w pobliżu nie znajdują się przewody instalacji elektrycznej, przewody hydrauliczne lub przewody paliwowe.
- Wszystkie ubytki powłoki lakierniczej zabezpieczyć przed korozją.
- Należy wyjąć ewentualne plastikowe zaślepki w punktach przyspawanych nakrętek.

## Wskazówki:

**Co do montażu i montowania części pojazdu zapoznać się z podręcznikiem warsztatowym.**  
**Co do montażu i środków montażowych zapoznać się ze schematem.**  
**Co do montażu i demontażu zdejmowanej kuli zapoznać się z załączoną instrukcją montażu .**

2. Zdemontować ostatni odcinek rury wydechowej.
3. Zdemontować osłonę ciepłą.
4. Wywiercić zgodnie z rys. 1 otwór Ø29mm.
5. Umieścić od wewnętrznej strony dwa paski B. Patrz rysunek 2.
6. Umieścić wsporniki C i umocować je w punktach D, lekko przymocować całość.
7. Zabezpieczyć wywiercone otwory środkiem przeciwkorozyjnym.
8. Umieścić szczelnik (9463042) w punkcie A.
9. Wyphować zgodnie z rysunkiem 3 część z płyty zaroodpornej.
10. Zamontować płytę zaroodporną.
11. Wyphować zgodnie z rysunkiem 4 odcinek w środkowej części od spodu zdeżzaka.
12. Zamontować hak holowniczy w punktach E.
13. Zamontować hak holowniczy w punktach F.
14. Umieścić wsporniki G i umocować je w punktach H i I, lekko przymocować całość.
15. Zamontować obudowę kuli.
16. Dokręcić wszystkie śruby i nakrętki zgodnie z tabelą.
17. Zamontować ostatni tłumik rury wydechowej.

**Asennus- ja kiinnityohjeet, ks. piirros.**  
**Irrotettavan kuulajärjestelmän asennus- ja purkamisohjeet, ks. oheinen asennusopas.**

#### TÄRKEÄÄ:

- \* "Ajoneuvoa" koskevasta mahdollisesta tarpeellisesta sovellutuksesta/sovellutuksista on kysyttävä neuvoa jälleenmyyjältä.
- \* Mikäli kiinnityskohdissa on bitumi- tai tärinänestokerros, se on poistettava.
- \* Auton vetämää sallittua enimmäiskuormitusta on tiedusteltava jälleenmyyjältä.
- \* **Porattaessa on huolehdittava siitä, että ei jouduta kosketuksiin sähkö-, jarru- tai polttoainejohtojen kanssa.**
- \* Poista, "mikäli olemassa", pistehitsausmuttereiden muovisuojukset.
- \* Nämä asennusohjeet on asennuksen jälkeen säilytettävä yhdessä ajoneuvoa koskevien papereiden kanssa.

#### **CZ** POKYNY K MONTÁŽI:

1. Odstraňte tažnou tyč.
2. Oddělte poslední část ze systému výfuku.
3. Odejměte tepelný štít.
4. Vyvrtejte otvor o průměru 29mm viz schéma č.1.
5. Umístěte tyto dva pásy (B) zevnitř na podvozek. Viz schéma 2.
6. Umístěte vzpěry C a připevněte je v bodech D, pak připevněte celou tuto část aniž byste ji plně utáhli.
7. Ošetřete vyvrtané otvory antikorozním přípravkem.
8. Umístěte uzávěr (9463042) v bodu A
9. Uřežte pilkou část tepelného štítu tak jak je uvedeno v obrázku 3.
10. Připevněte tepelný štít.
11. Odřežte střední a spodní část nárazníku, viz schéma 4.
12. Připevněte tažnou tyč v E.
13. Připevněte tažnou tyč v F.
14. Umístěte vzpěry G a připevněte je v bodech H a I, pak připevněte celou tuto část aniž byste ji plně utáhli.

9. Az 3. ábrának megfelelően fűrészeljünk ki egy darabot a hővédő pajzsból.
10. Szereljük fel a hővédő pajzsot.
11. Fűrészeljen ki az ütköző középső és alsó részéből egy cikket a(z) 4 ábrán feltüntetett módon.
12. Illessze a vontatórudat a E pontokhoz.
13. Illessze a vontatórudat a F pontokhoz.
14. Helyezze el a G támasztékokat és illessze a H és I pontokhoz, majd szerelje fel az egész tárgyat lazán felcsavarva.
15. Szerelje fel a gömbházat.
16. Szorítsa be az összes anyát és csavart a táblában feltüntetett csavarónyomatékig.
17. Helyezze fel az utolsó kipufogódobot.

**Szétszerelés és a jármű alkatrészek összeillesztése érdekében, lásd a munkahelyi kézikönyvet.**

**Az összeillesztési utasítás és a csatlakozási eljárás érdekében, lásd a rajzot.**

**Az eltávolítható gömbrendszer összeszerelése érdekében, lásd a összeszerelési kézikönyvet.**

#### FONTOS

- \* Amennyiben a gépkocsin módosításra van szükség, kérjünk felvilágosítást kereskedőnkől.
- \* Amennyiben a csatlakozási pontok bitumennel, vagy zajcsökkentő anyaggal van bevonva, ezeket távolítsuk el.
- \* A jármű által maximálisan vonattható megengedett teher mértékéről tájékozódjunk kereskedőnkénél.
- \* **Fúrás során ügyeljünk arra, hogy elkerüljük az elektromos, a fék- és az üzemanyag-vezetékeket.**
- \* Amennyiben ponthegeztéssel rögzített anyákkal találkozunk, vegyük le róluk a műanyag sapkát.
- \* A felszerelés után az útmutatót őrizzük a gépjármű papírjaival együtt.

15. Připevněte kryt tažné koule.
16. utáhněte všechny matice a šrouby kroutivou silou uvedenou v tabulce.
17. Připevněte poslední tlumič výfuku.

**Před demontáží a montáží částí vozidla konzultujte montážní příručku.**

**Montážní pokyny a metoda připevnění dle náčrtu.**

**Před montáží vyměnitelného systému tažné koule konzultujte montážní manuál.**

#### DŮLEŽITÉ

- \* Pokud je potřeba provést na voze úpravy, obraťte se na svého prodejce.
- \* Pokud je místo montáže opatřeno asfaltovým nátěrem nebo vrstvou nátěru snižující hluk, odstraňte je.
- \* Pro informaci o maximálním nákladu povoleném k tažení se obraťte na svého prodejce.
- \* **Při vrtání dbejte zvýšené pozornosti, zejména co se týče elektrických, brzdových a palivových kontaktů.**
- \* Pokud jsou na maticích bodového svařování plastová víčka, odstraňte je.
- \* Po montáži uschovejte tento manuál k ostatním dokladům vozidla.

#### **H** SZERELÉSI ÚTMUTATÓ:

1. Távolítsa el a vontatószemet.
2. Válassza le a kipufogórendszer utolsó részét.
3. Vegyük le a hővédő pajzsot.
4. Fúrja ki a 29mm lyukat az 1.ábra szerint.
5. Helyezze a két szalagot (B) az alváz belső részére. Lásd az ábrát 2
6. Helyezze el a C támasztékokat és illessze a D pontokhoz, majd szerelje fel az egész tárgyat lazán felcsavarva.
7. Az összes fúrt lyukat kezelje rozsdagátló szerrel.
8. Helyezze el a pecsétzárát (9463042) a A.

© 440570/08-11-2005/9

#### **RUS** РУКОВОДСТВО ДЛЯ МОНТАЖА:

1. Снять буксировочное ухо.
2. Снять последнюю секцию выхлопной трубы.
3. Снять теплозащитный экран.
4. Просверлить отверстие диаметром 29 мм, как указано на рис. 1.
5. Поставить на внутренней стороне шасси две полосы В. См. рисунок 2.
6. Поставить кронштейны С и прикрепить их в точках D, закрепив не до конца.
7. Обработать просверленные отверстия антикоррозийным средством.
8. Установить уплотнение (9463042) в точке А.
9. Выпилить часть из теплозащитного экрана, как указано на рис. 3.
10. Установить теплозащитный экран.
11. Выпилить часть из бампера в середине снизу, как указано на рис.4.
12. Прикрепить буксирный крюк в точках Е.
13. Прикрепить буксирный крюк в точках F.
14. Поставить кронштейны G и прикрепить их в точках H и I, закрепив не до конца.
15. Установить корпус с шаром.
16. Затянуть все болты и гайки в соответствии со значениями, указанными в таблице.
17. Установить заднюю выхлопную трубу.

**Для инструкций по снятию и установке деталей автомобиля, обращайтесь к руководству для работников гаражей.**

**Информацию о монтаже и средствах крепления вы найдете в схеме.**

**Для инструкций по установке и снятию съемного крюка с шаром, обращайтесь к прилагаемому руководству по монтажу.**

#### ВНИМАНИЕ:

- \* Если потребуются изменения конструкции транспортного средства, следует посоветоваться с дилером автомобиля.
- \* Если в точках крепления имеется слой битума или противозащитный материал, его следует удалить.
- \* Сведения о максимально допустимой массе буксируемого прицепа Вы можете

© 440570/08-11-2005/10