

Fitting instructions

Make: Nissan

Note; 2006->

Type: 4453

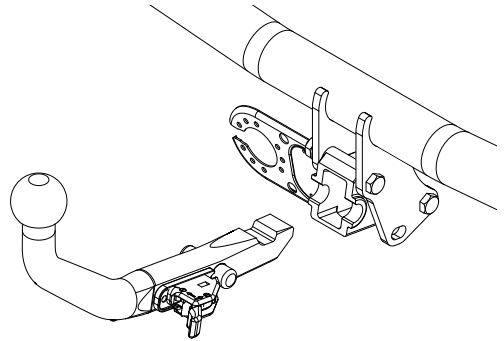

- NL Montagehandleiding
- GB Fitting instructions
- D Montageanleitung
- F Instructions de montage
- S Monteringsanvisningar
- DK Montagevejledning
- E Instrucciones de montaje
- I Istruzioni per il montaggio
- PL Instrukcja montażu
- SF Asennusohjeet
- CZ Pokyny k montáži
- H Szerelési útmutató
- RUS Руководство для монтажа

BRiNK®

Your perfect fit
brink.eu

Couplingsclass: A50-X



94/20/EC

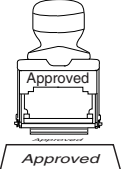

e11 00-6061

Max. mass trailer : 950 kg

Max. vertical load : 50 kg



D-Value: 5,9 kN

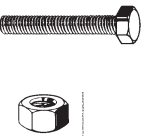

8.8

8

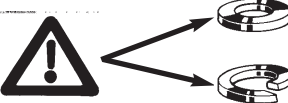

Torque settings for nuts and bolts (8.8)



M10 17 46 Nm



M12 19 79 Nm



Torque settings for nuts and bolts (10.9)

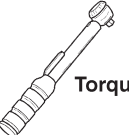

M10 17 60Nm(self-locking)



0km **1000km**



+



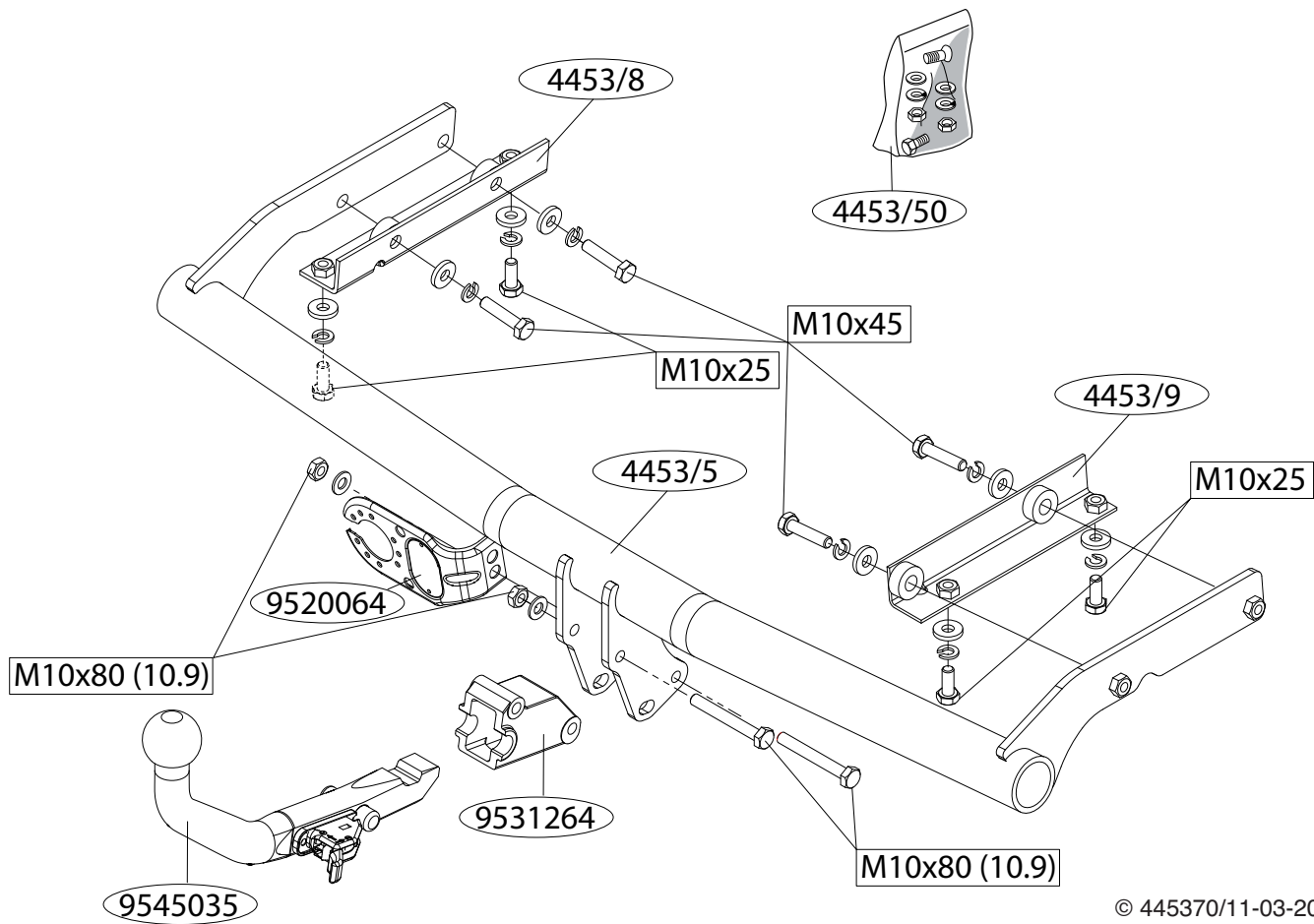

NL**MONTAGEHANDLEIDING:**

1. Demonteer de bumper. Zie figuur 1.
2. Zaag in het midden aan de onderzijde van de bumper een deel van 110 mm breed en 60 mm diep uit.
3. Zaag overeenkomstig figuur 2 het aangegeven deel uit.
4. Demonteer de bumpersteunen links en rechts van het bumperbinnenwerk. Deze komen te vervallen. Herplaats de bouten.
5. Plaats de contra's A t.p.v. De punten B. Monteer het geheel los-vast.
6. Plaats de trekhaak in het chassis.
7. Monteer de trekhaak t.p.v. de punten C.
8. Draai alle bouten en moeren overeenkomstig tabel vast.
9. Monteer de bumper. Sluit de mistlamp weer aan.
10. Monteer het kogelhuis inclusief stekkerplaat.
11. Draai alle bouten en moeren overeenkomstig tabel vast.

Raadpleeg voor demontage en montage van voertuig onderdelen het werkplaats handboek.

Raadpleeg voor montage en bevestigingsmiddelen de schets.

Raadpleeg voor montage en demontage van het afneembare kogelstelsel de bijgevoegde montagehandleiding.

BELANGRIJK:

- * Voor eventueel noodzakelijke aanpassing(en) "van het voertuig" dient men de dealer te raadplegen.
- * Indien op de bevestigingspunten een bitumen of anti-dreunlaag aanwezig is, dient deze verwijderd te worden.
- * Voor de max. toegestane massa, welke uw auto mag trekken, dient u uw dealer te raadplegen.
- * **Bij het boren dient men er zorg voor te dragen, dat electriciteits-, rem- en brandstofleidingen niet worden geraakt.**
- * Verwijder "indien aanwezig" de plastic dopjes uit de puntlasmoeren.
- * Deze handleiding dient na montage bij de voertuigpapieren gevoegd te worden.

GB**FITTING INSTRUCTIONS:**

1. Remove the bumper. See figure 1.
2. On the underside of the middle of the bumper, saw out a portion measuring 110 mm wide and 60 mm deep.
3. Saw out the indicated section in accordance with figure 2.
4. Remove the bumper supports from left and right along with the bumper inner fittings. They will no longer be needed. Replace the bolts.
5. Position backplates A at points B. Fit the whole thing, without tightening.
6. Position the tow bar in the chassis.
7. Fit the tow bar at points C.
8. Tighten all nuts and bolts to the torque indicated in the table.
9. Fit the bumper. Refit the fog light.
10. Fit the ball housing, including socket plate.
11. Tighten all nuts and bolts to the torque indicated in the table.

For dismantling and fitting the vehicle parts, see the site handbook.

For fitting instructions and attachment method, see drawing.

See the assembly manual supplied for instructions on fitting the removable ball system.

NOTE:

*** Should this installation process entail the cutting of the bumper – conformation *MUST* be obtained by the installation engineer of the customer's acceptance prior to completion. Brink International do not accept responsibility for any matters arising as a result of this miscommunication.**

- * The dealer should be consulted for possible necessary adjustment(s) "of the vehicle".
- * Remove the insulating material from the contact area of the fitting points.
- * Consult your dealer for the maximum tolerated pull weight and ball hitch pressure of your vehicle.

* **Do not drill through electrical-, brake- or fuellines.**

* Remove (if present) the plastic caps from the spot welding nuts.

* This fitting instruction has to be enclosed in the vehicle documents after fitting the towbar.

D MONTAGEANLEITUNG:

1. Die Stoßstange abmontieren. Siehe Abbildung 1.
2. Auf der Unterseite der Stoßstange in der Mitte einen 110 mm breiten und 60 mm tiefen Teil herausschneiden.
3. Gemäß Abb. 2 das angegebene Teil herausschneiden.
4. Die Stoßstangenhalterungen links und rechts von der Stoßstangeninnenverkleidung abmontieren. Diese werden nicht mehr benötigt. Die Schrauben wieder anbringen.
5. Gegenplatten A bei den Punkten B anbringen. Das Ganze halbfest montieren.
6. Die Anhängervorrichtung in das Langsträger einsetzen.
7. Die Anhängervorrichtung bei den Punkten C montieren.
8. Alle Schrauben und Muttern gemäß den Angaben in der Tabelle festziehen.
9. Die Stoßstange montieren. Die Nebelleuchte wieder anschließen.
10. Das Kugelgehäuse einschließlich Steckdosenplatte.
11. Alle Schrauben und Muttern gemäß den Angaben in der Tabelle festziehen.

Für die Demontage und Montage von Fahrzeugteilen das Werkstatt-Handbuch zu Rate ziehen.

Für die Montage und die Befestigungsmittel die Skizze zu Rate ziehen.

Für die Montage und Demontage des abnehmbaren Kugelsystems die beiliegende Montageanleitung zu Rate ziehen.

HINWEISE:

* Für (eine) eventuell erforderliche Anpassung(en) "des Fahrzeugs" ist der Händler zu Rate zu ziehen.

* Im Bereich der Anlageflächen muß Unterbodenschutz, Hohlraumkonser-

vierung (Wachs) und Antidröhnmaterial entfernt werden.

* **Vor dem Bohren prüfen, daß keine, dort eventuell vorhandene Leitungen beschädigt werden können.**

* Alle Bohrspäne entfernen und gebohrte Löcher gegen Korrosion schützen.

* Entfernen Sie "falls vorhanden", die Plastikkappen von den Punktschweißmuttern.

* Für das höchstzulässige Zuggewicht und der erlaubte Kugeldruck Ihres Fahrzeugs ist IhrHändler zu befragen.

* Die Quetschmuttern müssen nach einem späteren lösen der Muttern gegen neue ausgetauscht werden, da ansonsten die Sicherungswirkung nicht mehr garantiert ist!

F INSTRUCTIONS DE MONTAGE:

1. Démonter le pare-chocs. Voir la figure 1.
2. Scier au milieu de la face inférieure du pare-chocs un morceau de 110 mm de large et 60 mm de profondeur.
3. Scier la partie indiquée conformément à la figure 2.
4. Démonter les supports du pare-chocs à gauche à droite de la garniture. Ils ne seront plus utilisés. Remettre les boulons de fixations en place.
5. Positionner les contre-pièces A à l'emplacement des points B. Monter l'ensemble sans serrer.
6. Positionner l'attache-remorque dans le châssis.
7. Monter l'attache-remorque à l'emplacement des points C.
8. Serrer tous les boulons et écrous conformément au tableau.
9. Mettre en place le pare-chocs. Raccorder de nouveau le feu antibrouillard.
10. Monter le logement de la rotule y compris la prise électrique.
11. Serrer tous les boulons et écrous conformément au tableau.

Pour le montage et le démontage des pièces du véhicule, consulter la notice du fabricant.

Consulter le croquis pour voir le montage et les moyens de fixation. Pour le montage et le démontage de la rotule amovible, consulter la

notice de montage jointe.

REMARQUE:

- * Pour une/des adaptations indispensables sur le véhicule, veuillez consulter le concessionnaire.
- * Enlever la couche de bitume ou d'anti-tremblement qui recouvre éventuellement les points de fixation.
- * Pour connaître le poids de traction maximum et le poids en flèche sur la rotule autorisée du véhicule, veuillez consulter votre concessionnaire.
- * **Veiller en perçant à ne pas endommager les conduites de électrique, de frein et de carburant.**
- * Retirer "si présents" les embouts en plastique des écrous de soudure par point.
- * Cette notice de montage doit être conservée à bord du véhicule après montage de l'attelage.

S

MONTERINGSANVISNINGAR:

1. Demontera stötfångaren. Se figur 1.
2. Såga ut en del på 110 mm bred och 60 mm djup ur mitten av stötfångarens undersida.
3. Såga ut de angivna delarna enligt figur 2.
4. Demontera till höger och vänster stötfångarens stag från innamätet. Dessa förfaller. Sätt tillbaka skruvar.
5. Placera motplattor A vid punkterna B. Fäst det hela, utan att dra åt.
6. Placera dragkroken i chassit.
7. Montera dragkroken vid punkterna C.
8. Momentdrag alla skruvar och muttrar enligt tabellen.
9. Montera stötfångaren. Sätt tillbaka dimljuset.
10. Montera kulhuset inklusive kontaktplattan.
11. Momentdrag alla skruvar och muttrar enligt tabellen.

Se verkstadshandboken för demontering och montering av fordonets delar.

Se skissen för montering och monteringsmaterial.

Se de bifogade monteringsanvisningarna för montering och demon-

tering av det löstagbara kulsystemet.

OBS:

- * Kontakta återförsäljaren om fordonet eventuellt bör modifieras.
- * Om det finns ett bitumen- eller stötdämpande lager vid kontaktytor skall detta avlägsnas.
- * Kontakta din återförsäljare för ditt fordons max. dragvikt och tillåtna kulttryck.
- * **Vid borring skall man se till att elektrisk-, broms- och bränsleledningarna inte skadas.**
- * Avlägsna de små plastlocken - om dessa finns - från punktsvetsmuttrarna.
- * Efter att draget är monterat, placera monteringsanvisningen tillsammans bilens övriga dokument.

DK

MONTAGEVEJLEDNING:

1. Demonter kofangeren. Se fig. 1.
2. Sav midt på kofangerens underside en del på 110 mm bredde og 60 mm dybde ud.
3. Sav den markerede del ud ifølge figur 2.
4. Demonter kofangerstøtterne til venstre og højre på kofangerinderstykket. Disse bliver overflødige. Sæt bolte på plads igen.
5. Anbring spændpladerne A ved punkterne B. Monter helheden manuelt.
6. Anbring anhængertrækket i chassiset.
7. Monter anhængertrækket ved punkterne C.
8. Spænd alle bolte og møtrikker jf. tabellen.
9. Monter kofangeren. Tilslut tågelygten igen.
10. Monter kuglehuset, inklusive kontaktplade.
11. Spænd alle bolte og møtrikker jf. tabellen.

Rådfør for demontering og montage af dele til køretøjet arbejdsp-ladshåndbogen.

Rådfør for montage og montagemidler skitsen.

Rådfør for montage og demontering af det aftagelige kuglesystem

den vedlagte montagevejledning.

BEMÆRK:

- * Kontakt forhandleren i forbindelse med eventuelle påkrævede ændring(er) på køretøjet.
- * Undervognsbehandlingen skal fjernes de steder hvor trækket ligger an mod bilen.
- * Kontakt Deres forhandler for oplysninger om den maksimale trækraft og det tilladte kugletryk.
- * **Vær forsigtig ikke at bore i ledninger-,bremse eller benzinslange**
- * Fjern plasticpropperne "om de findes" fra de punktsvejsede møtrikker.
- * DENNE MONTERINGSVEJLEDNING SKAL MEDBRINGES VED SYN.

E INSTRUCCIONES DE MONTAJE:

1. Desmontar el parachoques. Véase la figura 1.
2. Serrar y sacar del centro del lado inferior del parachoques una parte de 110 mm de ancho y 60 mm de profundidad.
3. Corte la sección indicada según se muestra en la figura 2.
4. Desmontar los soportes del parachoques a la izquierda y a la derecha del armazón interior del parachoques. Los mismos quedan anulados. Volver a colocar tornillos. Rimontare bulloni.
5. Coloque las placas de apoyo A en los puntos B. Ajústelo todo, sin apretarlo.
6. Instalar el gancho de remolque en el chasis.
7. Montar el gancho de remolque a la altura de los puntos C.
8. Apretar todos los tornillos y tuercas de acuerdo con los puntos de la tabla.
9. Montar el parachoques. Volver a conectar el faro antiniebla.
10. Montar la caja de la bola inclusive placa enchufe.
11. Apretar todos los tornillos y tuercas de acuerdo con los puntos de la tabla.

Consultar para el desmontaje y montaje de piezas del vehículo el manual de instalación de taller.

**Consultar el croquis para el montaje y medios de fijación.
Consultar para el montaje y desmontaje del sistema de la bola extraí-
ble las instrucciones de montaje adjuntas.**

N.B.:

- * Para (una) eventual(es) adaptación(es) 'del vehículo' consúltese al concesionario.
- * Si en los puntos de fijación hay una capa de betún o anti-choque hay que quitarla.
- * Consulte a su concesionario para el peso máximo de tracción y la presión de la bola admitida de su vehículo.
- * **No agujerear cable de eléctrico, tubos de freno o gasolina"**
- * Retirar, si presentes, los capuchones de plástico de las tuercas de soldadura por punto.
- * Guarde estas instrucciones junto a la documentación del vehículo después del montaje del enganche.

I ISTRUZIONI PER IL MONTAGGIO:

1. Smontare il paraurti. Vedi figura 1.
2. Segare via dalla parte centrale inferiore del paraurti un pezzo largo 110 mm e profondo 60 mm.
3. Segare via la parte indicata in figura 2.
4. Smontare i sostegni del paraurti a sinistra e a destra dell'anima del paraurti. Questi pezzi non dovranno più essere montati. Zderzak ponownie Éruby.
5. Posizionare le contropiastre A in corrispondenza dei punti B. Montare il tutto a mano.
6. Inserire il gancio traino nel telaio.
7. Montare il gancio traino in corrispondenza dei punti C.
8. Serrare tutti i dadi e bulloni alle coppie di serraggio indicate in tabella.
9. Montare il paraurti. Ricollegare il retronebbia.
10. Montare l'alloggiamento della sfera.
11. Serrare tutti i dadi e bulloni alle coppie di serraggio indicate in tabella.

Per lo smontaggio ed il montaggio dei componenti del veicolo con-

sultare il manuale tecnico dell'officina.

Consultare il disegno per il montaggio ed i dispositivi di fissaggio.

Per il montaggio e lo smontaggio del sistema a sfera rimovibile, consultare le istruzioni di montaggio allegate.

N.B.:

- * Per eventuali necessari adattamenti "del veicolo" si consiglia di consultare il fornitore.
- * Rimuovere lo strato di materiale isolante dai punti d'attacco.
- * Per il peso complessivo trainabile della Vostra vettura, consultate il Vostro rivenditore autorizzato.
- * **Praticando i fori, prestare attenzione a non danneggiare i cavi elettrici, i cavi del freno e i condotti del carburante.**
- * Rimuovere, se presenti, i coperchietti in plastica dai dadi di saldatura per punto.
- * Questa istruzione di montaggio deve essere allegata ai documenti del veicolo dopo l'installazione del gancio.

PL

INSTRUKCJA MONTAŻU:

1. Zdemontować zderzak. Patrz rysunek 1.
2. Wypiłować w środkowej części od spodu zderzaka odcinek szerokości 110 mm i 60 mm w głęb.
3. Wypiłować zgodnie z rysunkiem 2 wskazny odcinek.
4. Zdemontować wsporniki zderzaka po lewej i prawej stronie w wyposażeniu wnętrza. Te elementy nie będą ponownie używane. Aseta pultit takaisin paikalleen.
5. Umieścić podkładki zabezpieczające A w punktach B. Zamontować całość bez dokręcania.
6. Umieścić hak holowniczy w ramie podwozia.
7. Zamontować hak holowniczy w punktach C.
8. Dokręcić wszystkie śruby i nakrętki zgodnie z tabelą.
9. Zamontować zderzak. Znowu podłączyć światło przeciwmgielne.
10. Zamontować obudowę kuli wraz z płytą z gniazdem wtykowym.
11. Dokręcić wszystkie śruby i nakrętki zgodnie z tabelą.

Co do montażu i montowania części pojazdu zapoznać się z podręcznikiem warsztatowym.

Co do montażu i środków montażowych zapoznać się ze schematem.

Co do montażu i demontażu zdejmowanej kuli zapoznać się z załączoną instrukcją montażu .

Wskazówki:

- Po przejechaniu 1000 km dokręcić wszystkie elementy skręcane.
- **Podczas ewentualnych odwrotów upewnić się czy w pobliżu nie znajdują się przewody instalacji elektrycznej, przewody hydrauliczne lub przewody paliwowe.**
- Wszystkie ubytki powłoki lakierniczej zabezpieczyć przed korozją.
- Należy wyjąć ewentualne plastikowe zaślepki w punktach przyspawanych nakrętek.
- Stosować nakrętki oraz śruby gatunkowe dostarczone w komplecie.
- Utrzymywać kulę w czystości, oraz pamiętać o regularnym jej smarowaniu.
- Hak holowniczy zarejestrować w stacji diagnostycznej.

Zastosowanie się do powyższych wskazań gwarantuje Państwu bezpieczeństwo, niezawodność i sprawność naszego wyrobu przez cały okres jego użytkowania.

SF

ASENNUSOHJEET:

1. Irtota puskuri. Ks. kuva 1.
2. Sahaan irti puskurin alaosan keskiväliltä 110 mm leveä ja 60 mm syvä osa.
3. Sahaan merkitty osa irti kuvan 2 mukaisesti.
4. Irtota puskurin kannattimet puskurin sisäosan vasemmalta ja oikealta puolelta. Näitä ei enää tarvita. Aseta pultit takaisin paikalleen.
5. Aseta taustalevyt A kohtien B kohdalle. Kiinnitä ne kaikki löyhästi.
6. Aseta vetokoukku alustaan.
7. Kiinnitä vetokoukku kohtiin C.
8. Kiristä kaikki pultit ja mutterit taulukon mukaisesti.

9. Kiinnitä puskuri. Liitä jälleen sumuvalo.
10. Kiinnitä kuulakotelo sekä pistorasialevy.
11. Kiristä kaikki pultit ja mutterit taulukon mukaisesti.

Ajoneuvon osien purkamis- ja asennusohjeet, ks. työpaikalla käytety käsikirja.

Asennus- ja kiinnitysohjeet, ks. piirros.

Irrotettavan kuulajärjestelmän asennus- ja purkamisohjeet, ks. oheinen asennusopas.

TÄRKEÄÄ:

- * "Ajoneuvoa" koskevasta mahdollisesta tarpeellisesta sovellutuksesta/sovellutuksista on kysyttävä neuvoa jälleenmyyjältä.
- * Mikäli kiinnityskohdissa on bitumi- tai tärinänestokerros, se on poistettava.
- * Auton vetämää sallittua enimmäiskuormitusta on tiedusteltava jälleenmyyjältä.
- * **Porattaessa on huolehdittava siitä, että ei jouduta kosketuksiin sähkö-, jarru- tai polttoainejohtojen kanssa.**
- * Poista, "mikäli olemassa", pistehitsausmuttereiden muovisuojukset.
- * Nämä asennusohjeet on asennuksen jälkeen säilytettävä yhdessä ajoneuvoa koskevien papereiden kanssa.

CZ POKYNY K MONTÁŽI:

1. Odstraňte nárazník. Viz schéma 1.
2. Ve spodní části středu nárazníku odřízněte část o rozměrech 110 mm šířky a 60 mm hloubky.
3. Vyřízněte označenou část podle obrázku 2.
4. Odstraňte nárazníkové vzpěry nalevo a napravo společně s vnitřními úchyty. Nebude jich třeba. Vyměňte šrouby.
5. Umístěte opěrné desky A v bodech B. Nasaďte celou věc bez upevňování.
6. Umístěte tažnou tyč na podvozek.
7. Připevňte tažnou tyč v C.
8. utáhněte všechny matice a šrouby kroutivou silou uvedenou v tabul-

ce.

9. Připevňte nárazník. Seřídte mlhovku.

10. Připevňte kryt tažné koule včetně zásuvkové destičky se zásuvkou.

11. utáhněte všechny matice a šrouby kroutivou silou uvedenou v tabulce.

Před demontáží a montáží částí vozidla konzultujte montážní příručku.

Montážní pokyny a metoda připevnění dle náčrtu.

Před montáží vyměnitelného systému tažné koule konzultujte montážní manuál.

DŮLEŽITÉ

- * Pokud je potřeba provést na voze úpravy, obraťte se na svého prodejce.
- * Pokud je místo montáže opatřeno asfaltovým nátěrem nebo vrstvou nátěru snižující hluk, odstraňte je.
- * Pro informaci o maximálním nákladu povoleném k tažení se obraťte na svého prodejce.
- * **Při vrtání dbejte zvýšené pozornosti, zejména co se týče elektrických, brzdových a palivových kontaktů.**
- * Pokud jsou na maticích bodového svařování plastová víčka, odstraňte je.
- * Po montáži uschovejte tento manuál k ostatním dokladům vozidla.

H SZERELÉSI ÚTMUTATÓ:

1. Távolítsa el az ütközCEt. Lásd az ábrát 1.
2. Az ütközCE közepének alsó részén, fírésszeljen ki egy 110 mm széles és 60 mm mély darabot.
3. Fírésszel vágja ki a jelzett részt a 2 ábrának megfelelőCEen.
4. Távolítsa el a bal és a jobb oldalról az ütközCE támasztékait azok belsCE csCEidomaival együtt. A továbbiakban már nem lesz szüksége rá(juk). Helyezze vissza a csavarokat.
5. A A ellentartó lemezeket illesszük fel a B pontokra. Illessze be az egész együttest megszorítás nélkül.

6. Helyezze a vontatórudat az alvázhhoz.
7. Illessze a vontatórudat a C pontokhoz.
8. Szorítsa be az összes anyát és csavart a táblában feltüntetett csavarónyomatékig.
9. Helyezze fel az ütközőt. Állítsa helyre a ködlámpát.
10. Illessze fel a gömbházat, az illesztőelemekkel, a lapos alátétekkel.
11. Szorítsa be az összes anyát és csavart a táblában feltüntetett csavarónyomatékig.

A szétszerelés és a jármű alkatrészek összeillesztése érdekében, lásd a munkahelyi kézikönyvet.

Az összeillesztési utasítás és a csatlakozási eljárás érdekében, lásd a rajzot.

Az eltávolítható gömbrendszer összeszerelése érdekében, lásd a összeszerelési kézikönyvet.

FONTOS

- * Amennyiben a gépkocsin módosításra van szükség, kérjük felvilágosítást kereskedőnkétől.
- * Amennyiben a csatlakozási pontok bitumennel, vagy zajcsökkentő anyaggal van bevonva, ezeket távolítsuk el.
- * A jármű által maximálisan vontatható megengedett teher mértékéről tájékozódjunk kereskedőnkénél.
- * **Fűrés során ügyeljünk arra, hogy elkerüljük az elektromos, a fék és az üzemanyag-vezetékeket.**
- * Amennyiben ponthegesztéssel rögzített anyákkal találkozunk, vegyük le róluk a mianyag sapkát.
- * A felszerelés után az útmutatót elrizzük a gépjármű papírjaival együtt.

RUS

РУКОВОДСТВО ДЛЯ МОНТАЖА:

1. Снять бампер. См. рисунок 1.
2. Выпилить из бампера в середине снизу часть размером 110 мм шириной и 60 мм глубиной.
3. Выпилить обозначенную часть, как указано на рис. 2.
4. Снять кронштейны бампера слева и справа от арматуры бампера. Эти детали

больше не понадобятся.

5. Поставить упорные кронштейны А в точках В. Установить детали, не закрепляя их до конца.
6. Вставить буксирный крюк в полость шасси.
7. Прикрепить буксирный крюк в точках С.
8. Затянуть все болты и гайки в соответствии со значениями, указанными в таблице.
9. Установить бампер. Подключить противотуманную фару.
10. Установить корпус с шаром, вместе со штепсельной платой.
11. Затянуть все болты и гайки в соответствии со значениями, указанными в таблице.

Для инструкций по снятию и установке деталей автомобиля, обращайтесь к руководству для работников гаражей.

Информацию о монтаже и средствах крепления вы найдете в схеме.

Для инструкций по установке и снятию съемного крюка с шаром, обращайтесь к прилагаемому руководству по монтажу.

ВНИМАНИЕ:

- * Если потребуются изменения конструкции транспортного средства, следует посоветоваться с дилером автомобиля.
- * Если в точках крепления имеется слой битума или противощумовой материал, его следует удалить.
- * Сведения о максимально допустимой массе буксируемого прицепа Вы можете получить у дилера автомобиля.
- * При сверлении следите за тем, чтобы не задеть электропроводку и линии тормозной цепи и подачи горючего.
- * Удалите (если они имеются) пластмассовые затычки из приваренных гаек.
- * После монтажа крюка следует хранить настоящее руководство в комплекте с технической документацией автомобиля.

- ↑
- NL** Lokatie/Positie pijl
- GB** Location/Position Arrow
- D** Positionspfeil
- F** Flèche de position
- S** Positionpil
- DK** Lokaliseringspil
- E** Flecha de posición
- I** Freccia di posizione
- PL** Strzałka położenia
- SF** Paikannusnuoli
- CZ** Šipka na pozici
- H** Helyzetjelző nyíl
- RUS** Локация / Место встречи

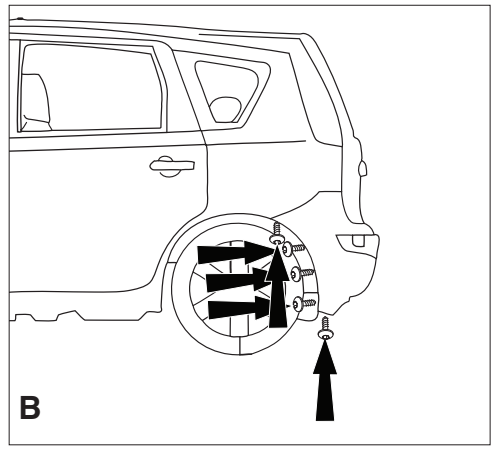
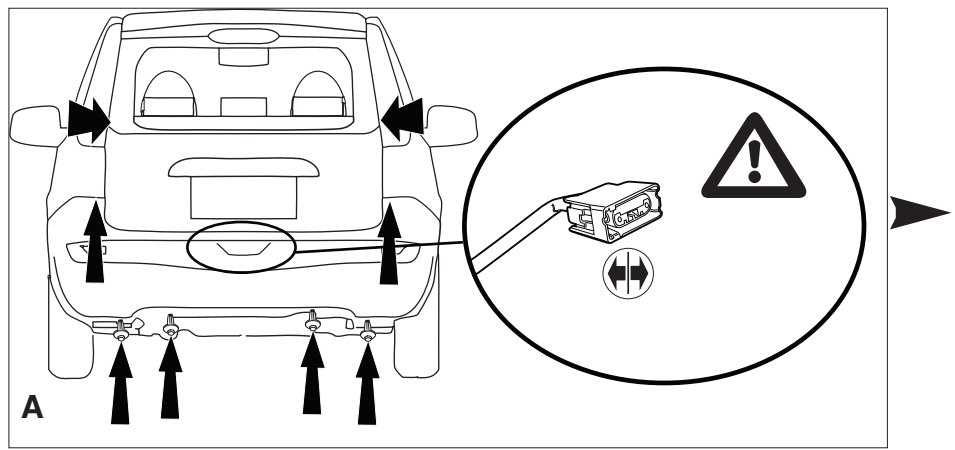

Fig.1

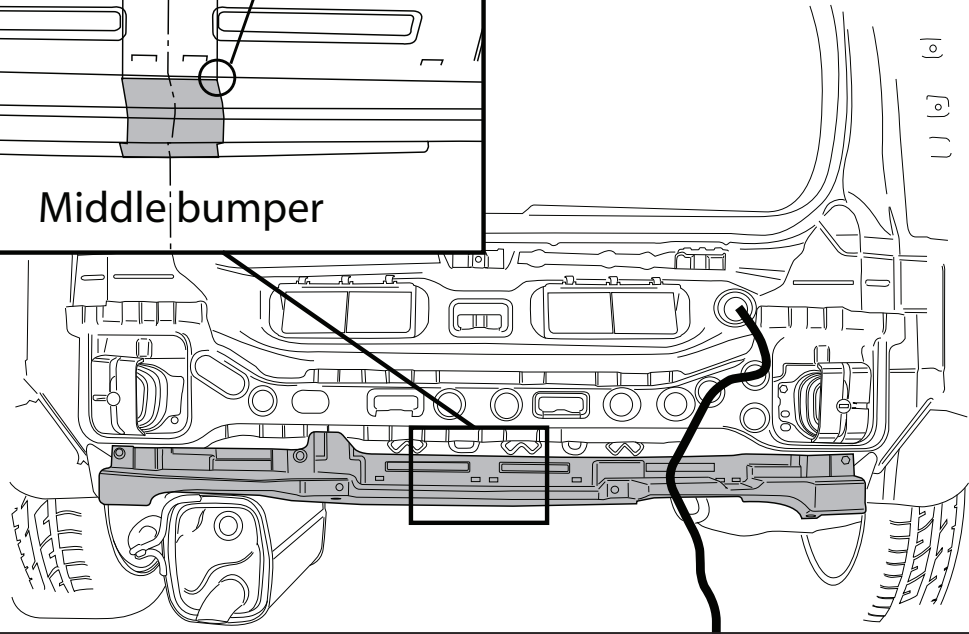
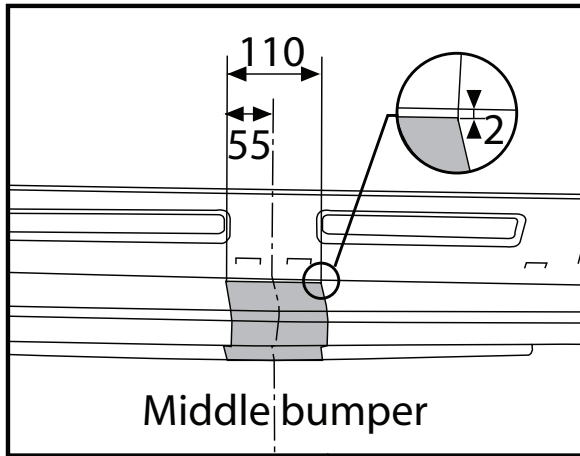
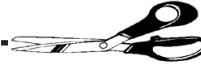

Fig.2



Dispositivo di traino tipo: 4453
Per autoveicoli: Nissan Note; 2006->
Tipo funzionale:

Classe e tipo di attacco: A50-X
Omologazione: e11 00-6061
Valore D: 5,9 kN
Carico Verticale max. S: 50 kg

Larghezza rimorchiabile per Caravan e T.A.T.S.: 2,45m vedere CARTA di CIRCOLAZIONE VEICOLO (motrice) + 70 cm = ..arrotondare ai 5 cm superiore (vedi D.M.28/05/85)

Massa rimorchiabile: vedi carta di circolazione dell' autoveicolo

Per verificare l' idoneità del dispositivo di traino omologato a norma CEE 94/20, all' installazione sulla vettura su cui si intende procedere al montaggio, compilare la seguente formula (se necessario declassare la massa rimorchiabile):

$$D = \frac{T \times C}{T + C} \times 0,00981 = \dots\dots \text{kN}$$

dove: T= Massa Complessiva Max. della motrice (in kg)
C= Massa Rimorchiabile Max. della motrice (in kg)

DA COMPILARE PER IL COLLAUDO

DICHIARAZIONE DI CORRETTO MONTAGGIO: la sottoscritta Ditta dichiara di aver montato in maniera corretta ed in conformità/ alle prescrizioni sia del costruttore del veicolo che del costruttore del dispositivo stesso il seguente dispositivo di attacco meccanico:

tipo:.....
Il dispositivo di attacco sopra indicato è stato installato su autoveicolo
modello:.....
targa:.....
Data:.....

TIMBRO e FIRMA

Si dichiara inoltre di aver informato l'utente del veicolo sull'USO e MANUTENZIONE del dispositivo stesso.

