Fitting instructions

Make: Fiat

Panda '03; 2003->

Vehicle model code:169

Type: 3838



Ref. ELLEBI: 01232B / BN

01.09.2009

- NL Montagehandleiding
- GB Fitting instructions
- D Montageanleitung
- F Instructions de montage
- S Monteringsanvisningar
- DK Montagevejledning
- E Instrucciones de montaje
- I Istruzioni per il montaggio
- PL Instrukcja montażu
- SF Asennusohjeet
- CZ Pokyny k montáži
- H Szerelési útmutató
- RUS Руководство для монтажа

BRiNK®

Your perfect fit
brink.eu

TREKHAAK TYPE
TOWING BRACKET TYPE
ANHÄNGEVORRICHTUNG TYP
DISPOSITIF DE REMORQUAGE TYPE
ENGANCHE DE REMOLQUE TIPO
DISPOSITIVO DI TRAINO TIPO

3838

KOPPELINGSKLASSE
CLASS AND HITCH TYPE
KLASSE UND BEFESTIGUNGSART
CLASSE ET TYPE DE CROCHET
CLASES DE ACOPLAMIENTO
CLASSE E TIPO DI ATTACCO

A 50 - X

NR. TYPEGOEDKEURING
HOMOLOGATION
ZULASSUNGS
HOMOLOGATION
APROBACIÓN
OMOLOGAZIONE

e11 00-4445

D. WAARDE
D VALUE
D - WERT
VALEUR D
VALOR D
VALORE D

5.83 kN

MAX. VERTIKALE LAST
MAX. VERTICAL MASS
ZUL. STÜTZLAST
MASSE VERTICALE MAXIMUM
CARGA MÁX. VERTICAL
CARICO VERTICALE MAX.

60 kg

$$D = \frac{\begin{array}{c} \text{Max} \downarrow \text{kg} \\ \text{Car} \\ \text{Max} \downarrow \text{kg} \end{array} \times \begin{array}{c} \text{Max} \downarrow \text{kg} \\ \text{Trailer} \\ \text{Max} \downarrow \text{kg} \end{array}}{\begin{array}{c} \text{Car} \\ \text{Trailer} \end{array}} \times 0,00981 \leq 5.83 \text{ kN}$$

Tested in accordance with directives 94/20/CEE

AANHAALMOMENTEN VOOR BOUTEN EN MOEREN

TORQUE SETTINGS FOR NUTS AND BOLTS

SCHRAUBENANZUGSMOMENT

COUPLE DE SERRAGE POUR VIS

MOM. DE PRESIÓN PARA TORNILLOS Y TUERCAS

COPPIA DI SERRAGGIO PER VITI

8,8 { **M6** = 9.5 Nm
M8 = 23 Nm
M10 = 46 Nm
M12 = 79 Nm
M14 = 125 Nm
M16 = 195 Nm

10,9 { **M10** = 60 Nm

OPMERKINGEN:

1. Voor montage dient men te controleren of de te monteren trekhaak, voor het voertuig de juiste is.
2. Om veiligheidsredenen mag de trekhaak alleen door vakkundig personeel gemonteerd worden.
3. Beschadigde onderdelen mogen alleen vervangen worden door originele onderdelen, gemonteerd door vakkundig personeel.
4. Aan de trekhaak mogen geen veranderingen plaatsvinden
5.  Wanneer de kogel, zonder aanhanger, de zichtbaarheid van de nummerplaat behindert, dient men het afneembare deel van de trekhaak te demonteren.

MONTAGEHANDLEIDING:

Indien t.p.v. de bevestigingspunten een bitumen laag of anti-dreunlaag aanwezig is, dient men deze te verwijderen. Kaal plaatwerk en boor-gaten dient men van een roestwerende primer te voorzien.

- Haal de uitlaatdemper uit zijn ophangrubbers. Demonteer de bumper. Plaats de boormal in het midden aan de onderzijde van de bumper en zaag het aangegeven deel uit.
- Plaats de trekhaak "1" op de platen van de dwarsbalk, t.p.v. de bouten in de achterwand van het voertuig nadat de bevestigingsmoeren zijn losgedraaid. Bevestig t.p.v. het gat "2" met de bout M8x30 en met de bijgeleverde moeren M8.
- Sla de bekleding van de kofferbak terug en plaats aan de binnenzijde van de linker kokerbalk de contraplaat "3" t.p.v. het bestaande gat in de bodem en bevestig deze met een bout M12x40.
- Deze handeling aan de rechter zijde van het voertuig uitvoeren m.b.v. de contraplaat "4".
- De uitlaatdemper wederom ophangen.
- Alle bouten en moeren aandraaien. De opnemer van de kogel met de bouten M10x80 monteren en de wegklapbare stekkerplaat met de bouten M6x20 zoals in het montageschema is aangegeven. Monteer de stekkerdoos op de stekkerplaat en sluit de bedrading aan overeenkomstig de bij de kabelset gevoegde handleiding en het instructieboekje van het voertuig. Monteer wederom de bumper.

GEbruik EN ONDERHOUD

1. Men dient het kogeldeel schoon en ingevet te bewaren. De diameter van de kogelkop (50mm) dient men regelmatig te controleren. Zodra de diameter op een willekeurige plaats is verminderd tot 49 mm mag men het kogeldeel om veiligheidsredenen niet meer gebruiken.
2. Afneembare systemen dient men te controleren op een spelingvrije verbinding van kogel met systeem. Draag zorg voor het schoonhouden en smeren van beide.
3. Het is aan the bevelen om na ca. 1000 Km gebruik de boutverbindingen overeenkomstig de tabel na te trekken.

Towing bracket type:
For cars:

3838
FIAT PANDA '03



SAFETY INSTRUCTIONS:

1. Make sure the towbar is suitable for the vehicle before starting the installation activity.
2. For safety, all work involving tow-bar installation (including electrical components) must be undertaken by skilled technicians.
3. Damaged components must be replaced with manufacturer's spares and fitted by qualified staff.
4. It is forbidden to make any modification or structural repair to towing assembly.
5.  In absence of the trailer, if the towball limits the view of the numberplate, remove the detachable part of the towbar.

FITTING INSTRUCTIONS:

Remove and scrape all underseal from areas which may come in contact with tow-bar assembly and recoat areas with rust proof paint.

- Lower the silencer and release it from its own supports, remove the rear bumper and cut out central aperture on the lower edge of the bumper using template and instructions supplied, to allow the passage for the ball supports.
- Place the towbar "1" on the fixing plates of the impact cross-beam making reference to the stud bolts located on the vehicle rear panel after having unscrewed the nuts. Fasten with the M8x30 bolt on hole "2" and with M8 nuts supplied.
- Lift up the internal boot lining and position the spreader plate "3" inside the left side-member using the slot on the floor; then fasten with a M12x40 bolt.
- Repeat the same procedure on the vehicle right side using the spreader plate "4".
- Attach the silencer.
- Torque all bolts to recommended values, fit the ball-housing using the M10x80 bolts, and the fold-away socket-plate with M6x20 bolts, as shown in the assembly diagram. Fit the electrical socket and complete all electrical connections following the instructions enclosed with wiring kit and guidelines outlined in vehicle handbook. Refit the rear bumper.

USE AND MAINTENANCE

1. Tow-bars should be kept clean and lubricated. For added safety, diameter of tow-ball (50mm) should be checked at regular intervals. If tow-ball measures less than 49 mm, after selected readings across diameter, tow-ball must be replaced with new system.
2. In case of detachable devices, check the absence of backlash between the tow-ball and the connection device and provide for cleaning and lubrication of them.
3. After 1000 Km of towing, check torque settings for nuts and bolts, in accordance with table: - (below).

INFORMATIVE ERKLAERUNGEN:

1. Bevor jegliche Einbaueingriffe vorgenommen werden, ist sicherzustellen, daß die betreffende Kupplungskugel für das Fahrzeug geeignet ist, an welchem sie einzubauen ist.
2. Die Kupplungskugel ist ein Sicherheitsorgan und als solches nur durch Fachleute einzubauen.
3. Eventuell beschadigte bzw. abgenutzte Teile sind nur mit Original-Ersatzteilen durch Fachleute zu ersetzen.
4. Keine wesentliche Abänderung bzw. Konstruktionsreparatur an der Anhaengevorrichtung vornehmen.
5.  Falls die Kugel (ohne Anhänger) die Kennzeichen-Sichtbarkeit beeinträchtigt, ist der abnehmbare Teil der Zugvorrichtung abzumontieren.

MONTAGEANLEITUNG:

Die in den Berührungspunkten zwischen Fahrzeugaufbau und Kupplungskugel eventuell vorhandene Schutzdichtmasse **entfernen** und evt. die ungedeckten Teilen mit Rostschutzfarbe anstreichen.

- Den Schalldämpfer herabsetzen und von den eigenen Halterungen auslösen, die Heck-Stoßstange abmontieren und im unteren Bereich mit der Papierschablone und gemäß den darin enthaltenen Anweisungen – zum Durchgang der Kugelkopfhalterungen – abschneiden.
- Die Anhängervorrichtung „1“ an den Befestigungsplatten des Stoß-Querträgers positionieren und zwar in bezug auf die Stiftschrauben an der Rückwand des Fahrzeuges, nachdem die Befestigungsmuttern gelöst worden sind. Dann mit Schraube M8x30 an der Bohrung „2“ und den mitgelieferten Muttern M8 fixieren.
- Die Kofferraum-Innenverkleidung anheben und in den linken Längsträger die Gegenplatte „3“ positionieren, indem das Langloch am Boden benutzt werden. Danach mit einer Schraube M12x40 fixieren.
- Die gleiche Arbeit ist auch auf der rechten Seite des Fahrzeuges – mit der Gegenplatte 4 - auszuführen.
- Den Schalldämpfer wieder einsetzen.
- Schrauben und Muttern fest anziehen, den Kugelaufnahme mit Schrauben M10x80 und den klappbaren Dosenhalter mit Schrauben M6x20 nach der Montagezeichnung montieren. Die Steckdose und die elektrischen Anschlüsse herstellen. Dabei die am E-Satz beigelegten Montageanweisungen und die Gebrauchs- und Wartungsanleitung des Fahrzeuges beachten. Zuletzt die Heck-Stoßstange wieder montieren.

GEBRAUCH UND WARTUNG

1. Die Kupplungskugel ist sauber und eingeschmiert zu halten. Aus Sicherheitsgründen ist der Kugeldurchmesser regelnäßig nachzuprüfen. Sollte sich dabei nach wiederholten Messungen an verschiedenen Kupplungsteilen ein Durchmesser von 49 mm herausstellen, dann darf die abgenutzte Kupplungskugel nicht mehr verwendet werden, bis die oben genannte Kugel ersetzt worden ist.
2. Im Fall gibt es abnehmbare Einheiten, die Abwesenheit der Spielräume zwischen den Kugelskupplungen und der Verbindungsvorrichtung nachprüfen und für die Säuberung und die Schmierung sorgen.
3. Der vollkommene Zug sämtlicher Schrauben ist nach 1000 Km Ziehen wieder nachzuprüfen.

NOTES D'INFORMATION:

1. Avant de commencer l'activité d'installation s'assurer que l'attelage en objet va avec le véhicule sur lequel il doit être installé.
2. L'attelage est un élément de sécurité et donc il peut être installé seulement par du personnel qualifié.
3. Il faut que le personnel spécialisé remplace les éventuelles parties endommagées par des pièces de rechange originales.
4. Il est interdit d'effectuer toutes les modifications substantielles et les réparations structurales sur l'attelage.
5.  En absence de la remorque, si la boule limite la visibilité de la plaque, démonter la partie démon table de l'attelage.

INSTRUCTIONS DE MONTAGE:

Enlever les éventuels mastics de protection dans les points de contact entre la coque de la voiture et l'attelage, éventuellement vernir les parties découvertes avec du vernis antirouille.

- Abaisser le silencieux, en le séparant de son supports, démonter le pare-chocs et percer en position centrale inférieure, en utilisant le gabarit de perçage et les instructions jointes, un trou pour le passage des supports boule.
- Placer l'attelage « 1 » sur les plaques de fixation traverse chocs en prenant référence aux vis prisonnières qui se trouvent sur la paroi arrière de la voiture, après avoir dévissé les écrous de fixation. Fixer avec la vis M8X30 sur le trou « 2 » et avec les écrous M8 livrés.
- Soulever le revêtement intérieur de la malle et placer à l'intérieur du longeron de gauche la contreplaque « 3 », en utilisant le trou placé sur le sol et fixer en utilisant une vis M12x40.
- Effectuer telles opérations sur la coté droite de la voiture en utilisant la contreplaque « 4 ».
- Remonter le silencieux.
- Bloquer la boulonnerie ; monter le logement de la boule en utilisant les vis M12x65 et la porte prise à disparition avec vis M6x20, comme indiqué dans le schéma de montage. Monter la prise de courant et effectuer les connexions électriques en suivant les instructions jointes à la boîte des câbles pour le câblage et celles indiquées dans la notice d'entretien. A' la fin remonter le pare-chocs arrière.

USAGE ET ENTRETIEN

1. Il faut maintenir la boule de l'attelage propre et lubrifiée. Pour des raisons de sécurité, contrôler périodiquement le diamètre de la boule; si on relève un diamètre de 49 mm. après plusieurs mesurages dans de différents points de la boule l'attelage ne pourra plus être utilisé jusqu'au remplacement de la boule susdite.
2. Dans le cas de dispositif amovible, vérifier l'absence de jeu entre les accouplements boule et l'attelage et pourvoir au nettoyage et à la lubrification.
3. Vérifier le parfait serrage de toutes les vis après avoir parcouru 1000 Km. de traînage environ.



Cod.: 3838

Vehicle: FIAT PANDA '03

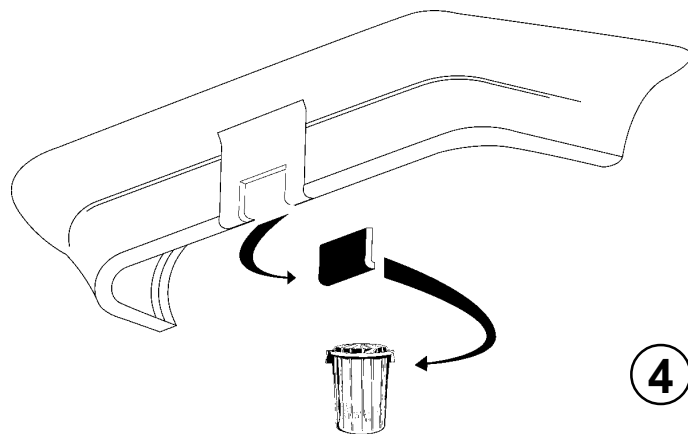
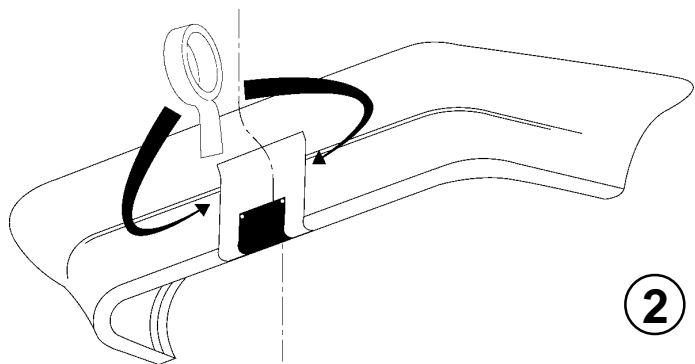
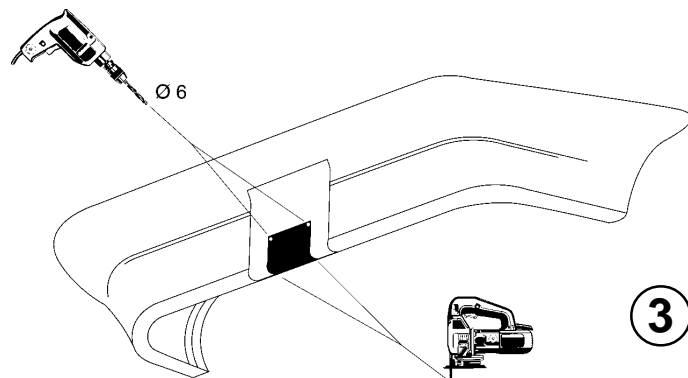
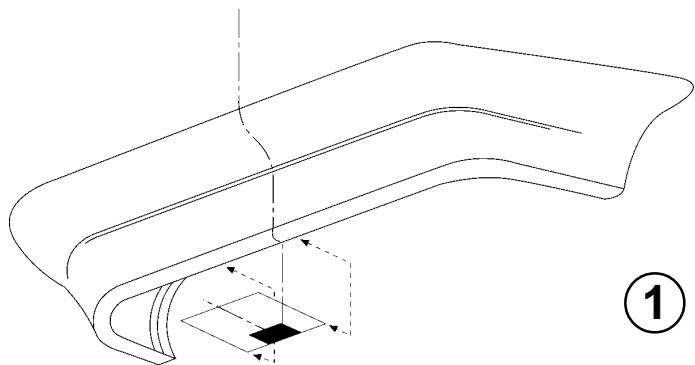

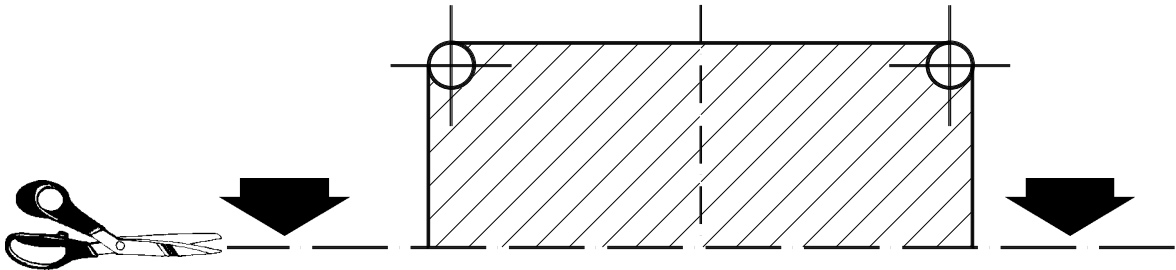

NOTAS INFORMATIVAS:

1. Antes de empezar cualquier actividad de instalación asegurarse que el gancho de remolque sea el apropiado para el vehículo al que se le quiere instalar.
2. El gancho de remolque es un elemento de seguridad y como tal debe ser instalado solamente por personal especializado.
3. Las partes que eventualmente puedan estar rotas o dañados deberán ser sustituidas por recambio original por personal especializado.
4. Esta prohibido efectuar cualquier modificación provisional o reparaciones estructurales sobre el gancho de remolque.
5.  Si la bola (sin el remolque) cubre parcialmente o totalmente la matrícula, retirar la parte desmontable del gancho de remolque.

INSTRUCCIONES DE MONTAJE:

Sacar la resina de protección sobre la zona de contacto entre la estructura del vehículo y el enganche; y eventualmente barnizar la parte descubierta con barniz anti-oxido.

- Bajar el silenciador descolegando del propios soportes, desmontando el parachoque posterior y practicando en posición central inferior, utilizando la misma mascara de taladrado y siguiendo en esa contenida, un corte igual al pasar los soportes esfera.
- Posicionar el dispositivo de acareo "1" sobre la plancha de la travesía choque, haciendo referimiento a los tornillos que son atascados ya presente sobre la pared posterior vehículo, despues de haber quitado los dados de fijación. Fijar con los tornillos M8x30 sobre el hueco "2" y con los dados M8 ya dados en dotación.
- Alzar el revestimiento interno del fondo de el baúl y posicionar al internodel teladio izquierdo la contrachapa "3", utilizando el ojales ya existente sobre el piso y fijarlo utilizando un tornillo M12x40.
- Efectuar esta operación en el lado derecho del vehículo sirviendose de la contrachapa "4".
- Aganchar nuevamente el silenciador.
- Cerrar a copia los tornillos; montar el bloqueto de la esfera utilizando los tornillos M10x80 y el que lleva la presa a desaparecer con tornillos M6x20, como es indicado en el esquema de montaje. Montar la presa de corriente y efectuar los colegamientos eléctricos siguiendo las instrucciones pegadas en la confección de los cables para el montaje de los alambres y las instrucciones escritas en el librito de uso y mantenimiento del vehículo. Por último montar nuevamente el parachoque posterior.

USO Y MANUTENCIÓN

1. Mantener la esfera del O.T. limpia y lubricada. Por motivo de seguridad, controlar periodicamente el diametro de la esfera; en el caso si se encuentra un diametro de 49 mm despues de repetidas medidas en diversos puntos de la esfera, O.T. no podra ser más utilizado hasta La sustitución de La misma predicha esfera.
2. En caso de dispositivos desmontables, controlar que no haya juego entre los acoplamientos bola-dispositivo de enganche y proveer a la limpiadura y lubricación de los mismos.
3. Verificar La perfecta cerradura de todos los Tornillos despues cerca 1000 Km de acareo.



Istruzioni da conservare in fase di collaudo

NOTE INFORMATIVE:

1. Prima di iniziare qualsiasi attività di installazione assicurarsi che l'organo di traino in oggetto sia adatto per il veicolo sul quale lo si intende installare. Per eventuali chiarimenti chiamare il: **(Tel.n°0522/834213 - 0522/834206)**.
2. L'organo di traino è un elemento di sicurezza e come tale deve essere installato soltanto da personale specializzato.
3. Eventuali pezzi danneggiati o usurati devono essere sostituiti con ricambi originali da personale specializzato.
4. E' proibito effettuare qualsiasi modifica sostanziale o riparazione strutturale sull'organo di traino.
5.  In assenza del rimorchio, nel caso la sfera limiti la visibilità della targa, smontare la parte estraibile del dispositivo di traino.

ISTRUZIONI DI MONTAGGIO:

Rimuovere gli eventuali mastici di protezione nelle zone di contatto fra scocca del veicolo e dispositivo di traino; ed eventualmente verniciare le parti scoperte con vernice antiruggine.

- Abbassare il silenziatore scollegandolo dai propri supporti, smontare il paraurti posteriore e praticarvi, in posizione centrale inferiore, utilizzando l'apposita maschera di foratura e seguendo le istruzioni in essa contenute, un taglio atto al passaggio dei supporti sfera.
- Posizionare il dispositivo di traino "1" sulle piastre della traversa urto, facendo riferimento alle viti prigioniere presenti sulla parete posteriore vettura, dopo aver svitati i dadi di fissaggio. Fissare con la vite M8x30 sul foro "2" e con i dadi M8 in dotazione.
- Alzare il rivestimento interno del vano bagagli e posizionare all'interno del longherone sinistro la contropiastra "3", utilizzando l'asola esistente sul pavimento e fissare utilizzando una vite M12x40.
- Effettuare tali operazioni sul lato destro della vettura avvalendosi della contropiastra "4".
- Riagganciare il silenziatore.
- Serrare a coppia la bulloneria; montare il blocchetto della sfera utilizzando le viti M10x80 ed il portapresa a scomparsa con viti M6x20, come indicato nello schema di montaggio. Montare la presa di corrente ed effettuare i collegamenti elettrici seguendo le istruzioni allegate alla confezione dei cavi per il cablaggio e le istruzioni riportate sul libretto d'uso e manutenzione della vettura. Infine rimontare il paraurti posteriore.

USO E MANUTENZIONE

1. Mantenere la sfera dell'organo di traino pulita e lubrificata. Per motivi di sicurezza, controllare periodicamente il diametro della sfera; qualora si riscontrasse un diametro di 49mm dopo ripetute misurazioni in diversi punti della sfera, l'organo di traino non potrà più essere utilizzato fino a sostituzione avvenuta della predetta sfera.
2. Nel caso di dispositivi smontabili, controllare la mancanza di giochi tra gli accoppiamenti sfera - dispositivo di attacco e provvedere alla pulizia ed alla lubrificazione degli stessi.
3. Verificare il perfetto serraggio di tutte le viti dopo circa 1000 km di traino.

Dispositivo di traino tipo:

3838

Per autoveicoli:

FIAT PANDA '03

Tipo:

**169????? ?? oppure 169????? ??? oppure
169????? ??? oppure 169???????? oppure
169???????? oppure 169????????**

- Larghezza max. rimorchiabile per Caravan e T.A.T.S.: **2,30 m**
(Larghezza motrice +70cm = ... Arrotondare ai 5cm superiori)
(vedi D.M. 28/05/85) - (Circolare D.C. IV n.B100).
- Massa max. rimorchiabile: vedere CARTA di CIRCOLAZIONE del veicolo

DA COMPILARE PER IL COLLAUDO

DICHIARAZIONE DI CORRETTO MONTAGGIO

Si Ditta dichiara di aver montato in maniera corretta ed in conformità alle prescrizioni sia del costruttore del veicolo che del costruttore del dispositivo stesso il seguente dispositivo di attacco meccanico:

tipo:.....costruttore:.....

Il dispositivo di attacco meccanico sopra descritto è stato installato su autoveicolo

tipo:.....targa:.....

Si dichiara inoltre di aver informato l'utente del veicolo sull'USO e MANUTENZIONE del dispositivo stesso.

TIMBRO E FIRMA

Data.....



